



HÄFELE MATRIX BOX P 115 MM FÉMOLDALAS FIÓKRENDSZER

Hauch Tamás



A fémoldalas fiókrendszerek megjelenése nagymértékben hozott könnyebbséget az asztalosok életébe. Ezek használatával lerövidültek a gyártási idők és precízebb, szebb fiókokat tudunk készíteni. A fejlődés csúcsai a teljes kihúzású fiókok voltak. 20 éve! Rég volt, de azóta is történnek fejlesztések. Nem feltétlenül az új funkciók integrálása terén, sokkal inkább a gyártási technológia racionalizálása a fő cél. Ezzel sokak számára elérhetővé váltak azok a vasalat-technológiák, melyek könnyebbé teszik a mindennapokat a lakásban. A Häfele MatrixBox P fiókcsalád egyesíti magában a kiforrott technológiákat, a letisztult formát és a modern színeket – a könnyed szerelési és beállítási metodikával.

ELSŐ TALÁLKOZÁS

A kicsomagolást követően egyből szembeötlik a fiókcsúszóba épített műanyag fogasléc. Eddig ilyenrel csak úszókapuknál találkoztam. Kíváncsivá is tett, hogy mit tud ez a konstrukció. A sínek felfogatása is eltér a megszokottól. Két füllel történik a felfogatás, nem

a klasszikus „szögvas” feeling vonul végig a sínen – és a furatok méretéből egyből következtetni lehet a csavarok átmérőjére. Ez minimum 4x16-os, máskülönben átesik a csavar feje. A fiókkáva hajlított porfestett lemez, melynek merevségét több helyen is hajlítások erősítik, így a fiókfenéknél

is, ahol lágy ívben kanyarodik az oldal a laminált lapra.

SZERELJÜNK

A kávak összeszereléséhez 16 mm-es laminált lapra lesz szükségünk. Sajnos, a színkínálat elég korlátozott, de a fehér szerencsére mindenhez jól

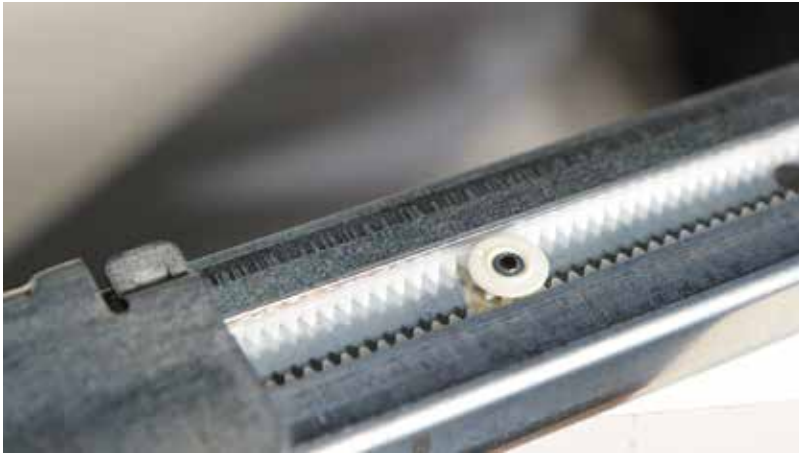

Fogaslécek felelnek a szinkronizálásért.



A fenékre történő rátaakarás egy a sok apróságból, ami teljessé teszi a kávéát.



A csavarkötés mellett lehetőség van csavarmentes szerelésre is.



A fiók fő elemei.

megy. Talán a lapgyártók is felismerik idővel, hogy több „UNI” szint kellene gyártaniuk az egyre növekvő fiókkáva eladások mellé. De ez egy másik cikk témája lehet. (A JAF Holznál ezt már felismerték, ezért ott már a fehér, a világos szürke 16 mm-es lapon kívül kapható antracit színű 16 mm-es lap is). Az egy fantasztikus dolog, hogy a hátlap és a fenék szélessége megegyezik. Ez szabászat és anyagkigyűjtés szempontjából is nagy könnyebbséget jelent. A fenék hossza a névleges méretnél 3 mm-rel kisebb kell, hogy legyen. A hátfal magasságát a gyártó a leírásban közli, ez a 115-ös kávémagasság esetében 92 mm. Viszont, ha magasított oldalkorlással szeretnénk kivitelezni a fiókot, akkor annak utána kell számolni.

Az összeállítást a hátlappal kezdjük. Célszerű jelölőfűrót használni, illetve a Häfelének van egy minden fióktípushoz passzoló összeszerelő sablonja. A 3,5x16-os forgácslapcsavar jó választás a kötés kialakítására. Ezután jöhet a fenék. A fiókot a hátára fektethetjük, így be tudjuk tolni a fenéket a nútba. A jelölőfuratok után következhet a csavarozás. Egyébként lehetőség van csavar nélküli szerelésre is, behajtható karmokkal.

FIÓKCSÚSZÓK FELSZERELÉSE

A korpusz oldalára történő szerelés sem bonyolult. A standard 37-es első furat feljelölése az irányadó, ezután a sínek hosszától függően a segédlet iránymutatásait kell követni. Sablon nélkül is gyors a jelölés, ha rendelkezünk egy Wolcraft kombinált derékszöggel. A magassági pozíció furata eltér a szokásostól. A sín ugyanis nem fekszik fel a korpusz fenékre. 2 mm-rel feljebb kerül a sín alsó traktusa. A jelölendő méret 53 mm. A furatközeget jelölhetjük kirnerrel, vagy eurocsavar esetén ki is fúrhatjuk. Ha a szükséges csavarokat be-

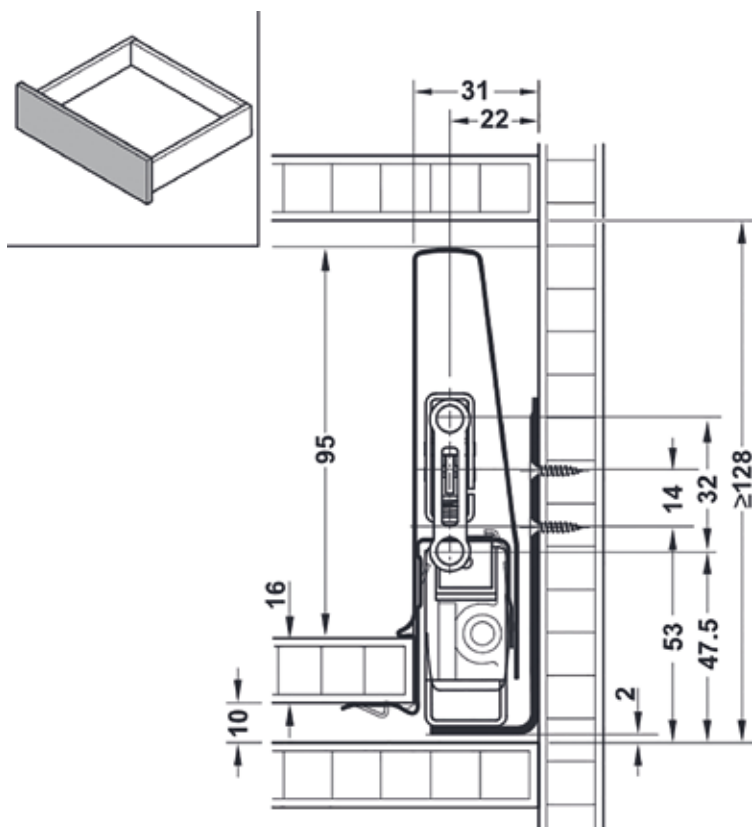

A segédlet egyik ábrája a szükséges méretekkel.

szereztük, jöhet a fiók behelyezése. Ez is egy újszerű megoldás. A sín hátulján lévő fülbe kell hátratulva beilleszteni a kávé, majd lenyomni elől. Egy kattánás jelzi a sikert.

FRONTSZERELÉS

A frontfelszereléséhez egy-egy előlap-tartót kell felfűrni. A csavarozásra itt is két lehetőség adódik. Forgácsolapcsavar vagy eurocsavar. Mindkét meg-



Hagyományos módszer a felrajzoláshoz.



Az eurocsavaros rögzítéshez 5x12-es furat szükséges.



A 4x16-os forgácsolapcsavart eurocsavarral is kiválthatjuk. Jól látszik a fióksín füles konstrukciója.

oldást kipróbáltam, működnek. A két furat pozíciójának meghatározásához a fentebb lévő ábra nyújt segítséget, teljesen egyértelműen számíthatók az értékek. A szerelés megkoronázása a front bepattintása a kávéba.

BEÁLLÍTÁSOK

A Häfele előlap beállítási koncepciója nagyon előremutató. A kávé felső részén kialakított szerelőnyílás alatt helyezkedik el a horizontális és a vertikális állítócsavar. Ezek jelölve is vannak. Egy kis kék karral pedig az előlapot tudjuk leválasztani a kávéról. Az állíthatóság mértéke megfelelő. Az előlap függőleges állítása $\pm 2,5$ mm-t, az oldalirányú $\pm 1,5$ mm-t tesz lehetővé. Igazából az alapbeállításokat csak kis mértékben kellett korrigálnom, de ezt a sablonmentes szerelésnek tudhatjuk be.

MAGASÍTÓ KORLÁT SZERELÉSE

A Matrix Box P minden tagjánál lehetőség van magasító korlát felszerelésére, ha nagyobb fiókmagasságot szeretnénk elérni. A korlát nem csupán megakadályozza a tárolt



Az állítócsavarokkal tudjuk az előlapot beállítani.



A korlát egy feszítő dübellel csatlakozik a fronthoz. A furatba illesztés előtt a kis takarósapkát ki kell pattintani és az alatta lévő kart oldani. Így könnyen beilleszthető a furatba.



A magasító korlát hátsó fele és az állítócsavar.



Így teljes a kép.

eszközök kiesését a játéktérről, de az előlap dőlését is korigálhatjuk vele. A próba során egy 300 mm-es frontot szereltem fel. Gyorsan! A gyorsaság azt jelenti, hogy az előlap-tartók vonalában, magasságban szinte bárhol mindössze egyetlen 10-es furatot kell elkészítenünk 12 mm mélyen. Ehhez egy forstnerfúró a legjobb választás. A hátfalhoz történő csatlakoztatás mindentől független, mivel annak hátuljához két csavart kell betekernünk.

A korlát beillesztése kicsit rafinált, viszont nagyon erős tartást ad a rendszernek. A front dőlését egy 4-es imbuszkulccsal tudjuk állítani.

UTOLSÓ SIMÍTÁSOK

Ha mindennel végeztünk, már csak a szerelőablak takarósapkáját kell a helyére tenni. Csakhogy ezek jobbos és balos kivitelűek, ezért a nem látható oldalon ellenőrizzük a gyári jelölést, mielőtt az erő győzedelmeskedne.

ÖSSZEGZÉS

A Matrix Box P kellemes meglepetés volt számomra. A tudása, beállítási lehetőségei hozzák a papírformát. A mozgási élmény mind járásban, mind zajban rendben van, kellemes. A többféle szín nagy előny, ahogy a szabadon elhelyezhető magasító korlát is.

Egyedül a szerelhetőségnél voltak kisebb döccenőim. A káva szerelése ugyan nagyon egyszerű és gyors, de a csúszókhöz és az előlap-tartókhoz kell a sablon. Ha nincs, akkor kicsit lassabb a vasalás, de nem katasztrófa.

A felületek minősége, kidolgozása hibátlan. A nagy teherbírás is óriási előny és a felülről történő beállítási lehetőség is sokat tesz a jószághoz. ■

A bemutatóra a vasalatokat a JAF Holz Ungarn Kft. biztosította a rendelkezésünkre. Köszönjük a segítőkész együttműködést!



Diszharmónia a magasító korláttal. Hátterben az alacsonyabb káva.