

VÍZIÓK | INNOVÁCIÓK | SIKER

HOLZ-HER *Times*

AZ IPARI ÉS KISIPARI FA- ÉS MŰANYAGFELDOLGOZÓK ÚJSÁGJA

WWW.FAGEPSZER.HU



2021-1

MEGÉRETTEK AZ IDŐ A KÖVETKEZŐ GENERÁCIÓRA



EPICON

A CNC megmunkálás új univerzális zsenije

Továbbiak a 2. és 3. oldalon

Határtalan lehetőségek

Folyamatos Workflow a CAD-től a Nesting-CNC-ig

Továbbiak a 4. és 5. oldalon

Új méretszabási megoldások

Az új SECTOR 1257 és LINEA 6015 típusokkal

Továbbiak a 6. és 7. oldalon

Kompakt élzárás

Sorozatszerű nullfuga és PUR megmunkálás a kezdetektől

Továbbiak a 8. és 9. oldalon

Univerzális zsenik az Ön

Az új EPICON CNC-megmunkálóközpontok Gantry szerkezeti felépítésbe

1 Új keret és vákuum rögzítők a tökéletes eredmény érdekében.

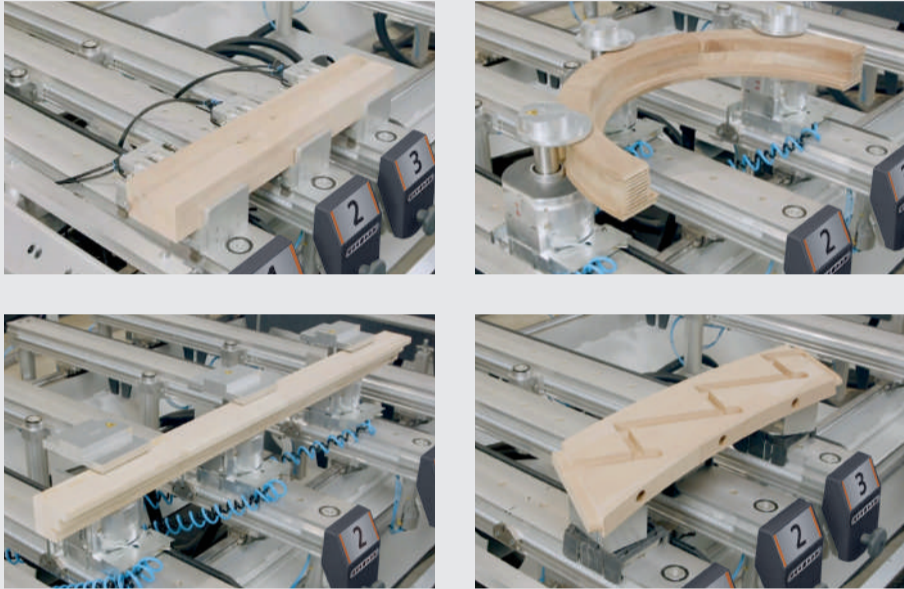

Az EPICON 7235 minden műhelyben a nagy teljesítményű univerzális zseni. 3680 mm-től 7280 mm-ig terjedő megmunkálási hosszát X irányban és 1650 mm-ig terjedő körbemarási méretet minden fúróval és aggregáttal elérhet. A hatalmas, 300 mm tényleges megmunkálási magasság a vákuumelszívó felső peremétől és az 565 mm-es Z-előtolás elegendő szabad teret kínál komplex munkadarabok számára. Ez vonatkozik az Ön szerszámainak felvételére is. Alkalmazástól függően az EPICON max. 97 szerszámnak kínál helyet.

A Gantry híd és a gépállvány optimalizált szerkezete ideális alapot nyújt a tökéletesen mart munkadarabokhoz, és ezzel egyidőben rendkívüli gyorsulási- és marási sebességet biztosít. Az EPICON sokrétű kifejlett és gyakorlatban bevált vákuumelszívót és variálható keretszorítót kínál munkadarabjainak tökéletes tartásához. Ezáltal Ön a bútorgyártás mellett a tömörfa-részek és az építőelemek megmunkálását is elvégezheti.

TELJESEN ÚJ! Most 2100 mm rendkívüli megmunkálási mélységgel az EPICON 7335-tel.

2 Tiszta sor – forgácscsallító-szalag (opcionális) a gépállványban



Ahol marunk, ott forgács is keletkezik! Ehhez kapható az opcionális, gépállványba szerelt, helytakarékos forgácscsallító-szalag. Ez még a nagy mennyiségű forgácsot is megbízhatóan szállítja az elszíváshoz.

A még kényelmesebb és rugalmasabb munkavégzéshez az EPICON különböző géptechnikai elemmel szerelhető fel. A Synchro Drive asztal másodpercek alatt teljesen automatikusan és a legnagyobb precizitással pozicionálja az összes konzolt és vákuumelszívót a szoftver vagy a kezelő által megadott pozícióba. Az egyedülálló VISE LED-es konzolasztal színkódokkal vizualizálja a konzolok és vákuumelszívók hajszálpontos pozícióit. Ezenfelül a kezelőnek fordítható vákuumelszívók esetében a szöveget 15°-os lépésekben jeleníti meg a kijelző. Ez a LED-es gépasztal rendkívül gyors, hibamentes és biztonságos felszereléséről gondoskodik.

Ilyen rugalmas lehet a CNC megmunkálás az új EPICON sorozattal. Ez új horizontokat nyit Önnek kreativitása megvalósításához.

3 ChipControl Bluetooth-Monitoring-Chip



Az összes felügyelt adatot, mint pl. rezgések, csapágyhőmérséklet vagy fordulatszám Bluetooth közvetíti a viaCockpit alkalmazásra. A biztonsági paraméterek túllépése esetén a gép kijelzőjén és a ViaCondition-ön, ill. a viaCockpit-on riasztás jelenik meg.

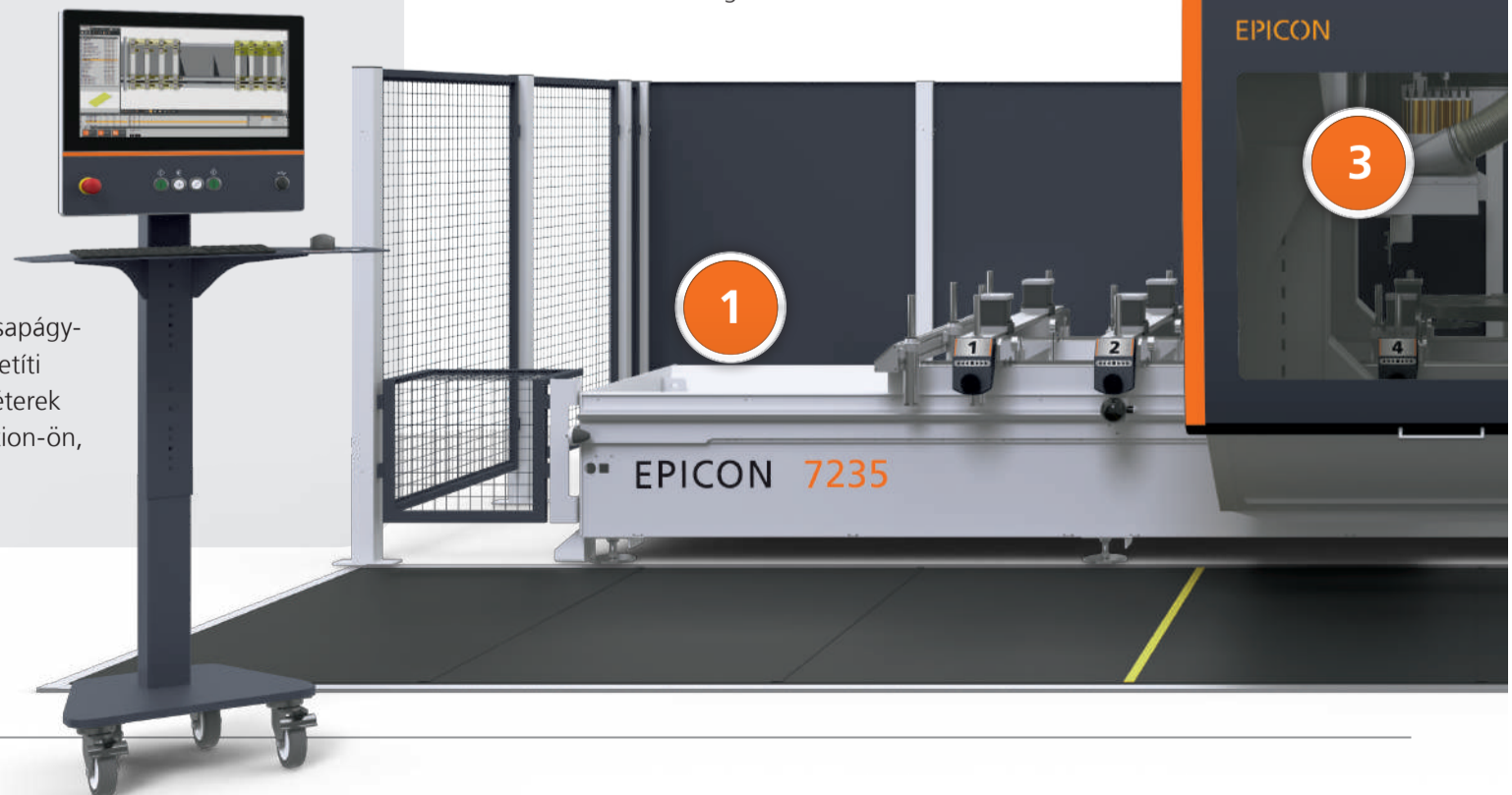

üzeméhez

den

4

WISE LED-es asztal

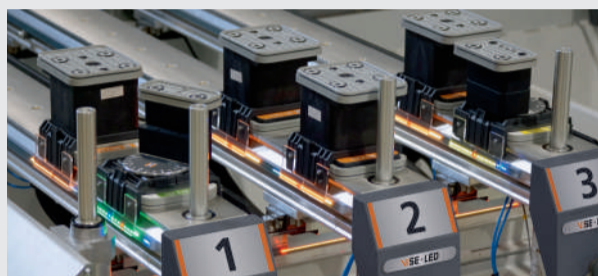

Zseniális megoldás a konzolasztal felszereléséhez a HOLZ-HER Visual Setting jóvoltából.



Videó: WISE LED-es asztal

4

Synchro Drive asztal



Ennél kényelmesebb már nem lehet. A szinkronban mozgatható szívók és konzolok szoftvervezérléssel maguktól állnak pozícióba minden munkadarabhoz megfelelően.



Videó: Synchro Drive asztal

EVOLUTION sorozat

Kompakt és sokoldalú CNC-Power

1000-szeresen bevált



Az EVOLUTION sorozat szűk 5 m² területen roppant sokrétűséget és rugalmasságot kínál Önnek. Ideális kevés helytel rendelkező üzemek, CNC újoncok vagy a megmunkálási kapacitásukat bővítő üzemek számára.



Videó: EVOLUTION sorozat

4
mat

4mat

Formázás mind a 4 munkadarab élén és megmunkálások a felületen.

P-System
READY

Kötéstechnika – szabad választás!

Minden egy felfogatásban. Modern kötéstechnika az EVOLUTION szerszámcsomaggal.

Doors Ready

Doors Ready

Az ajtócsomag: zárbetét és pánthelymarás.

Xcut

xcut

A méretre vágott táblacskók optimális kihasználása a korpuszkészítéskor.

XL

XL áteresztés

Megnagyított 1200 mm-es munkadarab-magasság áteresztési méret a 7405 4mattal vagy connecttel.

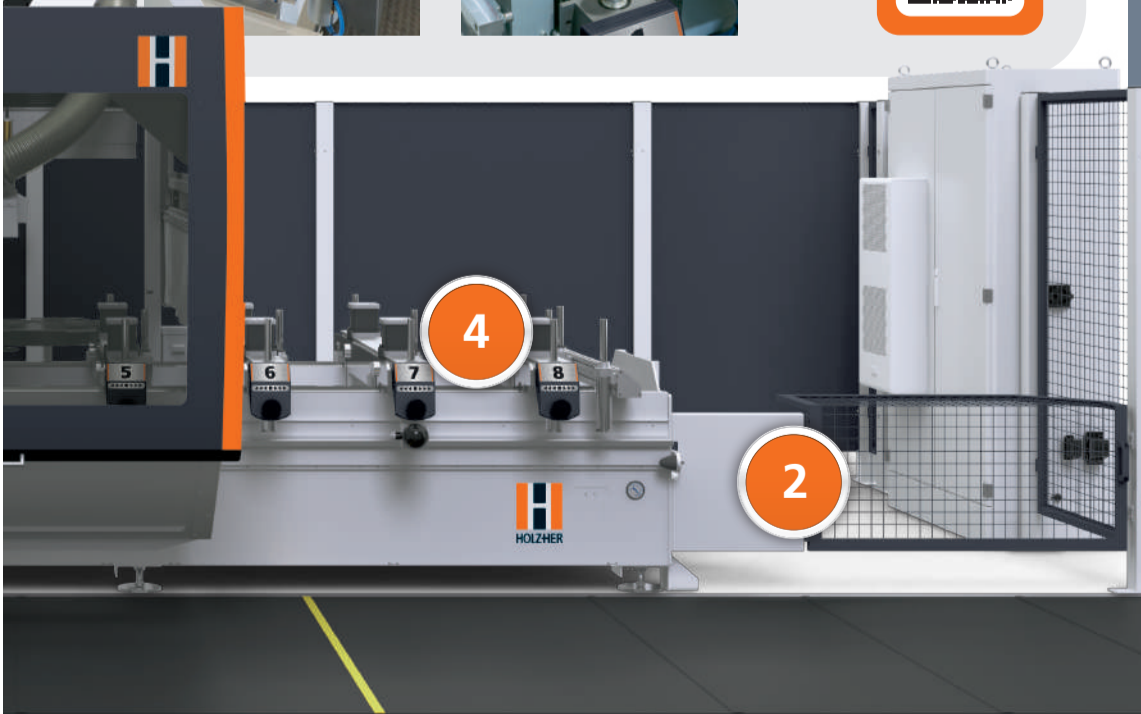

Határtalan lehetőségek

Tökéletes teljesítmény az Ön termelési adataihoz

A NEXTEC 4.0 megoldás túlmegy a tisztán gépi megmunkáláson. Ez jelenti az Ön műhelyében a gyártási folyamatosság és anyagáramlás megadásának és vezérlésének komplett megoldását. Közben az Ön termelési adatait a rendszer automatikusan továbbítja a raktárrendszernek és a gépnek. Az előnyök kézenfekvőek: A munkaelőkészítés és a gépek modern hálózatosított rendszerben vannak, az adatok viszont maradnak helyben az Ön Műhelyében az Ön személyes „CompanyCloud” felhőjében tárolva. Így mindig ura marad a saját termelési adatainak.

AutomationPro-ra frissítés esetén becsatlakoztathatja a teljes géprendszerrel a raktárrendszerrel és az anyaggyártással együtt is.

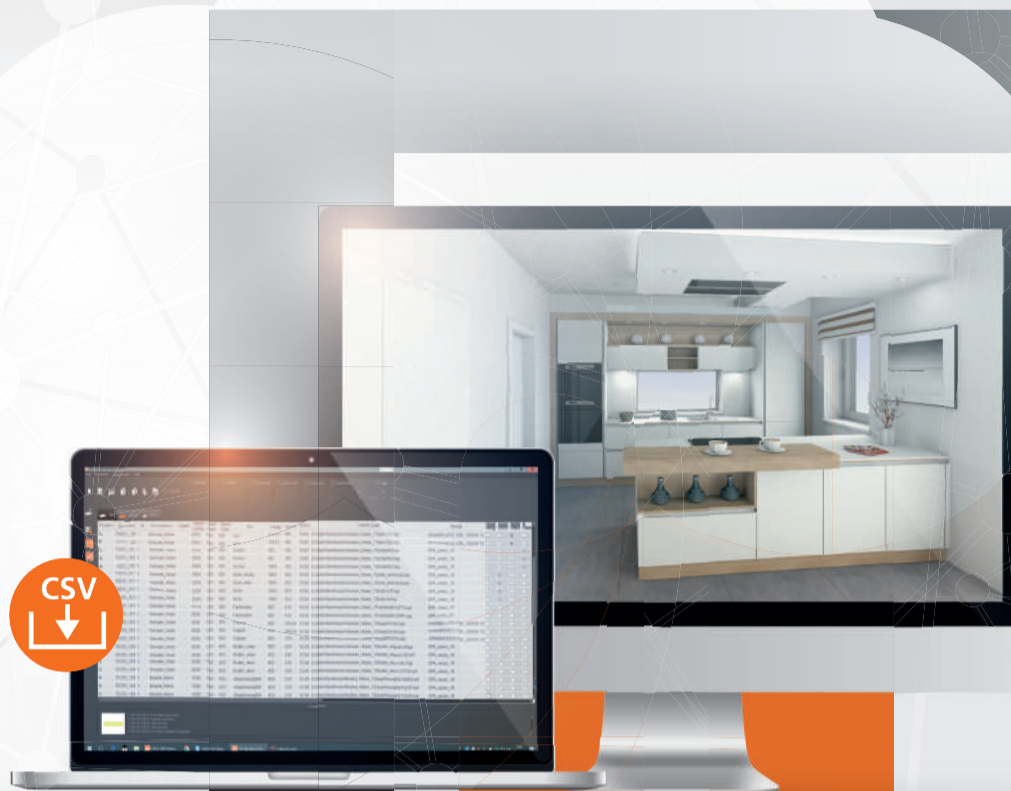

CNC megmunkálás

A kész nesting tervek átadása. Az összes üzemi- és termelési adat visszajelzése.

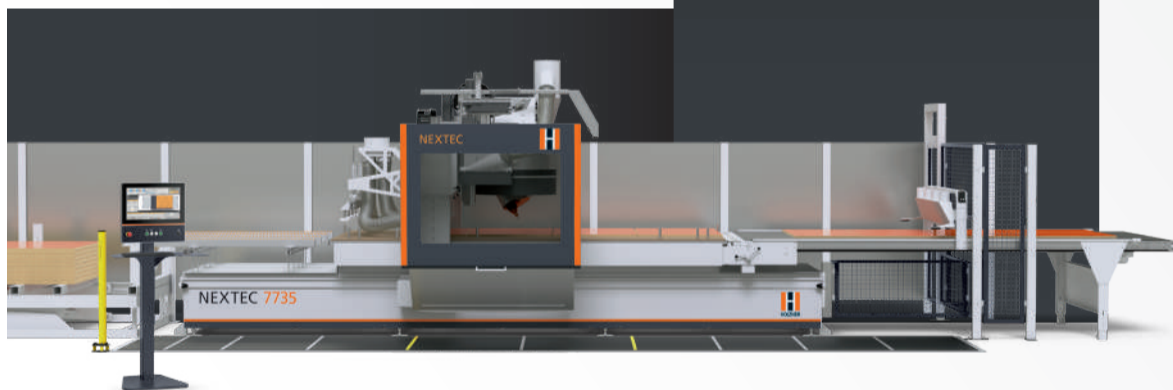

Élzárás

Automatikus programválasztás a QR kóddal, valamint az összes üzemi- és termelési adat visszajelzése.



Méretreszabás

Az összes méretreszabási terv optimalizálása és az engedélyezett feladatok átadása a Warehouse-ból a nyomógerendés lappaszabászgépeknek.

Egyedi és pakett méretreszabás

Egyedi vagy nagyobb sorozatokhoz pakettben méretreszabás. A munkadarabok jelölése kézzel az Easy-Label rendszerrel. Az összes üzemi- és termelési adat visszajelzése.



4 oldal

Folyamatos Workflow a CAD-tól a Nesting-CNC-ig PaletteCAD-del és a NEXTEC 7735 push-sal



Kívánságaink tökéletesen megvalósultak.

Tino Skuthan
Lebens(t)raum asztalosüzem

Energia, kreativitás és kitartás, valamint egy olyan csapat, amely a feladatait szívvel-lélekkel végzi, bizonyára nem a legrosszabb feltétele egy jövőbiztos asztalos üzem létrehozásának és vezetésének. Tino Skuthannal, a frankföldi Weihenellben lévő asztalos üzem „Lebens(t)raum” (élet(álm)tér) vezetőjével beszélgetve azonnal világossá válik, hogy a főnök és nyolc munkatársa bővében vannak mindezen tulajdonságoknak.

Rövid történet az egyszemélyes asztalos üzem alapításától a 3D-CAD tervezésen és szerkesztésen, valamint a CNC gyártáson át a bútór összeszereléséig tartó folyamatos munkafolyamat megvalósításáig: Tino Skuthan alig 27 évesen, a mestervizsgálója és a garmisch-partenkircheni szakakadémia Tér- és Tárgydesign szakon végzett tanulmányai után 2007-ben önálló vállalkozó lett. Nagyszülei valamikori mezőgazdasági birtokán lévő műhelye 150 m²-es. Nyolc évvel később új gépparkba fektet be – egy függőleges CNC, egy élzárógép és egy álló lapszabásgép a HOLZ-HER-től. „Kezdetektől fogva azt a célt követtük, hogy mindent mi magunk készítsünk, úgy a magánmegrendelők egyedi projektjeit, mint a nyilvános nagy megrendeléseket.” Tino Skuthan hamar megállapította, hogy a torlódások a munkafolyamat (workflow) által keletkeznek. „Tehát, hogy egyértelmű legyen, a gépek programozása miatt, mert a gép ebben a fázisban áll és nem termel.”

Ma szinte mindenki a digitalizálásról beszél. De a siker titka a következetes megvalósításban rejlik. És Tino Skuthan ezt az utat választotta, annak minden következményével. Első

lépés a gyártófelület 750 m²-re bővítése volt. A HOLZ-HER mint technológiai partner és a PaletteCAD melletti döntés a tapasztalatok és piackutatások alapján könnyű volt. „A HOLZ-HER-rel már előtte is a legjobb tapasztalatokat szereztük. A technika és a gépgyártás minden kétséget kizáróan abszolút csúcs. De legalább ilyen fontos a szerviz és a tanácsadás a termelés megbízhatóságának garantálása érdekében. Mi itt is megbízhatunk a HOLZ-HER-ben.” Az összes lehetőség megvizsgálása után Tino Skuthan a NEXTEC 7735 push mellett döntött. Az 5 tengelyes nesting gép és a PaletteCAD közötti összjátékot telitalálatnak nevezi. „Egy olyan kombináció, amellyel gyorsan eredményeket érek el.”

Az asztalosszív természetesen a kiváló minőségű, magánmegrendelőknek szóló egyedi tervezésekért is dobog. De összes megrendelésnek kb. 60 %-át az üzem ma nyilvános helyekről kapja, pl. beépített bútor óvodáknak és iskoláknak. Ez tervezési biztonságot nyújt két-három hónapra. Itt teljesen érvényesül a folyamatos munkafolyamat. A lényegesebb pontokra csökkentve Tino Skuthan a gyártási folyamatot így írja le: „Az építészek általában 2D rajzokat szállítanak. Mi az adatokat a PaletteCAD által 3D-be ültetjük át. Ekkor automatikusan keletkezik a bútor vizualizálása. A gyártáshoz szükséges megfelelő paraméterek meghatározása után – pl. milyen vasalatokat és összekötőelemeket alkalmazunk – az adatok egy gombnyomásra a gépbe kerülnek. Lényegében ezután már csak fel kell helyezni a lapokat a NEXTEC-re és levenni onnan. Ennyire egyszerű.” És hozzáteszi: „Az átállás óta termelésünk a kétszeresére nőtt”

A digitalizálás előrehaladtával a munkaelőkészítések és a tervezés szinte kizárólag a PC-re helyeződnek át. Tino Skuthan ehhez hozzáteszi: „Sok asztalosnak ez természetesen új, de senkinek sem kell félnie a döntéstől.”



viaCockpit

A HOLZ-HER gépmonitorozása: Útközben is mobil módon teljes rálátás a termelésre!



viaMonitor

Monitorozáshoz és kiértékeléshez



viaCondition

Optimalizálja a gépkihasználást



viaOrder

Áttekintést nyújt a feladat haladásáról



viaMaintain

Informál az esedékes karbantartásokról



viaNotify

Jelenti az esetleges hibákat

Méretreszabás raktárhoz csatlakozással

A megfelelő lapanyag igénylése a raktárrendszerénél.

A munkadarabok jelölése az automatikus Power-Label rendszerrel már a lapraktárban megtörténhet. Az összes üzemi-, gyártási- és munkaanyag adatok visszajelzése.

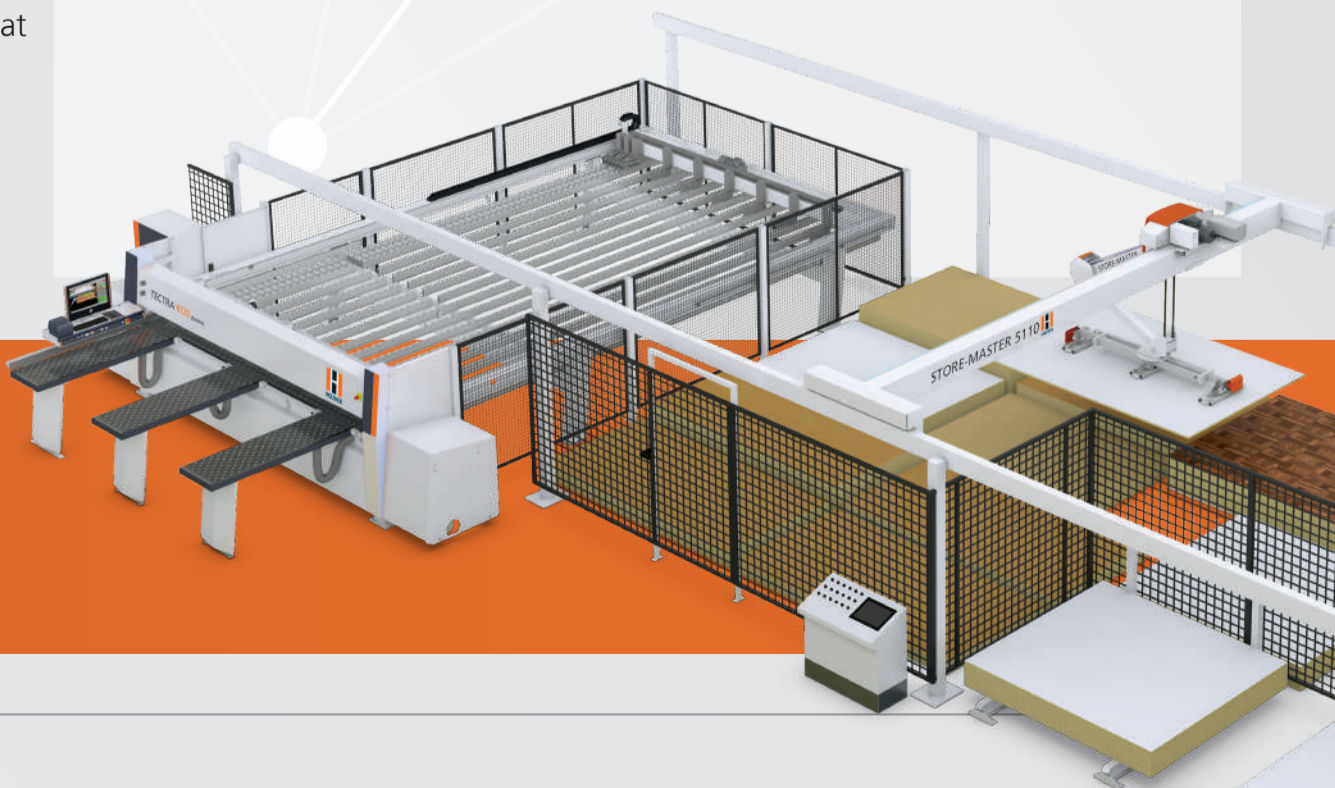



Az új LINEA 6015

Küldetésünk:

Profi gép a kisebb cégeknek is!

Az új LINEA 6015 nyomógerendás lappaszabászgép a HOLZ-HER-től új mércét állít fel a kezdő osztályban. Az új LINEA kifinomult ötletekkel támogatja Önt műhelyében a napi méretszabás során. Osztályainak legerősebb fűrészmotorjai, gyors beállítási idők az előkarcolónál, valamint kímélő és karcolásmentes lapkezelés.

Nyomógerendás lappaszabászgépek: High-Performance lapfelosztó technika

A HOLZ-HER TECTRA 6120 és ZENTREX 6215 nyomógerendás lappaszabászgépek erős szolgáltatás csomagjukkal tűnnek ki. Variálhatók, kompaktnak és így olyan üzemekben is helyet találnak, amelyekben nagyon gazdaságosan kell beosztani a munkafeladatokat. Ennek ellenére a szabási eredmény jóval túlmegy a szokásos mértéken.

Kreatív segédeszközök, mint a lézeres pozícionálórendszer támogatják vizuálisan a méretszabást. Erős motorok és a továbbfejlesztett lineáris vezetési koncepció gondoskodik a 100%-os vágási minőségről. A biztonság területén is előkelő helyet foglalnak el a HOLZ-HER nyomógerendás lappaszabászgépek. A DGUV szerinti bizonyítvánnyal megfelel a legmagasabb biztonsági normáknak – ez garantálja Önnek a biztonságos munkahelyet.

Minden alkalmazáshoz a megfelelő megoldás

- » **power** a maximális vágási teljesítmény érdekében
- » **dynamic** a raktárhoz csatlakozáshoz
- » **lift** az emelőasztallal való rakatok feldolgozásához



Innovatív szoftver

A mindent magába foglaló „All-Inclusive” méretreigazító szoftvercsomag. Gyors. Biztos. Innovatív.



Lineáris vezetések

Csak a HOLZ-HER-nél: 10 év garancia az összes lineáris vezetésre!



Automatizált anyagkezelés

A kiforrott, teljesen integrált szoftver-rendszernek köszönhetően már előkészítve a korszerű és nyereséges adagolási megoldásokhoz.



Lézeres pozícionálórendszer

Lézerrel támogatott kijelzőrendszer gondoskodik a hibamentes alkatrész-felismerésről a keresztirányú darabolásnál.

2 fokozatú elszívás menedzselési rendszer



Dust Control

A vágási pozíció-felismerés optimálisan vezérli a nyomóhid összes elszívónyílását. Így mindig a legnagyobb szívóteljesítményt éri el közvetlenül a fűrészlapnál.



Clean Protection

A karcolásos vágásnál a fűrészlap mögött egy vele együtt mozgó intelligens elszívóberendezés megakadályozza a forgács és por ellenőrizetlen szétszóródását a vágási folyamat alatt.



ÁTLÁTHATÓSÁG A TERMELÉSBEN AZ INTELLIGENSEN HÁLÓZATBA RENDEZETT MEGMUNKÁLÓGÉPEK ÁLTAL

Az AHA GmbH Augsburgban 7500 m²-en kizárólagos és individuális üzletberendezéseket készít. Ehhez nyújt segítséget a HOLZ-HER STORE-MASTER lapraktár rendszerének, nyomógerendás lappaszabászgépek és Nesting-CNC-jének intelligens összekapcsolása.

„Mi, mint boltépítők úgy ismerjük a belsőépítészet világát, mint szinte senki más. Ügyfeleink a pékség, cukrászda, édesség-

bolt és csemegeáru területéről ugyanolyan egyediek, mint az általuk árult portékák. Állandóan keressük az új anyagokat, trendeket és ötleteket, amelyekkel tér- és fényépítészet szempontjából egyedülálló árutereket formálhatunk. Egyedi megoldások egyedi gyártási eljárásokat követelnek meg. A tervezéstől a munkaelőkészítésen keresztül egészen a gyártásig. Az optimalizált interfész-kezelésnek köszönhetően nálunk minden intelligensen össze van kapcsolva egymással.”



Alexander Schäfer
üzemvezető AHA GmbH, DE

Mi az innovatív a gépeinken?
Azok olyanok mint az emberek: tanulékonyak és kommunikálnak egymással.

Függőleges lapsza- bászgépek: Kiforrott vágási precizitás a legkisebb térben

Döntsen egy HOLZ-HER lapszabászgép mellett, válassza a megalkuvásmentes minőséget. Masszív, hegesztett alapállvány és fűrészgerenda a legkeményebb követelményekhez. Az ütközők finomállíthatósága visszatükröződik az Ön lesabott áruin. Pneumatikus fékezésű fűrészaggregát a vízszintes vágásnál vagy a vágási vonalak automatikus raszterfelismerése segítik Önt a gép gyors kezelésében. Akár 8300 mm-es vágási hosszok is kényelmesen elvégezhetők. A kemény anyagok vagy műanyagok feldolgozásához max. 9,0 kW-os fordulatszabályozóval ellátott motorerők állnak rendelkezésre.



Az új

SECTOR 1257

A sikeres SECTOR sorozat egy további változattal bővül. Az új SECTOR 1257 révén akár 80 mm-es vágási mélységek is elérhetők. Az új SECTOR-ban szériászerűen egy erős 5,5 kW-os fűrészmotor dolgozik, de szükség esetén fejleszthető 9,0 kW-ra és fordulatszám-szabályozással is ellátható. Az új tervezésű digitális hosszanti ütköző ergonomikusan állítható és egy lineáris vezető könnyedén és precízen vezeti. A műanyag felfekvőlécekkel ellátott pneumatikus alumínium hátfal vízszintes vágásoknál automatikusan eltolódik, hogy megelőzze a fűrészlappal való ütközést. Az alsó munkaszalag kopásálló nemesfélemezekkel van teljesen burkolva és billenésmentes vágásról gondoskodik.

TECTRA 6120 classic: Az Ön erős partnere az optimális méretrevágáshoz

A TECTRA 6120 classic már évek óta nyerő a sokrétűsége révén. Dinamikus működés, rugalmas felszereltségi jellemzők, valamint helyigényben verhetetlen.

A TECTRA 6120 classic a stabil felépítéséről ismert. A 21,5"-os Multitouch monitor és a beépített optimalizáló szoftver már alapfelszereltségben sokat ígérnek. Masszív „úszó” szorítófogók hozzáidomulnak a munkadarab egyenetlenségeihez, és így elkerülik a benyomódásokat és feszültségeket. Szokás szerint a HOLZ-HER 10 éves garanciát ad a lineáris vezetéseire. A szervotechnikás hajtástechnológia és az úgynevezett CC mód (Continuous Checkup) összeköti tartósan a vezérlést a tengelyekkel, és folyamatosan lekérdezi azokat. Ez 1/10 milliméteres mérettartást garantál. Azért, hogy a gép elülső részén rugalmasan kezelhesse és nagyméretű lapszabást eszközölhessen, a HOLZ-HER egy kézi kezelőkészüléket kínál. Akár 30 milliméter vágási mélységű hornyolás gyors és fokozatmentes elektromos beállítása a kezelőpulton. Könnyítsen még ma a méretszabásán egy új TECTRA 6120 classic által.



Limited Edition ár

66 000 EURÓ*

MEGGYŐZŐ KOMPETENCIA



MINDEN HOLZ-HER ÉLRAGASZTÓGÉP SZÍVE CSÜCSKE

A TÖKÉLETES NULLFUGA

EGY TISZTA ÜGY A GLU JET-TEL

A zárt rendszernek köszönhetően a ragasztó nem éghet el, megtartja eredeti színét és nem irritálja Önt kilépő ragasztógőzökkel. Elmarad a ragasztótartályok és ragasztófelhordó hengerek körülményes és időrabló tisztítása.

100 % RAGASZTÓERŐ

Az igényre szabott felolvasztás révén a ragasztó mindig megtartja teljes ragasztási erejét anélkül, hogy ismételt felolvasztási művelet által azt elvesztené.

NULLFUGA MINDEN ÉLLEL

A Glu Jet vékonyfilm technológiával a ragasztó mélyen behatol a tábla struktúrájába. Ön egy nagy szilárdságú kötést kap nullfuga látvány mellett.

FELFŰTÉSI IDŐ JUST-IN-TIME

Nulláról megmunkálási hőmérsékletre csupán 3 perc alatt és ugyanilyen gyorsan ismét nullára. A HOLZ-HER élzárógépek ugyanis Glu Jettel dolgoznak – nem pedig ragasztótartályokkal és felhordóhengerekkel.

LTRONIC LÉZERTECHNOLÓGIA

Az LTRONIC-kal modern lézeres zárású éleket munkálhat meg felfűtési idő és tisztítási ráfordítás nélkül optikailag tökéletes eredménnyel.



A AZ ÉLZÁRÁS TERÜLETÉN

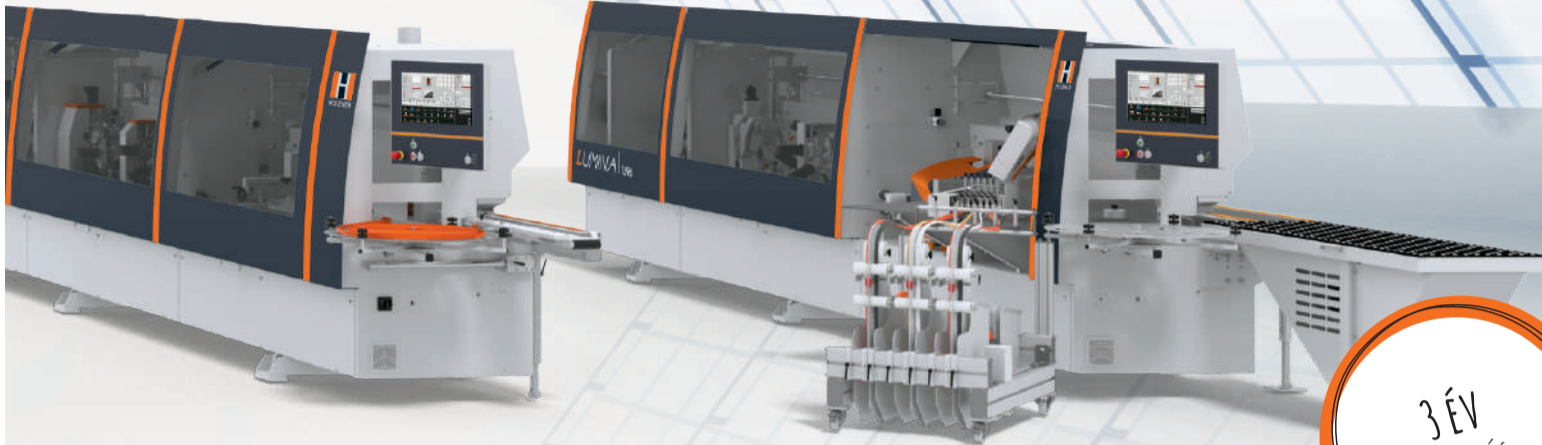

3 ÉV
JÓTÁLLÁS

A HOLZ-HER MINŐSÉGGARANCIA!

Megkönnyítjük Önnek a Glu Jet választását, ezért szívesen vállalunk hároméves garanciát a teljes Glu Jet rendszerre.

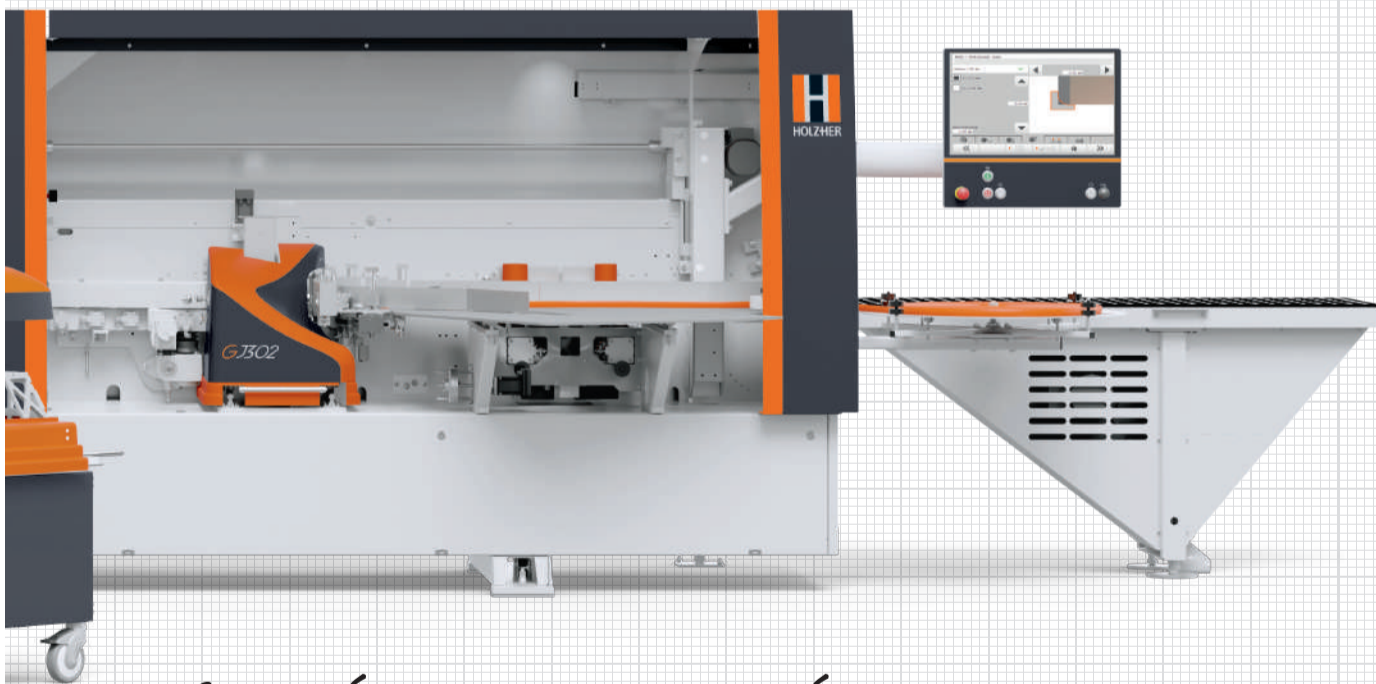

ÉLZÁRÁS INTELLIGENCIÁVAL

INTELLISET

A kezelő mindig grafikusán látja, hogy milyen korrigálások, melyik irányban történnek. A vezérlésben megadott értékeket a rendszer a háttérben teljesen automatikusan a tényleges tengelyértékekre számítja át. A próbamunkadarabok használata ezzel már a múlté.

GYORS ÉS MULTIFUNKCIONÁLIS

MULTI- SZERSZÁMKIVITELEZÉS

A multi kivitel a tengelyvezérelt standard kivitelre épül, de ezen túlmenően max. négy különböző profilváltozatot kínál, plusz 8 mm-es szintbemarót. Ezek a profilok a vezérlésben gombnyomásra kiválaszthatók, így megalkuvást nem ismerő élzárást kínálnak a munkadarabhoz.

NINCS TERMELÉSMENTES VÁRAKOZÁSI IDŐ!

A fa.s.t (köztes átállás) által Ön egyszerre különböző megmunkálásokat végezhet az élzárógépen. A nagy sebességű NC szervotengelyekkel összekötve ez az eljárás rendkívül hatékony az Ön számára.

I-TRONIC – AZ ÖN INTELLIGENS ÉLZÁRÓ ASSZISZTENSE!

A ragasztóállomás gombnyomásra máris tiszta. Mindig tudni, hogy még hány méter lehetséges a maradékragasztómennyiség felügyelettel. Mind-egy, hogy vékony él vagy keményfurnér él – mindig a megfelelő erő adódik a vágóollóhoz. Keményfa vagy vékony él – a nyomáskombináció a nyomómű-nél mindig megfelelő.

Az újak a HOLZ-HER-nél



ARTEA-SOROZAT

Az ARTEA sorozat kompakt gépek között csúcs felszerelést kínál verhetetlen ár-érték aránnyal. Előmarás, ragasztó egység, sarokmáslás, valamint egy teljes finiselő tartomány rádiusz spricceléssel, laposciklinggel, polírozással és szórással, mind helyet talál a csupán 3700 mm-en.

STREAMER C SOROZAT

Ha nagyobb teljesítményre van szükség, mint pl. 60 mm munkadarab vastagság vagy max. 8 mm élvastagság, a STREAMER C modellek nyújtják ugyanazt a Hightech megoldást mint a nagyok maximum 4930 mm teljes hosszon. Ezen felül a maróaggregát és a rádiusz cikling pneumatikusan vezérelhető.

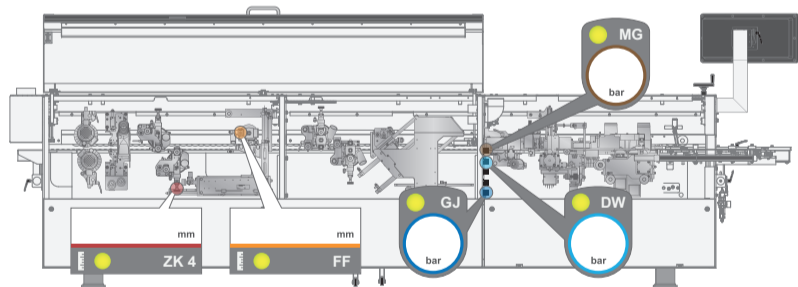

WISE Digitális napló

A VISE Visual Setting-et jelent, és a gépkezelő intelligens, vizuális támogatására szolgál. A VISE mint digitális felszerelési segéd rendelkezésre bocsátja az összes beállítási értéket a digitális számláló és nyomásmérő manométer számára, hogy a gépet gyorsan és biztonságosan beállíthassa – mindezt programfüggően, ezáltal 100 %-osan reprodukálható.

Széria a nullfuga és PUR megmunkálás a kezdetektől

Az összes HOLZ-HER élzárógép a saját szabadalmaztatott Glu Jet ragasztófelhordó fúvókáinkkal van felszerelve. Ez lehetővé teszi minden anyagnál a nullfugák elérését, így a PUR feldolgozás gyerekjáték. Még soha sem volt a professzionális élzárás kezdőknek ilyen egyszerű.

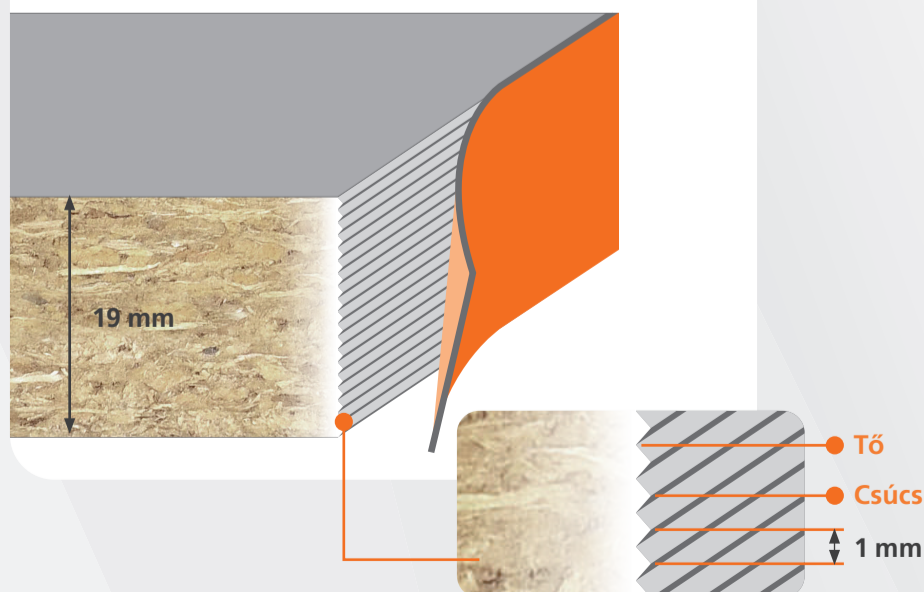

ÚJDONSÁGOK

140°C



EVA 1

PUR 1

EVA 2

PUR 2

Az ARTEA | STREAMER C ragasztási könyvtár

Az ARTEA és STREAMER C sorozat fénypontja az új fejlesztésű ragasztási könyvtár. A könyvtár segítségével akár négy különböző ragasztótípust kezelhet azok különböző tulajdonságaival. Ezzel gyerekjátékká válik az EVA- és a PUR ragasztók közötti váltás úgy, hogy az összes paramétert, mint pl. feldolgozási hőmérsékletet, nyomásértékeket és a különböző ragasztóviszkozitásokat a mindenkori profil annak megfelelően figyelembe veszi. Ezáltal Önnek mindig rendelkezésre áll az összes fontos ragasztótípus az optimális beállítási értékekkel a mindenkori alkalmazásnak megfelelően, pl.: Fehér EVA ragasztó az Ön kedvező árú világos dekorjaihoz; fehér PUR ragasztó az ön vizálló világos bútoraihoz; semleges EVA ragasztó sötét dekorokhoz; átlátszó PUR ragasztó, például sötét, strukturált lapokhoz.

Nincs megalkuvás a minőség terén, és mindezt nullfugával!

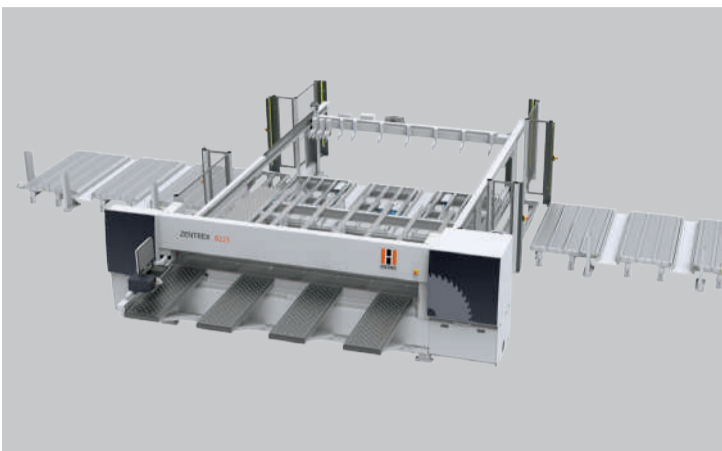

Oldalsó adagolóberendezés

A Lift változatot az oldalsó görgőpályák segítségével az emelőasztalon keresztül lehet betölteni. A felhasználónak ez több szempontból is előnyt jelent. A gép elhelyezhető pl. közvetlenül a fal előtt, így megspórolva a villástargonca nagy fordulási körét. Ezenfelül a berakodással egyidőben a gép elején mehet a lapszabás.

Hozzon ki többet a nesting gépből a NEXTEC 4.0 Server PC segítségével. Ez a számítógép átveszi az adatok és anyagáramlás vezérlését a munkaelőkészítésben. A szakágban szokásos CAD/CAM szoftverrendszerek ekkor a szabványosított CSV interfészen keresztül egy egérgattintással komplett tervezési és gyártási adatokat adhatnak át a HOLZ-HER Warehouse adatbankjába és ezzel az Ön gyártásához is. Ennél egyszerűbb nem is lehet.

NEXTEC 4.0



Vékonylap-lehúzó

A lapanyagok gyakran nem simák, ennek ellenére folyamatba illően kell azokat kezelni. Ezért a vékony, ill. hullámos lapok emelőasztalról való biztonságos letolásához a vékonylap-letoló szerkezet kiegyenlíti a csomagban a hullámképződményeket egészen 25 mm-ig. Ezáltal minden probléma nélkül megmunkálhatók a legalább 4 mm vastagságú lapok az emelőasztalról.

WEINIG App Suite V21

Az App Suite egy intelligens IoT-App, amely böngésző- és mobil alkalmazási változatban is rendelkezésre áll. Segít Önnek gépeit élőben felügyelni és a történeteket kiértékelni. Mi információkat szolgáltatunk a gép státuszáról, a megrendelésekről, üzemi adatokról, karbantartási intervallumokról és állási időkről az Ön gépeihez. Az egyre nagyobb átláthatóság révén, például a gép rendelkezésre állásáról, jobb döntések hozhatók.

Két frissítési ritmusban, mindig tavasszal és ősszel, folyamatosan bővítjük többletértékünket. A V21 tavaszi kiadással áprilisban sikeresen kiadtuk a „viaNotifications” értesítőfunkciót. Ezzel személyre szabott Push- és e-mail értesítések járathatók a gépeseményekhez. Így Ön mindig és mindenhol a legjobban informált a gépeivel kapcsolatban.

A közelgő V21 őszi kiadással az alkalmazást olyan irányban bővítjük, hogy lehetővé tesszük más gyártók gépeinek integrálását a mi applikációnkba úgy, hogy Ön üzemének lehetőleg legtöbb gépéről átláthatóságot kap. Továbbá szeretnénk Önt a minőség, a rendelkezésre állás és teljesítmény témákban olyan új funkciókkal támogatni, amelyek a teljes berendezés hatékonyságához (OEE) számításokat végezhetnek.



„Készüljön föl a közelgő frissítésre!”

Jochen Ganz, Director New Business & Innovation WEINIG Group



Vegye át az Ön WEINIG App Suite applikációját!

HOLZ-HER modellek

Limited Edition 2021

EPICON 7235 Limited Edition

Limited Edition lízingelési ár
1448 EURÓ**

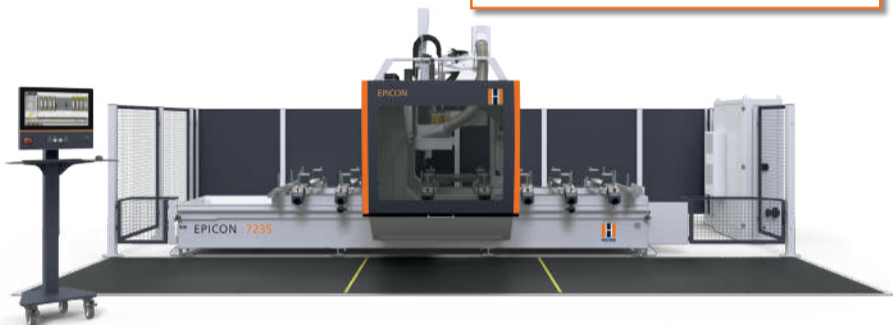

Nagy teljesítményű univerzális zseni minden műhelyben

Szálljon be a HOLZ-HER EPICON sorozatával a CNC megmunkálás következő nemzedékébe. Az EPICON 5 tengelyes-CNC új horizontokat nyit Önnek kreativitása megvalósításához. A Gantry híd és a gépállvány optimalizált szerkezete ideális alapot nyújt az abszolút precíz és tökéletesen mart munkadarabokhoz, és ezzel egydőben rendkívüli gyorsulási- és marási sebességet biztosít.



Új videó:

Ilyen könnyen Ön még nem gyártott bútort – az új EPICON kiemelkedő pontjai most online: www.holzher.com



SZUBVEN- CIONÁLHATÓ

Kérdezzen meg minket az állami támogatásról.

EVOLUTION 7402 Quattro Limited Edition



Limited Edition ár
48 000 EURÓ*

Válasszon az EVOLUTION-nal 7402 Quattro Limited most még rugalmasabb az ügyfelek kívánságára.

PRO-MASTER 7125 Limited Edition



Limited Edition lízingelési ár
1222 EURÓ**

A bevált mindentudó minden műhelybe. Így lehet a PRO-MASTER 7125-öt találóan leírni.

NEXTEC 7707 push Limited Edition



Limited Edition ár
99 000 EURÓ*

A HOLZ-HER cég NEXTEC- gyártási sorozata a korszerű és hatékony bútorgyártás egyedülálló komplett megoldása.

STREAMER 1054 C Limited Edition



Limited Edition ár
28 800 EURÓ*

A STREAMER 1054 C pontosan ezt jeleníti meg: Csúcs felszerelés verhetetlen ár-teljesítmény aránnyal.

AURIGA 1308 XL power Limited Edition



Limited Edition ár
50 405 EURÓ*

A lényegre való összpontosítással a HOLZ-HER AURIGA gyártási sorozata kompakt felépítést egyesít magas automatizálási fokozattal.

SPRINT 1329 power Limited Edition



Limited Edition ár
76 000 EURÓ*

A HOLZ-HER SPRINT gyártási sorozat a legmagasabbra emeli a mércét és ezzel a megalkuvásmentes elzárás professzionális normája.

HOLZ-HER Szakértői forródrót



Örömmel várjuk kérdéseit!

Simon Zsolt
+43 664 881 49 765

Vagy lépjen kapcsolatba minősített
HOLZ-HER partnerünkkel!

FAGÉPSZER

Fagépszer Plusz Kft.
Úrret tanya 79/a
6000 Kecskemét
T: +36302057380
M: +36303701364
E: fagepszer@fagepszer.hu
www.fagepszer.hu



[/holzhervideos](https://www.youtube.com/channel/UC...)
[/holzher.gmbh](https://www.facebook.com/holzher.gmbh)
[/holzher_gmbh](https://www.instagram.com/holzher_gmbh)

IMPRESSZUM

HOLZ-HER GmbH
Grosser Forst 4 • 72622 Nürtingen
Németország • Telefon +49 (0) 70 22 702-0
kontakt@holzher.com • www.holzher.de

Tartalomért felelős:
Robert Terzer (Teljes Értékesítési Igazgatóság)
Termelés: FRIENDS – Menschen, Marken, Medien
www.friends.ag

Képfitelezés: Leo Lintang/AdobeStock, Jozsef Bagota/shutterstock, Astrovector/shutterstock, silvae/shutterstock, itlada/shutterstock, Ekkachai Tis/shutterstock, Tatiana53/shutterstock

A műszaki adatok irányértékeket jelentenek. Fenn tartjuk magunknak a konstrukció és felszereltség módosításának jogát. Az ábrázolások kötelezettség nélküliek és részben különleges felszereléseket tartalmaznak, amelyek nem részei a sorozatszerű szállítási terjedelemben. A jobb informálás érdekében a gépek részben az előírt védőburkolat nélkül kerültek leképzésre.

