

Jedlovszki Rezső fafaragó népi iparművész beszél munkáiról

A PÁSZTORLEGYEZŐ ÉS ROKONAI

dr. habil. Gerencsér Kinga

c. egyetemi tanár

A pásztorlegyező a Dunántúl pásztortársadalmában volt használatos és elterjedt eszköz, több elnevezése is ismert: légyhajtó fa, legyezőfa, bogárhessegető, bogárhajtó fa, boszorkányseprű. A pásztorlegyező a pásztorok által készített alkalmatosság, mely használatát tekintve arra szolgált, hogy az állatok körül gyülekező bogarakat, legyeket elhajthassák, nemcsak magukról, hanem az állatokról is. Erre kiválóan alkalmas volt, hiszen a késsel lehúzott szíjácsszalag érintése lágy és puha, emberen, valamint az állat bőrén nem hagy sérüléseket. Badacsonyi Lajos zalavégi fafaragó, népi énekes, a Népművészet Mestere hozta vissza a köztudatba ezt az eszközt, akitől megtanulta Jedlovszki Rezső az elkészítését.

Jedlovszki Rezső Ózdon született 1932-ben, iskoláit Ózdon kezdte és Budapesten, az Eötvös Loránd Tudományegyetem fizikus szakán fejezte be. Az ózdi József Attila Gimnáziumban a rajzot és művészettörténetet tanító Kunt Ernő tanár úrral, kölcsönös szimpátia alapján, nagyon összebarátkoztak. Sokszor kettesben kirándultak a Bükkbe. Ezeken a kirándulásokon mindig a művészetekről mesélt neki. Nagyon érdekes mesék voltak, és akkor határozta el, hogy ha nyugdíjas lesz, akkor fog foglalkozni ezzel a témával. Akkor próbál meg közelebb kerülni a „Művészet” kérdéséhez.

Azt gondolta el, hogy ha megtanulja a fafaragást és elég magas szintre jut, akkor onnan talán fog látni valamit a „Művészet”-ből. Ezt az elgondolást meg is valósította, a faragást a pásztorlegyezővel, eredeti nevén a „légyhajtó fá”-val kezdte. Sok légy-



Pásztorlegyező

”

A légyhajtó készítéséhez igen gyakorlott, biztos kéz kell. Aki nem érzi ezt a mesterséget, annak a keze alatt a szalag egyenetlen lesz, elszakadozik és csakhamar elmetszi.

hajtó fát faragott, ezeket általában elajándékozta. Ezt követően dolgozta fel a pásztorlegyezővel kapcsolatos ismereteket, valamint e technika más országokbeli vonatkozásait. A Néprajzi Múzeum adattárában megtalálható ehhez a témához kapcsolódó két dolgozata: A pásztorlegyező 1992, A pásztorlegyező rokonai 1996. Ezekből a dolgozatokból készült ez a kis összeállítás.

A pásztorlegyező készítésének legjobb alapanyaga a kecskerágó vagy a somfavessző. A faág héjának, kérgének és az alatta lévő nyálkának az eltávolítása után kezdhető meg a legyezőbozont kialakítása. „A faragó késsel vékony szíjácsszalagokat hasít le az ágról. A kés azonban csak akkor halad egyenes irányban, ha a hegyére egy kis háromsíkú fadarabot, korlátot tesz, amelynek egyik lapja az ágon csúszik s a kést a fán egyenletesen vezeti. Így a gömbölyű felületen nem siklik el a kés jobbra vagy balra,

hanem szép rendesen megyen a maga útján s olyan finom pántlikát hasít, hogy akár behúzhatná egy nagyobb tű lyukába. A szalagot a bot végén szélesebbre hasítja, hogy be ne szakadjon olyan könnyen. A faágot így köröskörül végig húzza a késsel, úgy, hogy száz és ezer szíjács-pántlikát hasít, amelyek a bot végén visszahanyatlanak és gazdag bozontos fűrt marad belőlük az ágon.” Ez olvasható a dolgozatban a készítéséről.

A légyhajtó készítéséhez igen gyakorlott, biztos kéz kell. Aki nem érzi ezt a mesterséget, annak a keze alatt a szalag egyenetlen lesz, elszakadozik és csakhamar elmetszi. A szalagokat befolyásolja a késpenge profilja, a kés állás- és irányszöge. Ha az állásszög kicsi, akkor a szalag kevésbé gömbül, nagyobb állásszög esetében jobban göndörödik. Ezen kívül a kés élessége és a késnyomás is hatással van a göndörödéésre,



Jedlovszki Rezső pásztorlegyező-kutató és faragó.

valamint a szalag vastagsága, amit a késnyomással lehet befolyásolni. A kés nyomásának erősségétől is függ, hogy a lehúzott szíjácscsík mennyire lesz „göndör”, mert a szalagokat a késvágás magától megkunkorítja. Mindent összevetve, a szalagok göndörödésének, alakjának bizonyos korlátait külső tényezők – késméretetek, beállítások, alapanyagméret, karhossz – határozzák meg, és e korlátokon belül érvényesül a faragó személy gyakorlottsága, tudása, akarata, illetve esztétikai érzéke. A faragásra előkészített ágot úgy kell kézbe venni, hogy a gyökér felőli része támaszkodjon. Állása vízszintes legyen és képzeletbeli meghosszabbítása pedig



Faragókés a korlátfával.

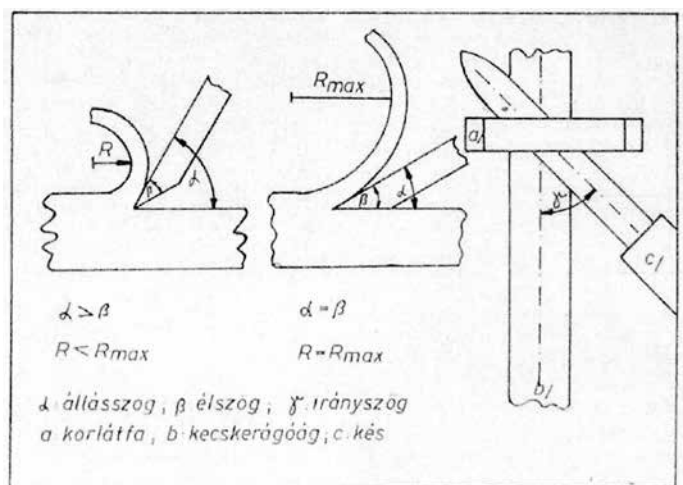

Az állásszög hatása a szalag gömbülésére.

a faragó személy mellett haladjon el. Ilyen helyzetben a szalagot hasító kéz az ág mentén végig akadálytalanul mozoghat. A kést az ág végéhez helyezzük és kissé az ágra nyomva, azon határozott mozdulattal egyenesen végighúzzuk. Amikor kb. 60 cm hosszú szalagot hasítottunk, a kést kissé megnyomjuk és a hasítást befejezzük. Ekkor tartó kezünkkel az ágot tengelye körül az óramutató járásával ellenkező irányban, a lehasított szalag félszélességének (kb. 2,5 mm) megfelelő mértékben, elfordítjuk. Lényeges a szalagok félszélességének megfelelő elforgatása, mert így a szalagok a tövüknél egymással félig fedésbe kerülnek, és a letöréssel, leszakadással szemben erősítik egymást. Majd újra hasítás, újra forgatás következik. Néhányszor körbefaragva az ágot, kialakul a bozont. 5–10 hasításonként meg kell állni és a szalagokat egymás mellé kell rendezni. Miközben az ágot faragjuk, a támaszkodó részen az ág eredeti vastagságú marad, az ág többi része megvékonyodik. Úgy kell körbefaragani, hogy a kész legyezőbozont összes szalagja az ág alsó végétől kb. 5 cm-re kezdődjön.

A légyhajtó nyelét is kidíszítik: a végére lakatot faragnak. Ő legszívesebben kecskerágó fából faragja, ez a legszebb színű, finomfaragású, szívós, sárga, sima, szinte fényes, kemény fa, amely nem hasad. Egyéb



Légyhajtó fából csillagszemű juhász, királylány és Szűz Mária kis Jézussal.

fa csak úgy szép, ha belakkozzák; a kecskerágónak azonban, ha ügyesen tisztogatták le, csak egy csöpp lenmagolaj kell, s még szebben kisárgul. Ha csak vízzel mossák le, akkor is megmutatja maga-magát a szép színében. Az irodalomban említett kecskerágón túl, újabb tapasztalatok szerint a somfa is alkalmas pásztorlegyező készítésére, ennek a színe halványabb. Mint magunk is meggyőződhattünk róla, a pásztorlegyező 100%-ig kézi munka, és nem valószínű, hogy valaha is gépi úton állítanák elő.

A légyhajtó fa faragási technikájának továbbfejlesztésével új „forgácstárgyakat” készített (Csillagszemű juhász, Királylány, Virágok), melyekkel

a Kézművesség 2005 pályázaton a Kiss Áron Magyar Játék Társaság díját nyerte el. Így került a Társaság tulajdonába, ahol Györgyi Erzsébet, a Társaság elnöke mutatta meg nekem. Innen indult a cikkírás ötlete.

A PÁSZTORLEGYEZŐ ROKONAI ÉS LESZÁRMAZOTTJAI

A pásztorlegyező közeli rokonairól akkor beszélünk, ha egy tárgy rendeltetés tekintetében egyáltalán nem hasonlít rá, azonban a kinézés alapján nyilvánvaló a rokonság, ilyen a vőfélybot. A vőfélybot feltételezett előképei a lófarkas zászló, a póznára kötött fűcsomó (a sámánhittel kapcsolatos ideiglenes lélek lakhely).

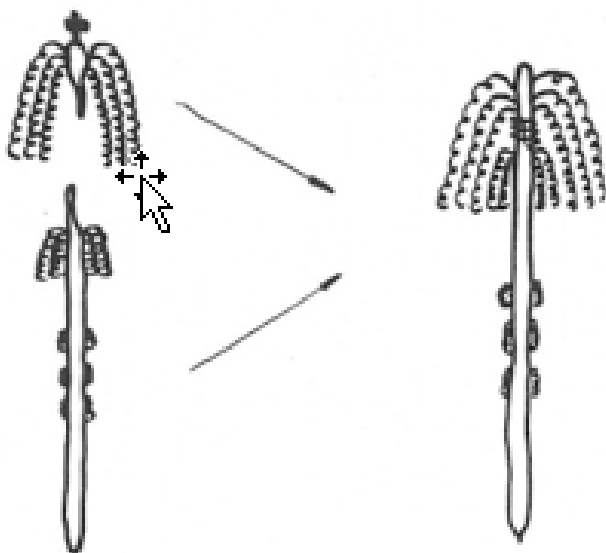

A vőfélybotszerkezet.

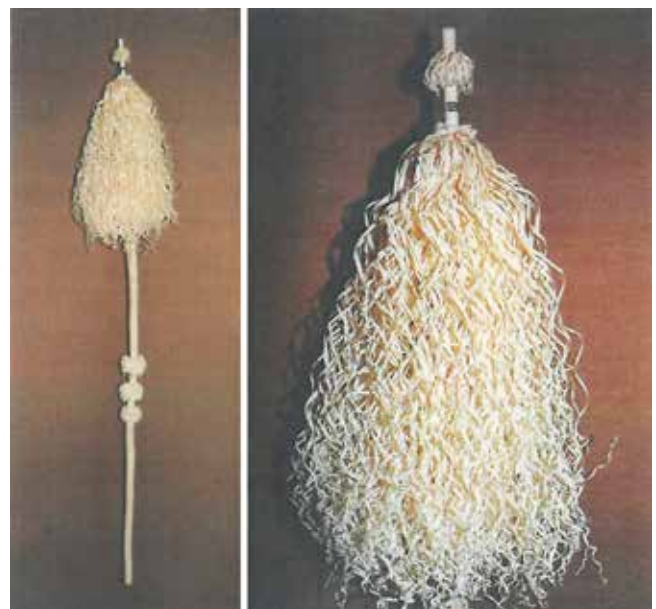

Vőfélybot fényképe az egészről és a tetején lévő bozontról.

”

A vőfélybot feltételezett előképei a lófarkas zászló, a póznára kötött fűcsomó (a sámánhittel kapcsolatos ideiglenes lélek lakhely).



Az ainuk vallás és a shinto vallás kultikus eszközei.

A vőfély botjának szerkezete: a szalagokat egy kb. 70 cm hosszú ágon hasítják alulról felfelé, a bozont elkészülte után az alsó, kb. 50 cm hosszú darabot levágják, majd a bozontot egy kb. 150 cm hosszú rúdra erősítik.

Másik feltételezett rokona az „ainu inau”, ami napjainkban is kelléke az ainuk vallási szertartásainak, valamint a japán shinto vallás eszköze. Ezek is alapvetően két külön részből állnak: a nyélből és a bozontból.

A pásztorlegyező leszármazottainak azokat a tárgyakat tekinthetjük, amelyek külsőleg nem hasonlítanak hozzá, azonban készítési technikájuk a pásztorlegyező készítési technikájához hasonló, illetve abból fejlődhettek ki pl. forgácsdíszítésű tárgyak, ilyenek a rendezetlen és rendezett forgácsokból készült virágok. A rendezetlen forgácsokból álló virágok szíromlevelei ugyanolyan szalagok, mint amilyenekből a pásztorlegyező bozontja áll. A különbség az, hogy a szíromlevélspirálok méretei mások,

mint a pásztorlegyező-spirálok méretei. Ezek a virágok a pásztorlegyezőhöz hasonlóan kecskerágó fából készülnek, és a faragási technika is nagyon hasonló a pásztorlegyező-

hez. Rendezetlen forgácsú virágokat faragott Jedlovski Rezső is, de szerinte a legszebb forgácsvirágok magyarországi faragója a Diósgyőrön élt Sztefanov Lambrosz volt.

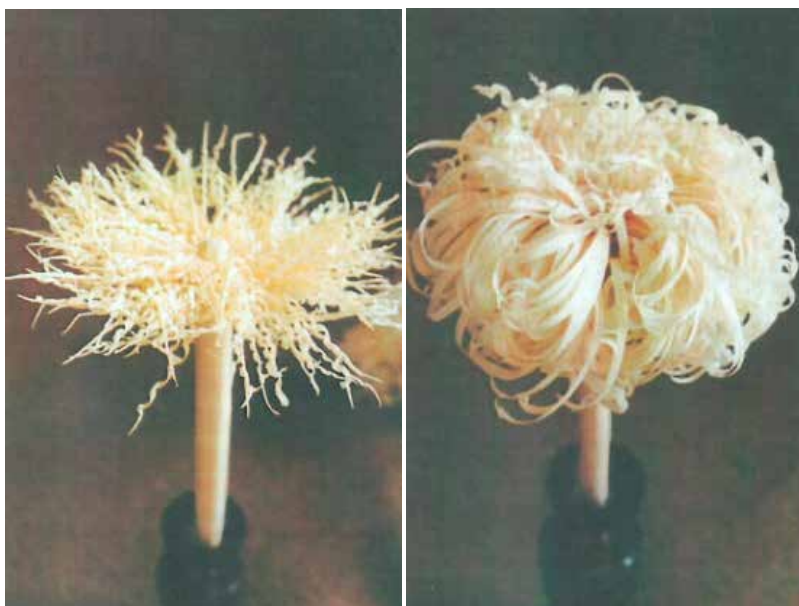

Jedlovski Rezső rendezetlen forgácsból készült virágai.

A rendezett forgácsokkal díszített tárgyak, jelenlegi tudomása szerint, egyetlen hazai készítője Kiss István, aki 1923-ban született és Csécsén lakik. Nagypjától tanulta a faragást, elbeszélése szerint egy füllentés következtében: 7–8 éves volt, amikor a tanító arra kérte a gyerekeket, hogy készítsenek kézi munkákat, és azokat vigyék be az iskolába. Ő is vitt be egy forgácsdíszítésű keresztet, aminek az volt az egyetlen rejtett hibája, hogy nem ő, hanem a nagypapa faragta. A tanfelügyelő is megnézte a kézi munkákból rendezett kiállítást. Nagyon megtetszett neki a kereszt és azzal lepte meg a kis füllentőt, hogy délután meglátogassa, s megnézi, hogyan készül ez az érdekes faragás. Ekkor tört ki a pánik. Kiss Pista hazaszaladt és elmondta nagypapjának, mi történt. A nagypapa először összeszidta, azután arra ítélte füllentő unokáját, hogy délutánig tanulja meg a faragást. Így indult a dolog, és azóta faragja Kiss István a forgácsdíszítésű keresztet, virágokat és egyéb tárgyakat. Sajnálatos, hogy a környezetében nem volt olyan személy, aki átvehette volna tudományát, ezért jelenleg ennek az érdekes faragásnak nincs folytatója.



Rendezett forgácsból készített kereszt, dísz tárgy és virágok.

”

A rendezett forgácsokkal díszített tárgyak, jelenlegi tudomása szerint, egyetlen hazai készítője Kiss István, aki 1923-ban született és Csécsén lakik.



Kiss István faragás közben.



Rendezett forgácsból készült virágok.

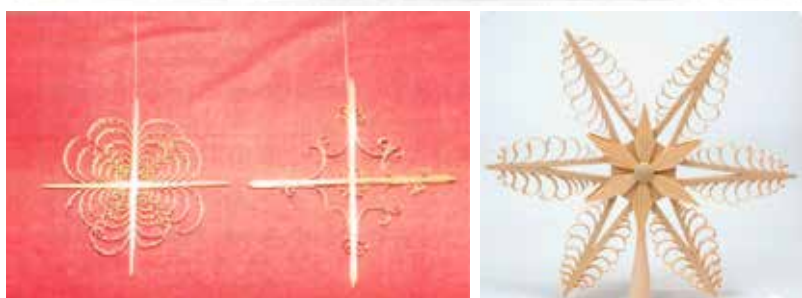
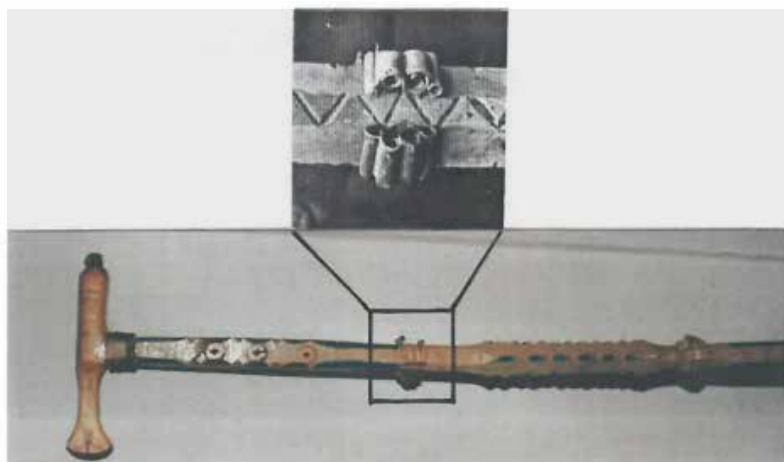

Fokos, részben rendezett forgácsdíszítéssel, és finn karácsonyfadíszek rendezett forgácsból.



Rendezett forgácsból készített fák.

Kiss István megmutatta és elmagyarázta, hogy hogyan kell a forgácsdíszítésű tárgyakat készíteni. Az alapanyag hársfa vagy fűzfa. Sem nem nedves, sem nem nagyon száraz. Hogy mikor jó, azt sajnos, csak érezni lehet. Először egy kb. 8–10 mm vastag, 30–40 mm széles és 250–350 mm hosszú lécet kell készíteni. A faragáshoz egy szokásos faragópad szükséges. A szerszámkészlet néhány különböző méretű vonókés, egy faragókés, balta és fűrész. A késeknek borotva-élesnek kell lenniük. Ezután már csak a faragó személy fantáziáján múlik, hogy milyen tárgyat farag abból a választékból, amit a fa és ez a technika megenged. Kiss István főleg kereszteteket és virágokat faragott. A virágok közül ezzel a faragótechnikával legkönnyebben a tulipán és a gyöngyvirág faragható ki. A fényképeken látszik a virágok szerkezete, amely egyes forgácsok részbeni vagy teljes kiegyenesítésével, majd ollóval történő alakra vágásával jön létre. Készített fokos (sétabot), ami használati tárgy, és csak részben forgácsdíszítésű.

A külföldi szakirodalmat is tanulmányozta, és akkor talált rá a rendezett forgácsból készített karácsonyfadíszekre, amiket Finnországban készítettek. Németországban az Érchegeységben nagy kultusza volt és van a mai napig is a rendezett forgácsból készített karácsonyfának, dísz tárgyagnak, amelyek készítéséhez lehet kapni egy zacskóban forgácsot.

EGYÉB MUNKÁI

Emellett foglalkozott még Jedlovski Rezső az ékrovásfaragással is. Ezt a technikát egy, az 1900-as évek elején megjelent kis füzetből tanulta meg. Eleinte könyvekből vett mintákat faragott sulykokra, mángorlókra és kapavakarókra, később saját mintákat tervezett. Megpróbálta ábrázolásra használni. Így született meg a Golgota kispasztikája. Az ékrovás egy tipikus díszítőtechnika a népművészetben.



Ékrovás és áttört technikával faragott kapavakarók...



...és a Golgota.

”

A másik terület, ami felkeltette az érdeklődését, az áttört faragás volt. Első munkái nagyon jól sikerültek. 2012-ben dísz törölközőtartókat készített, melyekkel a „Kézművesség 2013” pályázaton a díjazottak közé került.



Áttört faragással készített dísz törölközőtartó és guzsalyfejek.



Sétapálcák...



...és gyertyatartó faragással és ónberakással készített tárgyak.

A másik terület, ami felkeltette az érdeklődését, az áttört faragás volt. Első munkái nagyon jól sikerültek. 2012-ben dísz törölközőtartókat készített, melyekkel a „Kézművesség 2013” pályázaton a díjazottak közé került. Ugyanebben az évben a dísz törölközőtartókat zsűriztette, „A” minősítéseket kapott, melyekkel elérte a „népi iparművész” címhez szükséges szintet és azt is megkapta. 2014-ben ugyancsak az áttört faragás technikájával guzsalyfejeket faragott, amelyekkel a „Kézművesség 2014” pályázaton a III. díjat nyerte el.

Ezeken a témákon kívül foglalkozott még ónberakással, viaszberakással, domborfaragással is. Háromszor került be a Kapoly-pályázat kiállítására, az AMKA-pályázatokon többször volt díjazott. 2009-ben ónberakásos sétatálcájával a „Kézművesség 2009” pályázaton díjazott volt, ónberakásos gyertyatartója szerepelt a 2010-es Kapoly-kiállításon, sétatálcája pedig az Élő Népművészet 2010 kiállításán volt látható.

35 év faragás után Jedlovszki Rezső úgy gondolja, hogy: a „Művészet” valamilyen külső erő, amely bizonyos embereket – művészeket – felhasznál arra, hogy művészi alkotások jöjjenek létre. ■

Forrás:

A budapesti Néprajzi Múzeum adattárában megtalálható dolgozataim: A pásztorlegyező, 1992. A pásztorlegyező rokonai, 1996. Az ónberakás, 2008.

Pest-Budai Kézműves és Népművészeti Közhasznú Egyesület Jedlovszki Rezső fafaragó (atw.hu)

Manfred Bachmann (1984): Holzspielzeug aus dem Erzgebirge VEB Verlag der Kunst Dresden p. 87-88.

Spanbäume (erzgebirge-palast.de)