



Király Ferenc bútorfestő beszél a szakmájáról

# AKI A VIRÁGOS MEZŐT BÚTORAINKRA VARÁZSOLJA

dr. habil Gerencsér Kinga



**Amióta otthona van az embernek, festi vagy színezi berendezési tárgyait. A mindennapi élet stilizált ábrázolásával és a hagyományos színek használatával próbálja megszépíteni környezetét, kifejezve ezzel valamely kulturális csoporthoz való tartozását is.**

A bútorfestés, mint bútordíszítő eljárás, egyiptomi eredetű. A sírok gazdag bútorzatot tartalmaztak. Ezek alapján az egyiptomi bútorművészegről viszonylag gazdag

kép alakítható ki. A felületeket simára csiszolták, élénk színekkel és figurális díszítéssel látták el (elefántcsont-, fajansz- és fémberakás). Mindebből asztalos és

ötvös szoros együttműködésére lehet következtetni. A középkorban a bútor szerkezeti felépítésének hiányosságait festékekkel takarták el. A romantikában a nyers favázat

vászonnal vonták be, erre került a gipsz vagy kréta alap, néha figurális festményekkel.

A gótikától kezdve nemcsak a bútorokat, hanem a mennyezetgerendát és a falburkolatot is egyre gyakrabban festették. Használati és dísz tárgyak bevonására először Indiában használták fel a lakkot, amelyet az ott honos lakkfából csapoltak. Színe eredetileg fekete és vörös, amelyet idővel arany- és ezüstpor hozzáadásával megváltoztattak. Gyakran porrá tört gyöngyházat, cinket vagy bronzot hintettek a lakk felületére, s az így színezett felületet száradás után lecsiszolták.

A parasztházak bútorzata sokáig megőrizte hagyományos jellegét. A falusi házakban fontos szerepe volt a tulipános ládának, tálasnak, saroktécának, karos padnak, az asztalnak és a székeknek. A festett bútorok egy időben funkcionális és esztétikai szerepet töltek be. Így a bútorok virágozása a paraszti jó ízlést tükrözte. A magyar díszítő művészetet az elmúlt évszázadok alatt végbemenő történelmi változások számottevően befolyásolták. -A török elűzése után megjelenik a

lakóházakban a tiszta szoba, melynek díszje ékessége lett a festett bútor. Ezt a szobát csak alkalmakkor használták, ha vendég jött vagy valami nagyobb esemény volt a családban, pl. lakodalom, cséplés, halotti tor stb. Sosem, vagy csak ritkán fűtötték, így nem koszolódt el a festett bútor. A festékek többnyire hagyományos titkos családi recept alapján készültek, amelyet egy kővön tettek kenhetővé, a két őrlőkö segítségével. A kisebb őrlőkö mindig a tanoncé volt. De nemcsak ásványi anyagokat használtak, hanem más természetes anyagokat is, mint fakéreg, virágszirom, falevél, hagyma, pl. agyagból nyerték a sárga színt – mondja Király Ferenc torockói bútorfestő.

Hogy miért is kezdett el a bútorfestéssel foglalkozni, azt nehéz megfogalmazni, talán a falu iránti szeretetből, a magyar népi művészet iránti érdeklődésből. Még gyerekkorában megakadt a szeme anyai nagyanyja menyasszonyi jegyládján. Talán ez a kis tárgy keltette fel a vágyat benne, hogy megmentse ezeket a szép mintákat az utókor számára.



Király Ferenc

Először még esténként, hétvégeken festett, mert vasöntödei műszakvezető volt Kolozsváron. 1994-től már elég jól haladt a festésben és mivel megvoltak a nyugdíjhoz szükséges évei, inkább a bútorfestést választotta. Tette ezt azért, mert már akkor kb. 60 éve megszűnt a bútorfestés Torockón. Ekkor nyitották meg az első ajándékboltot a faluban, ahová jegyládjákat készített és festett. Se szakember, se írásos anyag, amikből tanulni lehetett volna, nem volt. A torockói szín- és mintavilágot szeretete volna továbbvinni, ezért családi házakban, múzeumokban, Ida néni és Király Anna magángyűjteményében kutatta a régi festett bútorokat. Az általa készített bútorokat úgy akarta megfesteni, ahogy a régiektől látta, amilyen régen volt, vagy egy hozzá hasonlót, de nem rosszabbat. Nagyon vigyázni kell rá, hogy mit szimbolizál az a minta, mert egy 600 éves közösség kultúrájáról és szellemiségéről üzen. A torockói bútor más, mint a többi, nem rikító, harmonikus, szín- és formavilága nagyon kellemes összhatást vált ki. Ezek a festett minták csak hagyományos torockói bútorokon mutatnak igazán jól. Mivel a piacon már nem kaphatók ilyen bútorok és nem talált olyan asztalost,

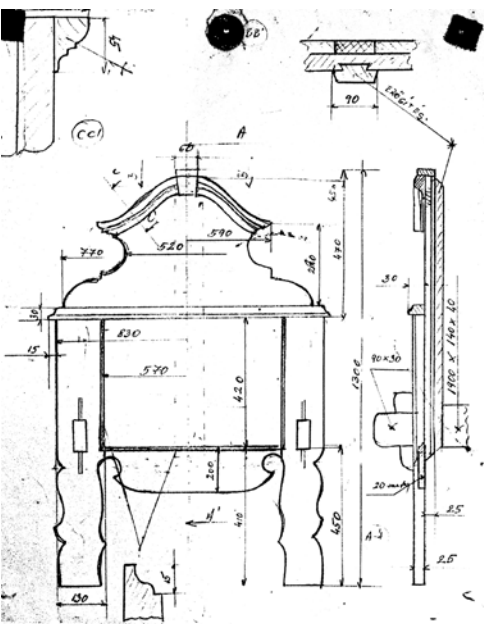

Ágytámla szerkezeti rajza



Ágytámla festve



Minden széknek más a mintája

aki elkészítette volna, így kénytelen volt megtanulni ezeknek a bútoroknak a készítését is. Megtapasztalta, hogy csak jó minőségű, legalább 3 éven át természetes úton száradt lucfenyőből érdemes dolgozni. Ez a garanciája a jó minőségű terméknek. Szigorúan be kell tartani a szabályokat, az arányokat, amit a régi bútorok lemásolásával tanult meg.

Nagyon oda kell figyelni a csiszolásokra, ő 100-as szemcseméretű papírt használ és nagyon laza kézzel végzi a csiszolást. Fontos, hogy szállal megegyező legyen az utolsó menet. Ezután következik a grundolás, a lecsiszolt felületre ráviszi az első, gyengébb minőségű vizes bázisú akrilfestéket. Ez tömíti a felületet, majd egy könnyű csiszolás következik, ami éppen csak lesimítja a szőrös felületet, hogy festéskor a kisujj vezetése ne akadjon el. Ezekre mind maga jött rá. Ezután következhet az alapszínnek elhelyezése, a betétek megtervezése, a minták helyének előrajzolása krétával.

Alapszínekben dominál a zöld, tompa zöldnek nevezi, talán az olajzöldhöz

hasonlít, az oldalaknál barna vagy kék színt használ. A betéteknél tompított narancsot, ami a narancs, okker és piros keveréke. Nem keveri ki előre a színeket, hanem belemártja egymás után a három színbe az ecsetet és felvitelkor keverednek a színek. Az alapszín és a betét elválasztására vörös színű keretet használ. A minták előrajzolásánál az elején még papírinták segítségével dolgozott, de a sok gyakorlat hatására már szabadkézzel rajzol. Nem mér semmit, szemmértékkel helyezi el a krétajeleket, pl. +, O, V, ezek jelentik a különböző virágok helyeit. Azért is fontos ez a felvázolás, mert akkor már látszik az életfának a formája, lentről jövő vagy központi elágazású, kétfelé vagy négyfelé vezető lesz. Mindig az adott hely mérete adja meg, hogy melyiket választja. Ezután jön a kidolgozás. Díszítőelemeknek stilizált virágmotívumokat használ, pl. rózsza, tulipán, kék nefelejcs, napraforgó, liliom, gyöngyvirág és szegfű. Összekötő elemeknek a virágok szárait és leveleit. A kidolgozást a következő sorrendben végzi: fehér színnel kezd, pl. gyöngyvirág, a rózsánál a körök, majd a piros következik a rózsánál, szegfűnél, aztán a narancs (piros és okker keverék) napraforgó, virágok közepe, és a végén a kék egy kis fehérrel a nefelejcsnél és a harangvirágnál.

Száradás után, ami 20–30 perc, a szár festése és a levelezés következik, amit a zöldnek különböző árnyalatával fest meg. Végző művelet a legművészebb és a legfontosabb, az árnyékolás vagy a kontúrozás fehér és fekete

színnel. Ehhez kell a legvékonyabb tűecsetet. Azt mondja, hogy az agyban kell először, hogy lássa, aztán felveszi a festékpöttyöt, amiből 78 mm-es vonalat tud kihúzni. Ez az a művelet, ami nagyon széppé tudja tenni, de nagyon el is tudja rontani a képet. A pöttyből indul ki és lassan elvékonyodik, fontos, hogy a vonalon látszódjon, honnan indul és hol ér véget. Ezt csak szívvel lehet jól csinálni, amihez lelki béke kell és nyugodt környezet.

Végül, ha megszáradt egy réteg, lehetőleg félfényes vagy matt, vizes bázisú akrillakkal keni be, ezzel zárja le a felületet, és emeli ki még jobban a színeket. Külön felhívja a figyelmemet az ecset fontosságára. Nagyon fontos, hogy csak természetes alapanyagút használjunk, pl. mókus farkának a szőre, vagy a tehén fülében lévő szőr. Vágni kell a végét, kihegyezni tűecsetnél, vagy ferdén levágni a levél festéséhez. Van egy különleges ecsete, Japánból kapta 15 éve, de azóta se tud ilyen jót beszerezni, az is ferdén van levágva, de még ilyen kopottan is nagyon jól lehet vele leveleket festeni. A tűecset 1–1,5 mm-es, az alapozóecset 1–2 cm-es is lehet.



Torockói kontyos szék



A Király Vendégház Király Ferenc által festett berendezése

Szigorú szabályok szerinti művészet, mégis rengeteg teret enged a kreativitásnak. Nincs két egyforma bútor, minden darab más, pl. a székek háttámlája lehet kontyos vagy íves, és a festése is mind más és más. Ha békesség volt a házastársak között, akkor a kontyos székeket úgy tették, hogy a kontyok összenézzenek, ha meg nem, akkor úgy tették, hogy a kontyok háttal legyenek. A Király Vendégház bútorainak festését is ő készítette, ezenkívül még egy másik panzió bútorait, valamint Kolozsváron Mátyás szülőháza melletti Agape berendezését. Megrendelésre dolgozik, bútorai kereskedőnél nem kaphatók, csak annyit vállal, amennyit meg tud csinálni. Fő művének tekinti a szentendrei skanzenben készülő torockói ház berendezésének elkészítését. Ferencnek szívügye a fiatalok bevonása hagyományaink ápolásába, festőtáborban tanította a téma iránt érdeklődőket a motívumok rajzolására és festésére.

-Modern, minimalista stílusú lakásainkból számúztuk sajnos ezeket

a szép festett bútorokat, melyek kultúránk szerves része. Sokan nem tesznek egy szép varrottas terítőt az asztalra, néhány ízléses korondi tányért a konyhába, vagy elképzelhetetlennek tartják, hogy egy-egy szobát vagy étkezőt festett bútorral rendezzenek be. Szerencsére ezzel párhuzamosan jelentkezik a hagyományok reneszánsza is, míg a XX. század elején jobbára a parasztság volt az, aki még megőrizte házaiban, napjainkban pedig inkább az értelmiségiek segítik túlélését, újjászületését. Sajnos ez a hagyományokat becsülő értelmiségi réteg vékony. Na, de voltak ennél sokkal nehezebb idők is! Lehet, hogy máshol többre mentem volna, de ez a munka nekem mindennél fontosabb. Büszke vagyok rá, hogy a gyerekeim viszik tovább a panzióban az értékeket és a hagyományokat – ezzel zárja beszélgetésünket Király Ferenc. ■

**Forrás:**

Tasnádi Zsuzsanna,  
Selmeczi Kovács Attila:

Régi magyar mintakincs  
(Cser Kiadó, Budapest, 2012.)

**OHRA**   
FOGALOM A RAKTÁROZÁSBAN



**Több mint 30 éve a faanyagátrolás specialistája.**



**Növelje meg kapacitását a megfelelő tárolási megoldással. Felejtse el az állandó átrakodást, instabil tárolási megoldásokat. Találja meg az Önnek megfelelő megoldást az OHRA-val.**

- **Karos állványok**
- **Nagy teherbírású raklapos állványok**
- **Tárológalériák**
- **Tárolócsarnokok**
- **Automatizált rendszerek**



Gyártói képviselet:

**OHRA Regalanlagen GmbH**  
Alfred-Nobel-Str. 24-44  
50169 Kerpen

Mobil: +36 70 386 1978  
e-mail: krencsey@ohra.de

[www.ohra.hu](http://www.ohra.hu)