

HOMLOKVILLÁS TARGONCÁK

KI MIT TUD?

Ismét szeretnénk egy egységes szempontok szerinti piaci körképet kínálni olvasóinknak. Ezúttal a homlokvillás targoncákat vesszük górcső alá. Mivel

egy sokoldalú gépről van szó számos típussal, ezért az üzemi motor típusa és annak teljesítménye tekintetében is két-két változatot sorolunk fel.

Az egyik táblázat a kompakt, tehát a legegyszerűbb kivitelű targoncákat mutatja be – elektromos, valamint LPG, azaz autógázos motorral.

HOMLOKVILLÁS ELEKTROMOS ÉS LPG TARGONCÁK

MŰSZAKI PARAMÉTEREK
(a VDI 2198 számú irányelvnek megfelelő specifikációs lap alapján)



Megnevezés a gyártók felé	Csúcsteljesítményű elektromos targonca a Jungheinrich kínálatából	Csúcsteljesítményű LPG targonca a Jungheinrich kínálatából	Csúcsteljesítményű elektromos targonca a Hyster kínálatából
NÉV, TÍPUS	JUNGHEINRICH EFG S50	JUNGHEINRICH TFG S50S	HYSTER J 1.6 XN
Hasznos teherbírás (Q) (t)	5	5	1,6
Tényleges emelési magasság (mm)	7500	7500	3360
Teher középpontja (c) (mm)	600	600	500
Teher távolsága (x) (mm)	547	579	326
Tengelytáv az első és hátsó tengelyek között (y) (mm)	2080	2000	1431
Saját tömeg (t)	8,036	7,35	3,19
Kerekek száma / hajtott kerekek száma	4 / 2	4 / 2	4 / 2
Hajtómotor teljesítménye (kW)	18	59	2 x 5,0
Emelőmotor teljesítménye (kW)	24	–	12
Akkumulátor feszültsége (V) / kapacitása (Ah)	80 V / 930 Ah	–	48 V / 575 Ah
Vonóerő teherrel / teher nélkül (N)	5800	22000	n. a.
Fordulási sugár (mm)	2680	2750	1654
Vezérlés típusa	Impulzus / AC	hidrosztatikus	AC meghajtás
A kezelő fülénél mért zajszint (dB)	69	78	69
Befoglaló méret alapállapotban (magasság x hosszúság x szélesség, mm)	2396 x 4102 x 1450	3300 x 4310 x 1450	2070 x 1981 x 1076
Emelőoszlop teljes magassága kitolt pozícióban (h4) (mm)	8343	8408	4593
Bruttó ár (Ft)	Erre vonatkozóan nem adott adatot a márkaképviselő.	Erre vonatkozóan nem adott adatot a márkaképviselő.	9 646 712 Ft
Hazai márkaképviselő	Jungheinrich Hungária Kft. 2051 Biatorbágy, Tormásrét u. 14. www.jungheinrich.hu	Kőrös-Spedit Zrt. 1044 Budapest, Ezred u. 18. www.zks.hu	

ÖSSZEHASONLÍTÁSA

A másik táblázat a csúcscategóriás modelleket sorolja fel szintén elektromos, és LPG erőforrásokkal.

Szerkesztőségünk megítélése alapján választottuk ki a négy targoncamárkát és annak képviselőjét. A modellek

mindegyike forgalomban van Magyarországon, és hazai szervízszolgáltatással rendelkeznek. ■

CSÚCSTELJESÍTMÉNNYEL



Csúcsteljesítményű
LPG targonca
a Hyster kínálatából

Csúcsteljesítményű
elektromos targonca
a Still kínálatából

Csúcsteljesítményű
LPG targonca
a Still kínálatából

Csúcsteljesítményű
elektromos targonca
a Doosan kínálatából

Csúcsteljesítményű
LPG targonca
a Doosan kínálatából

HYSTER H 1.6 FT

STILL RX 60-80

STILL RX70-50

DOOSAN B30X-7

DOOSAN G30P-7

1,6

8

5

3

3

3330

2750

2980

6000

6000

500

900

600

500

500

384

710

550

454

485

1385

2285

2125

1734

1700

3,05

15,915

7,174

5

4,5

4 / 2

4 / 2

4 / 2

4 / 2

4 / 2

33

2 x 10,5

30

2 x 10

49

–

2 x 21

–

21

–

12 V / n. a.

80 V / 1240 Ah

12 V / 88 Ah

80 V / 600 Ah

12 V / 65 Ah

n. a.

939/949

22110 / 19830

1 56/845

–

1955

3049

2789

2095

2365

hidrodinamikus

STILLTRONIC
(elektromotoros hajtás)

STILLTRONIC
(dízel-elektromos hajtás)

MOSFET

hidrodinamikus

80

66,4

76

n. a.

n. a.

2149 x 2236 x 1072

2710 x 3535 x 2141

2400 x 3168 x 1506

2160 x 2480 x 1245

2165 x 2700 x 1197

4555

4140

4137

3990

4490

8 052 277 Ft

Erre vonatkozóan
nem adott adatot
a márkaképviselő.

Erre vonatkozóan
nem adott adatot
a márkaképviselő.

6 500 000 Ft

6 700 000 Ft

Körös-Spedit Zrt.
1044 Budapest, Ezred u. 18.
www.zks.hu

STILL Kft.
2851 Környe, Tópart u. 1.
www.still.hu

TWS Kft.
1047 Budapest, Tinódi utca 5.
www.tws.hu

HOMLOKVILLÁS ELEKTROMOS ÉS LPG TARGONCÁK A LEGEGYSZERŰBB, KOMPAKT KIVITELBEN

MŰSZAKI PARAMÉTEREK
(a VDI 2198 számú irányelvnek
megfelelő specifikációs lap alapján)



Megnevezés a gyártók felé	Kompakt elektromos targonca a Jungheinrich kínálatából	Kompakt LPG targonca a Jungheinrich kínálatából	Kompakt elektromos targonca a Hyster kínálatából
NÉV, TÍPUS	JUNGHEINRICH EFG 110	JUNGHEINRICH TFG 316	HYSTER A 1.3 XNT
Hasznos teherbírás (Q) (t)	1	1,6	1,3
Tényleges emelési magasság (mm)	6500	7500	3360
Teher középpontja (c) (mm)	500	500	500
Teher távolsága (x) (mm)	330	409	326
Tengelytáv az első és hátsó tengelyek között (y) (mm)	984	1500	1168
Saját tömeg (t)	2,57	2,62	2,7
Kerekek száma / hajtott kerekek száma	3 / 2	4 / 2	3 / 2
Hajtómotor teljesítménye (kW)	4	30	4,7
Emelőmotor teljesítménye (kW)	6	–	6
Akkumulátor feszültsége (V) / kapacitása (Ah)	24/625	12V / n. a.	24V / 735 Ah
Vonóerő teherrel / teher nélkül (N)	1250	14000	n. a.
Fordulási sugár (mm)	1293	2020	1398
Vezérlés típusa	Impulzus/ AC	hidrodinamikus	AC meghajtás
A kezelő fülénél mért zajszint (dB)	63	82	59
Befoglaló méret alapállapotban (magasság x hosszúság x szélesség, mm)	2805 x 2935 x 990	3118 x 3368 x 1113	2060 x 1724 x 996
Emelőoszlop teljes magassága kitolt pozícióban (h4) (mm)	7050	8142	4593
Bruttó ár (Ft)	Erre vonatkozóan nem adott adatot a márkaképviselőt.	Erre vonatkozóan nem adott adatot a márkaképviselőt.	6 051 959 Ft
Hazai márkaképviselőte	Jungheinrich Hungária Kft. 2051 Biatorbágy, Tormásrét u. 14. www.jungheinrich.hu	Körös-Spedit Zrt. 1044 Budapest, Ezred u. 18. www.zks.hu	

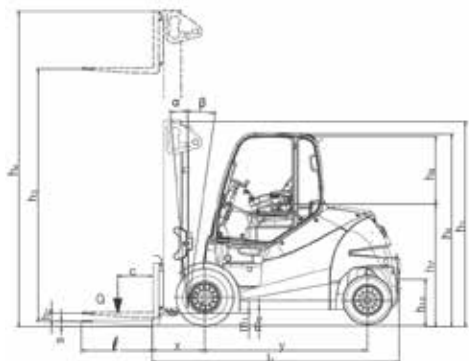

A targoncák paramétereit



Kompakt
LPG targonca
a Hyster kínálatából

Kompakt
elektromos targonca
a Still kínálatából

Kompakt
LPG targonca
a Still kínálatából

Kompakt
elektromos targonca
a Doosan kínálatából

Kompakt
LPG targonca
a Doosan kínálatából

HYSTER H 2.0 XT

STILL RX20-20

STILL RX70-20T

DOOSAN B15R-7

DOOSAN G15S-5

2,0

2

2

1,5

1,5

3290

3180

3150

6000

6000

500

500

500

500

500

471

388

405

330

394

1623

1429

1526

1161 / 1185 / 1235

1400

3,75

3,47

3,059

3

2,8

4 / 2

3 / 2 (a 3. kerék dupla)

4 / 2

3 / 2

4 / 2

33,9

2 x 6,5

16,5

5

33,9

–

11

–

7

–

12 V / n. a.

48 V / 625 Ah

12V / 90 Ah

24 V / 1000 Ah

12 V / 45 Ah

n. a.

11900 / 8200

13000 / 6700

3850

n. a.

2178

1663

1998

1430

1977

hidrodinamikus

STILLTRONIC (elektromotoros
hajtás)

STILLTRONIC (elektromoto-
ros hajtás)

MOSFET

hidrodinamikus

79

66

74

n. a.

n. a.

2221 x 2528 x 1140

2160 x 2051 x 1149

2160 x 2261 x 1138

2025 x 1760 x 996

2185 x 2170 x 1070

4515

3742

3725

4025

4355

5 980 463 Ft

Erre vonatkozóan nem adott
adatot a márkaképviselőt.

Erre vonatkozóan nem adott
adatot a márkaképviselőt.

3 800 000 Ft

4 900 000 Ft

Kőrös-Spedit Zrt.
1044 Budapest, Ezred u. 18.
www.zks.hu

STILL Kft.
2851 Környe, Tópart u. 1.
www.still.hu

TWS Kft.
1047 Budapest, Tinódi utca 5.
www.tws.hu