

magyar

29. ÉVFOLYAM

2019. MÁRCIUS

Magyar Asztalos és Faipar, az Országos Asztalos- és Faipari Szövetség hivatalos fóruma

asztalos

1969

A BIESSE S.P.A AZ IPARÁG VEZETŐ SZÁLLÍTÓJA, MELYET ALAPÍTÓJA, GIANCARLO SELCI TEHETSÉGE, VALAMINT A VILÁGSZERTE KIVÁLASZTOTT PARTNEREI TETTÉK NAGGYÁ.



 **BIESSE GROUP**

 **FORMANCE**

A FORMANCE KFT. TÖBB, MINT
20 ÉVE A BIESSE KIZÁRÓLAGOS
KÉPVISELETE MAGYARORSZÁGON.



Milesi-vel a különbség érezhető.



fafelületkezelő anyagok

M.L.S. Magyarország Kft.
2310 Szigetszentmiklós, Sellő utca 8.
Tel./fax: 24/525-400.

Szakipari
vizsonteladók:

Felületkezelő anyagok kültérre, beltérre
E-mail: milesi@mls.hu • www.milesi.hu

ASZÓD	VÖRPI BT. Hunyadi u. 52.	28/500-555	KECSKEMÉT	SZÍN-FA-LAKK Szabadkai u. 2.	76/325-255
BÉKÉSCSABA	SZÍN-FA-LAKK Gyulai út 51.	66/325-255	KESZTHELY	EUROFA 2000 KFT. Sömögye dűlő	83/318-801
BONYHÁD	HERBAVIT KFT. Zrínyi Miklós u. 25.	74/550-085	MISKOLC	FRITZ KFT. Soltész Nagy Kálmán út 33.	20/518-5866
BUDAÖRS	PB COLOR KFT. Szabadság út 103.	23/415-292	MÓR	ER-FA 2000 KFT. Asztalos u. 3.	22/563-750
BUDAPEST III.	SYGNUM-CAR KER. ÉS SZOLG. KFT. Szentendrei út 113.	1/430-0462	NYÍREGYHÁZA	JOE NÉNI FESTÉKBOLTJA, Debreceni út 106. B.	42/460-922
BUDAPEST X.	FEFA – Milesi szakkereskedés Maglódi út 10/a.	1/261-7075	PÉCS	SZINKRÓN KFT. Mohácsi u. 111.	72/510-930
BUDAPEST XV.	KÁLMÁN BÚTORIPARI KFT. Szentmihályi út 54.	1/306-4941	PÉCS	GYURASICS KFT. Névtelen u. 5.	72/333-611
CEGLÉD	KÓRÓS-COLOR BT. Alszegei u. 12.	53/322-745	PILISVÖRÖSVÁR	MÜLLER ÉS TÁRSA BT. Fő út 3.	26/332-034
DEBRECEN	MORUS 21 BT. István út 151.	30/261-7872	SÁROSPATAK	METOR 92 KFT., Bláthy Ottó u. 5.	47/511-057
DOROG	DOSZÉNKER KFT. Hantken Miksa u. 8.	33/521-251	SOPRONKŐHIDA	MOSER TIBOR EV., Pesti B. út 17/a.	30/937-2387
DUNAFÖLDVÁR	KEMI-KER KFT. Reitter köz 10.	75/343-121	SZEGED	SZÍN-FA-LAKK, Dorozsmai út 35.	62/325-255
DUNAÚJVÁROS	KEMI-KER KFT. Verebély u. 3-5.	25/433-530	SZÉKESFEHÉRVÁR	ER-FA 2000 KFT., Zámolyi út	22/512-000
EGER	NBN KERESKEDŐHÁZ Külsősor út 2.	36/515-855	SZOMBATHELY-SÉ	WÉBERKER KFT. Hétvezér u. 8.	94/352-836
GYÖNGYÖS	COLOR FESTÉKUDVAR KFT. Pesti út 32.	37/312-189	TAKSONY	FABULI STYLE KFT. Fő út 2/b.	24/510-510
GYŐR	HORVÁTH FESTÉKHÁZ BT. József A. út 47.	96/436-692	TAPOLCA	PÁLFFY ÉS PAPP KFT., Nyárfa u. 3.	87/414-665
HEREND	ÁRKOSSY KFT. Küllerület (Shell-kút)	88/513-630	TÁT	POLIFORG 2000 KFT., József Attila u. 27.	33/504-920
KECSKEMÉT	GALIGNUM BT. Kadarka u. 15.	76/505-886	VÁC	BÍBOR KFT., Magyar u. 5.	27/316-417
			ZALASZENTGRÓT	MILVER TRADE KFT., Várrét u. 21.	83/360-000

KITÖRÉS

A rómaiak hajdanán azt mondták, hogy a tavaszban Mars ereje van benne. Úgy tartották, hogy akkor érkezik meg a tavasz, amikor a hadisten villámai olyan erőt szórnak szét a természetben, ami képes felhasítani a magok kemény, külső burkát, hogy aztán elindulhasson valami újnak a kezdete. Minden évben, újra és újra.

Nem szeretnék a mítoszok között időzni, de azért valamit érdemes észrevenni. Ez pedig a tartalom állandósága és a forma változékonysága. Más szavakkal: a valóban lényeges rész változatlan, ha úgy tetszik, mindig lehet rá számítani. Ami folyton változik, az az alak, a külső burok, a látható forma. A kulcsín.

Bennünk, emberekben is jelen van ez a kettősség. Rengeteg értékeset hordozunk magunkban: segítő szándék, megbízhatóság, kitartás. Folytathatnánk az erények sorát. Ám ez gyakorta nem tud megnyilvánulni, mert jellemzően „ráborul” egy küllem, egy felszíni látszat. Például téveszme, régi rossz berögződések, esetleg indulat, harag. Vagy csak szimplán az érdektelenség. A társadalmi elvárások teszik ezt? Esetleg családi vagy egyéni szokások? Ne firtassuk, igazából mindegy is. A fontos, hogy az értékes bennünk van, ami a saját döntésünk „villámainak” következtében felszínre törhet, szárba szökkenhet. Feltéve, ha hajlandóak vagyunk levedleni vagy átformálni a külsőségeket.



Lélekgorgácsok rovatunk főszereplője is gyorsan túltette magát azon, hogy szociális intézmény vezetőként méltatlan munkahelyi helyzetbe került új főnökével. Felállt, elköszönt, s lám, munkájának eredményeiért továbbra is hálásak azok a hátrányos helyzetű fiatalok, akiknek gyerekként nem adatott meg a szeretetteljes családi otthon melege.

Egyébként nem feltétlenül kell eldobni a meglévőt. A lépcsőgyártás szakmai fogásait bemutató cikkünk írója például elővette ki tudja, hány éves kézi rajzos jegyzeteit, és tapasztalatait hozzárakva elküldte nekünk továbbközlésre. Azon igyekszik, hogy más is részese legyen a felismeréseinek. Így is lehet új formába önteni a belső tartalmat.

Hogyan tudunk különbséget tenni az értékes tartalom és a múlandó formaságok között? Többek között a változékonyságot kell tetten érni! „Holnap is úgy fogom gondolni, mint ahogy most?” „Ma is hiszek abban, amiért gyerekkoromban rajngtam?” Igaz, ehhez önmagunhoz való őszinteség is kellene fog, de így tetten érhető az, ami csak a felszínt érinti, hogy aztán átadhassa a helyét a tartalomhoz jobban illő formának.

István Norbert

főszerkesztő

TARTALOM

- 6 Kiállításajánló
- 8 Hírforgácsok
- 10 Fekete Martin képviseli Magyarországot
- 12 Világújdonságok első kézből
- 14 **LETISZTULT BÚTOROK, TISZTA GONDOLATOK MENTÉN**
- 18 Oszd meg, amid van!
- 22 A természetesség jegyében



- 23 MELLÉKLET: LÉPCSŐ ÉS GALÉRIA
- 24 Megállja a helyét
- 27 Sema lépcsőtervező szoftverek
- 28 Belépő
- 32 Szintet lép
- 34 **LÉPCSŐPOFÁK, FÖDÉMBURKOLATOK**
- 38 Térnyerő megoldások
- 42 Könyvajánló



34

- 44 A Peugeot EnergyHub szerszámkínálata
- 46 Zöldebb lett a bolygó
- 47 Hossztoldásban is tapasztaltan
- 48 **KÉTSZERKÉSELT SZÍNEZETT FURNÉROK**
- 49 A SATAjet® x 5500
- 50 A jóságról
- 52 Különleges kéziszerszámok
- 56 Új kkv-stratégiávkészülnek
- 58 Az Ilomba
- 60 Versenygyőztes hajókat épít
- 64 Egyetemi hírek
- 67 Gazdaság
- 69 Prórhirdetések



48

HIRDETŐI INDEX

ALAPANYAG

Furnér Művek Kft. 21.
JAF Holz Ungarn Kft. 48.
Kastamonu Romania 75.
Sapiro- Trans Kft. 21.
Zol-Gém Kft. 59.

FELÜLETKEZELÉS

Fénylakk Kft. 43.
M.L.S Magyarország Kft. 2.
Poli- Farbe Kft. 22.; 45.

GÉP-SZERSZÁM

Formance Kft.1.
Leitz Hungária Szerszám Kft. 47.
Paliszander Kft. 55.

EGYÉB

Interzum 13.
Hungexpo Kft. 7.; 11.
JG-Max Bt. 47.
SEMA GmbH 27.

IMPRESSZUM

Magyar Asztalos- és Faipar, az Országos Asztalos- és Faipari Szövetség hivatalos fóruma.

KIADÓ: X-Meditor Lapkiadó, Oktatás- és Rendezvényszervező Kft.

9023 Győr, Csaba u. 21. Tel.: 96/618-075.
Fax: 96/618-063. E-mail: faipar@xmeditor.hu

FELELŐS KIADÓ: Pintér-Péntek Imre

EGYÜTTMŰKÖDŐ SZAKMAI SZERVEZET:

Fagazdasági Országos Szakmai Szövetség

FŐSZERKESZTŐ: Tóth Norbert

SZERKESZTŐ: Földesi Gábor

KÜLSŐ CIKKÍRÓK: Gerencsér Kinga,
Pauló Tamás, Pászti Lajos, Schlosser Mátyás,
Tóth Miklós, Zoltán György

TÖRDELŐSZERKESZTŐ:

Maár Norbert

ÉRTÉKESÍTÉS/HIRDETÉSFELVÉTEL:

Szurok Anikó; tel.: 06-30/652-2247,
e-mail: szurok.aniko@xmeditor.hu

Előfizetés

www.faipar.hu/elofizetes • faipar@xmeditor.hu

Számlázás

penzugy@xmeditor.hu

A weboldallal kapcsolatos észrevételek:

itsupport@xmeditor.hu

NYOMÁS: Palatia Nyomda és Lapkiadó Kft. •

Példányszám: 3000 db

• ISSN 2063-1138 • Ára előfizetéssel 995 Ft
(11 940 Ft/év).

A kiadó a hirdetések tartalmáért felelősséget nem vállal.

Olvasson minket online is!

www.faipar.hu

Lapunkat rendszeresen szemlézi az
IMEDIA, az üzleti élet médiafigyelője

KIÁLLÍTÁSAJÁNLÓ

Rendezvény	Időpont	Helyszín	Infó	Link
MÁRCIUS – MÁJUS				
European Coatings Show	márc. 19–21.	Nürnberg	Felületkezelési és ragasztóanyagok vására	www.european-coatings-show.com
For Garden	márc. 21–24.	Prága	Kertépítési kiállítás	for-garden.cz
Gardenexpo	márc. 22–24.	Budapest	Kerti kiállítás és vásár	www.gardenexpo.hu
IMMO	márc. 22–24.	St. Gallen	Építési és felújítási vásár	www.olma-messen.ch/de/messen/immo-messe-schweiz
Baumesse NRW	márc. 22–24.	Dortmund	Építési vásár	www.baumessenrw.de
IdealHome	márc. 22 – ápr. 7.	London	Lakberendezési vásár	www.idealhomeshow.co.uk
Fagosz	márc. 26–27.	Balatonszemes	Faipari és Fakereskedelmi Konferencia	www.fagosz.hu
World of Furniture	márc. 26–30.	Szófia	Belsőépítészeti és bútorigipari kiállítás	10times.com/world-of-furniture
Hannover Messe	ápr. 1–5.	Hannover	Ipari vásár	www.hannovermesse.de
Construma	ápr. 3–7.	Budapest	Építészeti kiállítás és vásár	construma.hu
OtthonDesign	ápr. 3–7.	Budapest	Lakberendezési vásár	otthon-design.hu
Mostari üzleti vásár	ápr. 9–13.	Mostar	Nemzetközi kiállítás számos iparágban	www.mostar-fair.com
Salone del Mobile	ápr. 9–14.	Milánó	Nemzetközi bútorkiállítás	www.salonemilano.it
Bauen und Wohnen	ápr. 11–14.	Aargau	Építési és lakberendezési vásár Svájcban	www.bauen-wohnen.ch
Domexpo	ápr. 25–28.	Nyitra	Építőanyagok és eszközök szakkiállítása	10times.com/domexpo-nitra
Dremasilesia	ápr. 26–28.	Sosnowiec	Faiparigép- és szerszám vásár	www.dremasilesia.pl
GreenPower	máj. 7–9.	Poznan	Megújuló energiák kiállítása	greenpower.mtp.pl
Küchenwohntrends	máj. 8–10.	Salzburg	Konyha- és lakástrend kiállítás	www.kuechenwohntrends.at
Interzum	máj. 21–24.	Köln	Lakberendezési és bútorgyártási kiállítás	www.interzum.de
Ligna	máj. 27–31.	Hannover	Faipari gépek és technológiák vására	www.ligna.de

A különböző forrásokból átvett rendezvények időpontja változhat, ezekért a kiadó felelősséget nem vállal.



ÖTLETADÓ GARDENEXPO

Magyarország legnagyobb kerti trend és életmód-kiállításán hasznos ötletekkel gazdagodhat, ihletet kaphat, melyek alapján olyan kertet vagy teraszt alkothat magának, amelyet szeretne! Kerti bútorok, grillek, árnyékolók, kerti gépek és szerszámok, kültéri világítás, medencék, szaunák, öntözéstechnika és inspirációban gazdag bemutatókért várják a látogatókat március 22–24. között a Budapest Sportaréna-ban! A GardenExpón a legújabb stílusok és megoldások elevenednek meg, immár 13 éve!

A rendezvény összehozza a kertek szakértőit és a legmodernebb megoldásokat kínáló márkákat, hogy a háromnapos esemény ideje alatt egy feledhetetlen élményt nyújtson. A GardenExpón olyan újdonságokkal, ötletekkel, termékekkel és megoldásokkal találkozhat az érdeklődő, melyekkel korábban még nem. A

szakma hazai képviselői itt mutatják be legfrissebb kerti bútorait, gépeket és eszközeiket a nagyközönség számára. Mindenkinek javasolható program, aki építkezik, felújít vagy csupán szenvedélyes kertimádként izgalmas megoldások után kutat.

Időpont: 2019. március 22–23–24.

Helyszín: Papp László Budapest Sportaréna

Nyitva: mindennap 10–18 óráig.

Jegyárak:

- felnőttjegy: 2500 Ft,
- kedvezményes jegy (diák vagy nyugdíjas): 2000 Ft,
- családi jegy (két felnőtt és maximum három diák részére): 6500 Ft.

A belépés 6 éves korig ingyenes.

A GardenExpo és az Orchidea Ünnepe azonos jeggyel látogatható.



Tervből kivitelezés van.

CONSTRUMA OTTHONTEREMTÉSI KIÁLLÍTÁSI CSOKOR



2019. április 3-7.

hungexpokiállítás
programod van

CONSTRUMA
A Fenntartható építési kiállítás

HUNGAROTHERM
A Fenntartható építési kiállítás

CONSTRUMAKERT
A Fenntartható építési kiállítás

www.otthon-design.hu



CONSTRUMA 2019.

Április 3–7. között ismét érdemes kilátogatni a HUNGEXPO Budapesti Vásárcsopontba, a CONSTRUMA-csokorra, az építőipar hazai csúcsrendezvényére. 2019-ben a CONSTRUMA és OTTHONDesign kiállítások mellett a két évente megrendezésre kerülő HUNGAROTHERM is tagja e csokornak, így még szélesebb körű tájékozódási lehetőség vár a szakmai látogatókra az újdonságok terén.

A szervező HUNGEXPO nagy hangsúlyt fektet arra, hogy a szakemberek számára teret adjon a szakmai fejlődéshez is. Ennek érdekében szakmai partnerei segítségével olyan konferenciákat és workshopokat kínál a látogatóknak, melyek a legújabb tendenciákról, a technológiai újdonságokról és aktuális szakmai kérdésekről szólnak. Az építőanyagoktól a nyílászárókon át a tetőig, szigetelésig minden fellelhető, amire az építetőknek, építkezőknek szüksége lehet.

A lakberendezési és design tematikát felölelő OTTHONDesign ezúttal is felvonultatja a lakásbelső kialakításához szükséges termékeket, bemutatókkal tarkítva, ingyenes lakberendezési tanácsadással fűszerezve.

PROGRAM

Április 4. / G pavilon VIP-terem

10.00–11.30 A Magyar Bútor- és Faipari Szövetség éves közgyűlése

11.45–13.00 Fenntarthatóság és zöldmegoldások a faiparban

15.00–16.30 Trendek, színek, formák és rendhagyó technikai megoldások az európai faablakgyártásban. Építész- és gyártói konferencia. (FAMASZ)

Április 3–7. / G pavilon 401 stand

Innowood kiállítás ■ Woodlike workshop ■ Zöldülő faipar minikiállítás

Kiemelt program a faipari szakemberek számára:

„Zöldülő faipar” – Kreatív Faipar Napja a bútorszövetség szervezésében – Fókuszban a fenntartható fejlődés

A rendezvény célja: bemutatni az ágazatban rejlő szépségeket és lehetőségeket, hogy az érdeklődők (különösen a pályaválasztók) első kézből kapjanak információt arról, hogy a faiparban van fantázia és számos specializációs lehetőséggel, valamint különböző tudásigényű és képességre épülő szakmával várja a jövő munkavállalóit. Bemutatják továbbá azt is, hogy a fenntartható fejlődés melletti elköteleződés új távlatokat nyithat meg a cégek fejlődésében.

A Faablakgyártók Magyarországi Szövetsége (FAMASZ) is itt tartja bemutatkozását és konferenciáját.

CONSTRUMA-CSOKOR NYITVATARTÁS

■ **Szakmai napok:**

április 3–5., naponta 10–18 óráig

■ **Nagyközönségnapok:**

április 6–7., naponta 10–18 óráig (vasárnap 17 óráig)

A MÁV-START Zrt. és a GYSEV Zrt. a CONSTRUMA kiállítási csokorra utazóknak 50%-os alkalmi menettérti kedvezményt biztosít 2019. április 3–7. között.

Bővebb információ, regisztráció:

www.construma.hu,

www.otthon-design.hu

HÍRFORGÁCSOK

HÍRFORGÁCSOK

ISMERETLEN LEVÉLBETEGSÉG IRTJA A BÜKKFÁKAT



Beech Leaf Disease-nek nevezik az új kórt a tengerentúlon, mely szó szerint bükklevélbetegséget jelent. A kezdeti tünete, hogy sötét foltok jelennek meg a fa levelein. Később a levelek összefonnyadnak, megvastagodnak, a rügyek kiszáradnak, így idővel a fa is elpusztul. Egyelőre nem tudni, milyen patogén okozza a betegséget. Amíg nem sikerül azonosítani, addig sem kezelni, sem megelőzni nem lehet a betegséget. Az elsődleges tanulmányok szerint nincs jele rovarkártevőknek vagy más, betegséget terjesztő élőlényeknek a fertőzött növények körül, így azt sem tudni, hogyan terjed a kór. Szakértők szerint a fák haláltusája évekig is eltarthat. A kórt kimutatták már az amerikai bükkből (*Fagus grandiflora*), illetve az európai bükkből (*F. sylvatica*) és a keleti bükkből (*F. orientalis*) is. Ha a betegséget okozó patogén a világ más bükkös élőhelyeire is áttérjed, akkor óriási károkat okozhat többek közt Európa mérsékelt övi erdeiben is. A kutatók azt feltételezik, hogy a betegség jelenleg is emberi „segítséggel” terjed, ráadásul meglehetősen gyorsan. Az eset kísértetiesen emlékeztet több más, idegenhonos inváziós faj terjedésére, például a smaragdköris kéregrontó kártételére Észak-Amerikában, vagy a körishalásra Európában – mindkét esetben eleinte kis területen és lassan terjedt a kártevő, aztán hirtelen megugrott a fertőzések száma. ■

FOGÁVAL FARAGTA

Döbbenetes módon, pusztán a körmeit és a fogait használva faragott ki egy széket egy amerikai formatervező. Nick Bentel célja ezzel nemcsak az volt, hogy meghökkentse a világot, hanem az is, hogy teljes mértékben elgondolkoztassa az embereket a modern civilizáció árnyoldalairól.

– Olyan módszert alkalmaztam, amivel a legegyszerűbb módon készíthetek magamnak bútorokat anélkül, hogy a fogyasztói társadalom nyújtotta előnyöket kihasználnám – magyarázta őrült akcióját Bentel. A tervező ötletét úgymond a véletlen szülte, Nick egy alkalommal egy erdőben talált rá olyan fadarabokra, amelyek láttán megszállta az ihlet, és megvalósította meghökkentő ötletét. Elkezdte fogaival rágni és a körmeivel kaparni a faanyagot, amit így egy háttámla nélküli nagyobb számollyá alakított. A művelet komoly szenvedéssel járt: erősen vérzett az inye és szilánkosra tört a körme. Öt hónapnyi megfeszített munka után végül elkészült az első szék, amelyet szerszám nélkül alkotott meg Bentel, még mérőszalagot sem használt, hanem a karjához viszonyítva vett mértéket. Végül az öklét kalapácsként hasznosította, azzal igazította helyre a darabokat. Bentel szerint a célja az volt, hogy kiderüljön, képes-e az ember gépek nélkül létezni. S hogy kiderítse, mihez tudnánk kezdeni, ha az ősember helyzetében lennénk. ■



HÍRFORGÁCSOK



Fájdalomtól megtört szívvel tudatjuk mindazokkal, akik ismerték és szerették, hogy

BRASSÓI JÁNOS

okleveles faipari mérnök,
a Viking's Bt. ügyvezetője

2019. február 28. napján,
75. évében örökre itt hagyott
bennünket.

Emléke szívünkben örökké él!
A gyászoló család

ZENÉLŐ POLCOK

Különleges, hangszórként is működő polcot készít az IKEA

A bútorgyártó összeállt a neves hangtechnikai céggel, a Sonoszal, hogy elkészítsenek egy különleges, polcként is funkcionáló (okos)hangszórót. A piaci pletykák szerint augusztusban érkezik meg az üzletbe az IKEA-Sonos polc. A zenélő polc kompatibilis a Sonos termékeivel és kompatibilis lesz az IKEA



Home Smart termékcsaládjával is, amely magában foglalja a hálózati aljzatokat és a lámpákat is. Az együttműködés célja az volt, hogy kombinálja a Sonos hangtechnikai szakértelmét az IKEA otthoni berendezések terén szerzett tapasztalatával. Arról nincs hír, hogy konkrétan milyenek lesznek a Symfonik-termékek, a bútorgyár a következő hónapokban árul el többet. Az árképzés sem ismert még, viszont úgy tudni, hogy a bútorgyártó megfizethetőbbé tenné az audió cég egyéb eszközeinél. ■

POZITÍV MÉRLEG ÉS ÓVATOSSÁG

Az ACIMALL, az olasz faipari gépek gyártóit tömörítő szövetség nemrég közreadta a szegmens 2018-as forgalmi mérlegét és az utolsó negyedéves jelentését.

A gépgyártókat összefogó társaság szerint a ffeldolgozó és bútorigipari gyártók jól teljesítettek, 2016-hoz képest majdnem 12 százalékkal, a 2017-es eredményeket pedig 9,5%-kal tudták felülmúlni. A termelés majdnem elérte a 2,5 milliárd eurót, és az export is növekedett 6,5%-kal 2017-hez viszonyítva. A kereskedelmi mérleg is kiváló: plusz 3,8%. Így elmondható, hogy a fapengemunkáló gépipar sikeres évet zárt, a későbbiekben pedig számíthat a kormányzati beruházásösztönző támogatásokra. A jelentés hozzáteszi, hogy az élénk olasz piac és az optimizmus mellett azonban a nemzetközi befektetők óvatosak, leginkább a Brexit és az amerikai–kínai kereskedelmi kapcsolat változása miatt. Ez az óvatosság meglátszik 2018 utolsó negyedévének adatain is. A csaknem 18%-os növekedés kiváló, de a nemzetközi megrendelések 13,6%-os visszaesése rontott a mérlegen. ■

CÖLÖPSÉTÁNY A TATAI LÁPERDŐ FELETT

Tata természeti látnivalói között egyedi a páratlan tanösvénye, a Fényes-Forrás Tanösvény, mely végig vezet a tiszta vízű források felett, a láperdő égerfái között. A 2015-ben épült 1350 méter hosszú cölöp-sétány és környezete természetvédelmi terület, ahol egy 14 méter magas, fából ácsolt torony jelzi, hogy a mélyben húzódó karsztvíz ilyen magasságba szökne, ha szabadon törhetne fel. A tanösvény leglátványosabb része a 4 hektáros láperdőben kialakított szakasz a kilátótoronnyal. A Tatai Fényes Tanösvény egy tizenhét állomással rendelkező ökoturisztikai útvonal. Egyszerre informatív és szórakoztató turisztikai attrakció: önállóan, kötélhídon és csónakkal járhatják be a látogatók, és megcsodálhatják a karsztforrások élővilágát. ■

Bővebb információ:

www.tataifenyestanosveny.hu

FEKETE MARTIN KÉPVISELI MAGYARORSZÁGOT

Februárban rendezték a kazani WorldSkills 2019 hazai döntőjét épületasztalos kategóriában.

Az első forduló után a 20 indulóból 5 ügyes asztalostanuló maradt a döntőben, akiknek egy szószéket kellett elkészíteniük 12 munkaóra során a Budapesti Komplex Szakképzési Centrum Kaesz Gyula Faipari Szakgimnázium és Szakközépiskola tanműhelyében. Nagy Ádám János, a tavalyi Európa-bajnokság aranyérmes asztalosa életkora miatt idén már nem indulhatott a válogatón.

Az első fordulóban a keret elkészítéséhez főleg kéziszerszámokat használtak a versenyzők, a szószékhez már komolyabb gépparkot kaptak.

Komoly időbeosztás szerint dolgoztak a fiúk, ugyanúgy, ahogy a nemzetközi megmérettetésen a versenyzők. A zsűri folyamatosan figyelte a munkát. Menet közben is pontoztak, például ragasztás előtt a csapok, csaprések belső kialakítását is megvizsgálták.

Az eredmény: 2019-ben a soproni Fekete Martin fogja képviselni hazánkat a WorldSkills-en épületasztalos-szakkámban! Martin a Roth Gyula Erdészeti, Faipari, Kertészeti, Környezetvédelmi Szakgimnázium, Szakközépiskola és Kollégium versenyzője.

Bútorosként pedig idén is Simon Krisztián száll versenybe az Európa-bajnokság után! Nekik és a többi versenyzőnek is gratulálunk és sikeres felkészülést kívánunk! ■



Tervből kivitelezés van.



CONSTRUMA OTTHONTEREMTÉSI KIÁLLÍTÁSI CSOKOR

OTTHON
Design

8. Otthonteremtési szakkiállítás



2019. április 3-7.



hungexpokiállítás
programod van

CONSTRUMA

38. Nemzetközi építőipari szakkiállítás



HUNGAROTHERM

10. Nemzetközi fűtés-, szellőzés-, klíma-
és szaniter technikai szakkiállítás



CONSTRUMAKERT

8. Dísznövény és kertépítészeti
szakkiállítás és vásár



www.otthon-design.hu



Kiemelt
médiapartner: **SZÉP HÁZAK**



VILÁGÚJDONSÁGOK ELSŐ KÉZBŐL

Szurok Anikó



„A legújabb konyhabútorok, a legmodernebb konyhagépek és tengernyi konyhai eszköz is csak rád vár!” – hirdette rendezvényét a Konyhakiállítás. És valóban így is volt, kiváltképp, ami a tengernyi konyhaeszközt illeti.

Nagy lelkesedéssel indultam az idei konyhakiállításra. Több szempontból is voltak elvárásaim: háziasszonyként a praktikus, jól használható összeállítást, a könnyen tisztítható, nem kényes felületeket kerestem, mint

lakberendező kíváncsi voltam az új trendekre, színekre, anyagokra, a technikai újdonságokra, és mint az, aki éppen lakást felújít, az új konyhám kialakításához vártam ötleteket.

Első nap, nyitás után egy órával érkeztem. Már ekkor sok látogató volt, akik katalógusokkal a kezükben tájékozódtak, érdeklődve nézték a bemutatókat, kóstolták a finom kávékat és a sztárséfek által készített ízletes falatokat.

A kiállítást szinte uralták a konyhai kis- és nagygépek, valamint a konyhai kiegészítők. Az volt a benyomásom, mintha egy technikai bemutatón lettem volna. Ámulatba ejtő tudással rendelkező sütőket és hűtőket, főzőlapokat, elszívókat csodálhattam meg. Számtalan konyhai kisgép közül választhattam volna – kávéfőzők, porszívók, mixerek,



víz tisztítók –, némelyikkel a helyszínen bemutatót is tartottak. A konyhához „éppen csak” kapcsolódó termékektől pedig meg is szédültem: bevásárlókocsik, reszelők, olajok, konyharuhák, edények, vákuumos berendezés stb.

Sajnálatosan háttérbe szorult maga a konyhabútor és az enteriőr. A rendezvény nagyságához képest csekély volt a bútor, és az azokhoz kapcsolódó alapanyagok: ajtófront, padló- és falburkolatok, munkalapok, világítás. Csak néhány hazai és külföldi gyártó mutatta be kínálatát. Hiányoltam a konyhabútorok szerves részét képező vasalatokat felvonultató standokat is.

Étkezőbútorok – modern és klasszikus asztalok és székek – tekintetében széles volt a kínálat, valamint mosogatótálcák és csaptelepek sokaságát is szemügyre vehettük.



A kerti sütögetés eszközeit, kellékeit és kiegészítőit tematikusan egy helyre gyűjtötték össze, így, akiket ez a terület kiemelten érdekelt, ott minden kérdésükre választ kaphattak. A Lakberendezők Országos Szövetségének standján konyhatervezési tanácsadást tartottak nagy sikerrel, hiszen folyamatosan foglaltak voltak a tervezőasztalok.

Összegezve: kicsi benyomást kaptam az új designról, tisztában vagyok már a legújabb technológiákkal, a modern gépek tudásával. Ittam egy jó kávé, vettem egy hasznos szakácskönyvet, de sajnos az új konyhámba nem szerettem bele. ■

Nyitókép: Artitect/Gosztom Gergő

interzum

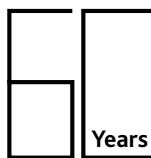

interzum.com

Bútorgyártás
Belsőépítészet
Köln



A jövő itt kezdődik.

interzum
2019.05.21-24

Friss ötletek és progresszív megoldások. Minden egy helyen.

Jövőbe mutató technológiák, újszerű anyagok és innovatív formatervezés: az interzum kiállításon egy helyen találja az innovációs erőforrásokat jövőbeli üzleti tevékenységéhez. Itt ünneplik premierjüket a bútoripar és a belső építészet legjobb ötletei, továbbá ágazati innovációi. Vezető nemzetközi kiállításként az interzum ablakot nyit a jövőre. Itt találkoznak a legfontosabb piaci résztvevők, a trendek meghatározói és az impulzust adó vállalatok. Fordítsa a maga javára az innovációs fejlődést – és merítsen ihletet.

> Vegye meg most belépőjegyét online 25% kedvezménnyel
interzum.com/tickets

MON-ART Reklámiroda Kft.
Vízafogó sétány 2/B II/7.
1138 Budapest
Tel.: +36 (1) 240 0810
office@koelnmesse-monart.hu

 **koelnmesse**



Az elszántság csak akkor visz előre, ha valódi értékekre épül

LETISZTULT BÚTOROK, TISZTA GONDOLATOK MENTÉN

Tóth Norbert



Kedvelem azokat az embereket, akik egyszerű módon hitelesek: azt mondják, amit gondolnak, és azt teszik, amiről beszélnek. Emellett olyan alapelveik vannak, amiről a sors megpróbáltatásai sem tudják őket lebeszélni. S micsoda alapelvek ezek! Ha mindenki ezekben hinne, bizony jó irányba haladna a világ.

E havi mesterportrénk főszereplője a szó jó értelmében vett egyszerű ember, aki csendben teszi a dolgát. Viselkedhetne másképp is, de nem teszi. Eredeti ötletekkel, kitartó munkával és sok-sok küzdelem árán érte el azt, ahol ma tart. Egyike azon keveseknek, akinek munkásságát jobban ismerik Európa nyugati felén, mint itthon. Azért a saját háza táján sem kell szégyenkeznie! Munkatársaitól 50. születésnapjára többek között egy képeslapot kapott, ezzel a szöveggel: Looks 22, Feel 18, acts 10 – that makes me 50. Azaz: 22-nek néz ki, 18-nak érzi magát, s néha úgy viselkedik, mint egy 10 éves. Így együtt: 50. Kedves olvasóim, ismerjék meg Szikszai Lászlót!

– *Egy aktuális eseménnyel kezdénem: Design Management Díjat kapott a Sixay Bt. a Magyar Formatervezési Tanácstól még tavaly ősszel. Mit jelent ma számodra a kreatív ipar fejlődését szolgáló testület elismerése?*

– Nem pályáztunk erre a díjra, így meglepetésként ért minket. Korábban indultunk magyar formatervezési díjakért is, de rendre elutasítottak minket ezen a fórumon. S mivel a bútoraink 80–85%-át Németországban értékesítjük, az ott ismert és



Egy idei németországi kiállítás standja

elismert díjakra fókuszáltunk. Így többek között a German Design Council is elismerésben részesített egy-egy vagy több sixay bútort. Visszatérve: meglepett minket a magyar zsűri döntése. Tudni kell még, hogy minden évben csak egy cég kaphatja meg ezt a díjat a Szellemi Tulajdon Nemzeti Hivatala formatervezési tanácsától.

– *Gondolom, ez az elismerés a magyarországi értékesítési számoknál is megmutatkozik. Főleg, hogy munkáid zöme eddig a német vevőkhöz került...*

– Reméltem, hogy ezen díj kapcsán közületi megrendeléseket is kapok, vagy ha úgy tetszik nagyobb figyelmet, de sajnos most nem így történt: nem volt rá hatással, ahogy egyébként eddig sem tudtunk igazán jelen lenni a magyar piacon. Minőségi bútorokat készítünk, s ennek megfelelő az árszint is. A teljes értékesítésünk 99,5%-a megy külföldre, úgyhogy a magyar eladásokból nem tudnánk megélni. – *Ez azért is meglep, hiszen rengeteg olyan minőségi termék van, aminek magas az árszínvonala, és így is nagy a keletje Magyarországon. Mennyire vagytok jelen a magyar bútordesign piaci forgatagában?*

– A Soproni Erdészeti és Faipari Egyetem mérnöki karát elvégezve öt évig Bécsben dolgoztam, ahol megismerhettem az ottani kiállítások világát. Néhány év múltán nyertem egy formatervezési díjat a már említett Magyar Formatervezési Tanácstól, ami nagy hatással volt az akkori életemre. Megjegyzem, hogy sokkal nagyobb mértékben volt hatással a munkámra, mint ez a mostani. Az akkori díj által bekerültem a magyar dizájnéletbe, aminek köszönhetően haza is



MARCO SIMONIS az egyik referenciamunka

jöttem. Sok más tervezővel együtt hittünk abban, hogy lehet magyar dizájnt létrehozni és eredményessé tenni. Abban az időben sok hazai lakossági kiállításon voltunk jelen a munkáinkkal. 2004-ben állítottam ki először Bécsben, 2008-ban pedig Németországban és Svájcban, 2010-ig összesen 35 külföldi lakossági kiállításon. Sok mindent megpróbáltam és sokat tanultam ezekből a kiállításokból. Úgy érzem, minden piacnak megadtam az esélyt, ennek ellenére néhány bútort projektet és lelkes magánfelhasználót leszámítva, nem sok bútort adunk el Magyarországon. Pedig minden megkeresésre reagálunk, minden kis megrendelést kiszolgálunk.

gyártónak, és kereskedőként keresztül értékesíteni. A német és a svájci kereskedelmi struktúrában találtuk meg azokat a partnereket, akiknek köszönhetően, egyre több bútorunk találja meg tulajdonosát ezeken a piacokon. Nálunk Magyarországon ez valahogy nem alakult ki, így azok a kereskedőink sem boldogultak, akik fantáziát láttak abban, hogy sixay bútorokat forgalmazzanak. Míg Németországban száznál több partnerrel dolgozunk, legnagyobb sajnálatunkra ma Magyarországon egyetlen forgalmazónk sincs. Emellett azt kell mondjam, hogy a tapasztalatok alapján Magyarországon még nem alakult ki igazi minőség-tudat a bútorok terén. Például, a potenciá-

asztalaink hosszú évtizedekig elkísérhetnék őket, de ez – úgy tűnik – nekik nem szempont. Kezdetől fogva szándékosan magasra pozicionáltuk bútorainkat és márkánkat, mert nem az árainkkal, hanem a minőségünkkel szeretnénk piacot szerezni magunknak. Már a gyártói árak is magasak, de mire végigmennek a teljes értékesítési láncon, ez az ár a hazai fájdalomküszöböt legtöbbször jócskán meghaladja.

– *Elfogadom. Menjünk tovább, még-hozzá a kézművesség fontosságára! Ez a te hozzáállásodon, a termékeid kidolgozottságán is jól látszik. Mit jelent számodra a kézművesgyártás a XXI. században?*

– Az a fajta kézműves-romantika, amit ma sok cég marketingcélokra felhasználva hirdet magáról, az már nem igazán létezik. Épületasztalosként végeztem, a legtöbb hagyományos fakötést én is megtanultam kézzel elkészíteni, pedig már akkor is körfűrészben marógépen készült a legtöbb ilyen munka. S bár a bútoraimban is tetten érhetőek ezek a hagyományos kötési módok, az belátható, hogy ma már nem lehet keretes fűrészsel csapozni. A mi gyártópartnereink is használnak CNC-technológiát, de az előnyünk ott van a nyugat-európai gyártókkal szemben, hogy a kézi csiszolásra, valamint a kézi felületkezelésre rászánjuk az időt. Vagyis érdemes alapozni a teljességet jelentő tradíciókra, és a modern gépparkkal, valamint kézi munkával igyekezni ezt a maximumot megközelíteni.

AZ ÁLMAINKAT NEM ADHATJUK FEL

– *Ha van valami, ami közismert rólad, akkor az a környezetbarát megoldások alkalmazása. Szinte csak fából tervezed a bútoraidat, csakis természetes alapanyagokból készült felületkezelő anyagokat*



Mindenki csinálja azt, amihez ért

A MINŐSÉG: TUDAT KÉRDÉSE (IS)

– *Csak nem hagy nyugodni ez a téma. Mi ennek az oka?*
 – Az említett számtalan hazai és külföldi kiállításon én azt tapasztaltam, hogy mi a végfelhasználóknak – különösen külföldön – nagyon nehezen tudunk egy hétvégi designkiállításon bútort eladni. Bútorboltokba kell bejutnunk, mint minden komoly bútor-

lisan szóba jöhető vevőkör nálunk nem érti, hogy miért kerül egy szék 200 000 Ft-ba, miközben egy olyan nagy értékű autót vásárol, ami néhány hónap alatt veszít annyit az árából, amiből bőven futná egy nyolcszemélyes asztalra, nyolc székkel. Ráadásul azt is tudja, hogy 3–5 év után biztosan el fogja adni azt a kocsit, sok-sok millió forintot értékvesztés mellett. A mi székeink,

használsz, valamint elkötelezett vagy a szépség, a harmónia, a természet iránt. Honnan ered ez a környezettudatosság?

– Ez még a gyerekkoromból táplálkozik, a szüleim világából. Nekem ideálom az a régi világ, amikor még az emberek nem termeltek szemetet. A mai emberek zöme nem is foglalkozik ezzel, hiszen hetente akár többször is elviszik a szemetet a ház elől. Sajnos sok olyan bútort látok, amelyekről messziről látszik, hogy jó eséllyel nagyon gyorsan ilyen szemét lesz. Ami pedig a természetes felületkezelő anyagokat illeti, rövid asztalos-pályafutásom alatt sokszor kellett dolgoznom lakkozókabinban. Ilyenkor szabályosan rosszul lettem az oldószerektől. Később az egyetemen, az első bútorterveim alkalmával elhatároztam, hogy más megoldásokat fogok alkalmazni a felületkezelésre. Kint, Bécsben kifejezetten ezzel a törekvéssel kerestem fel az asztalosmestereket, hogy megtanuljam, hogyan lehet a bútorkészítést, a stílust és a környezetvédelmet ötvözni. Akkor jöttem vissza Magyarországra, amikor úgy éreztem, hogy már másképpen csinálnám, s talán eredményesebb és boldogabb lennék, ha a saját márkámat építhetném, a saját elképzeléseim szerint. Bevallom, sokszor néztünk szembe anyagi problémákkal s olyan is volt, hogy leszerelték a gázórát, mert nem tudtam kifizetni a számlát. Ennek ellenére fontosnak tartottam, hogy évente 2–3 kiállításra elmenjek, hogy hírért vigyem annak, amiben hiszek. A német AURO természetes felületkezelő anyagok magyarországi forgalmazását is azért vállaltam el, mert maximálisan tudtam benne hinni, s később ebből tudtam finanszírozni a bútortervezői munkát is. Örülök, hogy a szívem szerinti dolgokba, a környezettudatos bútorok tervezésébe fektettem a sok

energiát. Ha bármelyikről lemondtam volna, akkor ma nem itt tartanék.

A CÉL ÉS AZ ÚTON JÁRÁS

– Nézzünk előre! Úgy tudom, prototípusüzemet szeretnél építeni. Mit lehet erről tudni?

– Találtam egy pályázatot, ami telephelyfejlesztést támogat, minimális eszközbeszerzés mellett, s mivel a mostani soproni helyünket már jó ideje kinőttük, belevágtam. Nem azért építünk asztalosműhelyt is, mert szeretnénk átvenni a gyártást partnereinktől, ez az üzem inkább termékfejlesztésben, illetve kisbútorgyártásban segítené a munkánkat. A cél, hogy Kópházán, az új székhelyünkön, képesek legyünk komolyabb raktárkészletet teremteni, hogy legyen bőven helyünk raktározni és 20 év után ne az udvaron, sokszor hóban-fagyban kelljen megrakodni a teherautót.

– A prototípusgyártás a fejlesztés nélkülözhetetlen része. Ám az exportra szánt tételek továbbra is a partner asztalosüzemekben készülének?

– Igen, és ez is hozzátartozik a filozófiámhoz, miszerint mindenki csinálja azt, amihez ért. Én szívvel-lélekkel végzem a tervezői munkát, de nem tudnám mindezt a mennyiséget legyártani. Ehhez szükségem van azokra az asztalosvállalkozásokra, akik formába öntik a terveimet, illetve azokra az ügynökökre, kereskedőkre, akik vevőket hoznak. Külön-külön nem jutnánk el oda, ahová együtt már képesek vagyunk. A cél, hogy közben mindenki jól érezze magát benne. A gyártóimat például nem akarom kizsákmányolni, és nem cserélem le őket román vagy bosnyák cégre csak azért, mert azok olcsóbban tudnak beszállítani. Abban az organikus növekedésben hiszek, ahol mindenekelőtt fel kell nőni a feladatokhoz, akár nehéz-



Réka lányával

ségek árán is. Egyébként biztosak vagyunk benne, ha partnereinkkel együtt sikerül fejlesztenünk a gyártási és raktározási kapacitásainkon, még rengeteg potenciál van, csak a német piacot tekintve is.

– A weboldalodon Réka lányod fotója is kint van a munkatársaid mellett. A kiírás alapján a „feladata”: ötletek, jövőkép, jövő. Mennyire tartod fontosnak, hogy a családod is bekapcsolódjon abba, amit te csinálsz?

– Réka idén 13 éves, de már most nagyon lelkes, faipari mérnöknek szeretne tanulni az egyetemen, és saját elmondása szerint bútortervező szeretne lenni. Jó érzéke van a tervezéshez, és a világ dolgait is nagyon jól látja. Nekem ő a reményem is egyben: az üzembővítésnek is azért tudok nyugodt szívvel nekilátni, mert úgy vélem, hogy a sixay-termékekben és a mögöttük lévő filozófiában lévő hite megint-gáthatatlan. ■

Fotók:
Sixay Bt.

A közösségi média a vállalkozás javát szolgálhatja

OSZD MEG, AMID VAN!

Földesi Gábor



Lehet vitatkozni azon, hogy a social media használata beteges vagy törvénytörő, de az tény, hogy a túlzott használatának hátrányai mellett pozitív hatás is elérhető vele. Leginkább egy olyan vállalkozás esetén, aki lépést kíván tartani a világgal, hogy a víz felett maradjon. És még csak komoly anyagi ráfordítást sem igényel, bár bizonyos szabályokat érdemes betartani. Megkértünk hát egy szakértőt, hogy tegyen helyre néhányat. A digitális tudásra épülő új rovatunk célja az online térben való minél jobb eligazodás és a benne rejlő lehetőségek kiaknázása.

Egy hazai kis- és középvállalkozási (kkv) szektor digitális fejlettségét vizsgáló kutatásból kiderült, hogy a vállalati szféra komoly lemaradásban van a digitális felkészültséget illetően. A kutatásban megkérdezett cégek vezetői elmondták, hogy a digitális fejlesztéseknél kiemelt szempont számukra a költséghatékonyság, a kényelem és az adatok biztos tárolhatósága is.

Ezeket az információkat egészíti ki egy másik kutatás, ami a hazai cégek digitalizációhoz való hozzáállását vizsgálta. Az eredmények alapján a megkérdezettek java szerint versenylőnyt biztosítanak számukra a digitalizációhoz köthető fejlesztések és beruházások. És nyilván hasznos az új telefon, a notebook, a drága vállalatirányítási szoftver vagy a szélesedő online tér hirdetési felületei, ha a szakember nem érzi elemi érdekének, hogy a változó világ új kihívásainak megfeleljen. Így elsősorban a felfogáson érde-



Klausz Melinda szerint a rendszeresség és a tudatos bázisépítés a fontos

Fotó: Domján Attila

mes változtatni, elfogadva a tényt, hogy aki kimarad, az lemarad.

SZINTE MINDENKI HASZNÁLJA

– Manapság a közösségi média felületeket túlzás nélkül mond-

hatjuk, hogy mindenki használja. A statisztikák azt mutatják ugyanis, hogy aki internet közelébe tud jutni és „írástudó”, azon személyek 96 százaléka fent van például a Facebookon, az üzenetküldésre alkalmas Messengert havi szinten 4,9 millió



magyar használja aktívan. Legyen szó cégvezetőről, magánszemélyről ma már a Facebook, a Messenger és az Instagram szinte kikerülhetetlen – főleg akkor, ha hirdetünk is a felületeken – mondja Klausz Melinda közösségi média specialista, a kozossegi-media.com ügyvezetője. A kissé álnaiv kérdésre, hogy milyen kézzel fogható előnyök származnak a közösségi média használatából, a szakértő elsőként a következőt emeli ki: Ha okosan használjuk a felületeket, akár ingyenes „hirdetési” felület tud a számunkra lenni. Viszont nem kell nagy költségbefektetés (havi szinten akár 10–20 ezer forint is elég), ha jól kommunikálunk és hirdetünk, hogy minél több ember lássa a posztjainkat, bejegyzéseinket. Ha a termékeinket, szolgáltatásainkat képekkel tudjuk illusztrálni, gyorsabban észreveszik az emberek. Ha egy lájkot adnak a képhez, megosztják azt vagy például hozzászólnak, látni fogják az ismerőseik a bejegyzést és így megrendelések érkehetnek olyanoktól is, akiket még nem ismerünk.

SZÁNJUNK RÁ NÉMI IDŐT

– *Mennyire kell mélyre ásnia magát és mekkora időráfordítással az egyébként totál elfoglalt asztalos/faipari szakembernek?*

– Azt szoktam javasolni, hogy érdemes egy oktatásra beülni és megtanulni/megismerni a lehetőségek széles tárházát, mivel nagyon sok technika áll ma már rendelkezésre. Aztán, hogy melyiket használjuk és hogyan, ez az idő függvényé-

ben alakulhat. Ami viszont fontos, hogy rendszeresen osszunk meg tartalmakat a megfelelő oldalakon. Például létrehozhatunk személyes profilt is a Facebookon, de hogy hányan látják a posztjainkat, ezen a felületen nem fogjuk tudni megnézni, ahogyan hirdetni sem. Ehelyett inkább a rajongói („tetszkelős”) oldal felépítése a jobb megoldás. A témában már több könyvet is jegyző Klausz Melinda az asztalo-





soknak leginkább a Facebook-felületet javasolja, melyet aztán szép és rendszeres képmegosztásokkal az Instagram követhet. Mivel általában az erőforrások végesek, ennél több felületen nem érdemes jelen lenni, inkább ezeken aktívan és rendszeresen, és akár hetente 6–8 alkalommal tartalmat feltölteni.

– *Mennyit érdemes költeni rá és hogyan?*

– Itt nagyon fontos, hogy lehetőség van bejegyzéskiemeléssel hirdetni a Facebookon, azonban ez nagyon NEM hatékony. Ehelyett a hirdetéskezelőből érdemes hirdetéseket vennünk, de itt is fontos tudni azt, hogy a költségvetésünk 80 százaléka nem a beállításokon, hanem az optimalizáláson múlik. Vagyis azon, hogy például időben ki tudjuk-e kapcsolni azokat a hirdetéseket, amelyek nem teljesítenek jól vagy éppen finomhangolni tudjuk a visszajelzések alapján a hirdetés célcsoportját. Akinek nincs ideje ezzel foglalkozni, annak a bejegyzéskiemelést csak úgy ajánlom, ha esetenként 300 vagy

1.000 forintnál többet nem hirdet el, a hirdetési csak 1 vagy maximum 2 napig tartanak és szigorúan a biztos vásárlói közegére hirdet. Bár a legegyszerűbbnek tűnhet az a mondat, hogy mindenki adhat le megrendelést, a valóságban mindig nézzük meg, hogy milyen életkorú emberek, nők/férfiak döntenek-e a vásárlásról esetünkben és milyen városokból érkezik a legtöbb megrendelés. Őket érdemes tudatosan megcélozni.

– *Mikor, melyik napszakban lehetnek a leghatékonyabbak a hirdetések vagy akár a megosztott képek, információk?*

– A tartalom megosztásánál nincs általános statisztika, mindig a saját rajongóbázisunkra kell építeni. Emiatt is fontos azt ismerni, hogy kik a vásárlóink és ők mikor vannak hosszabb ideig gép előtt. Jellemzően az esti órák és a reggeli munkába járási időszakok jók szoktak lenni, de hogy ez melyik városban, melyik oldalon mettől meddig tart, az a közönségünktől is függ.

HOZD KÖZEL AZ ÜGYFELEKET!

Összességében elmondható tehát, hogy egy üzleti oldal menedzselése nem bonyolultabb, mint egy rendszeresen használt magánprofil kezelése. A kezdő lépések után, csupán megfelelő tartalomválasztás és rendszeres publikáció szükséges ahhoz, hogy egy stabilan fejlődő oldalon kommunikálhasson meglévő és leendő ügyfeleivel. A közösségi médiában való aktív részvétel már megkerülhetetlen, a régi, jól megszokott hirdetési felületek lassan kiszorulnak a piacról, ha nincsen online hátterük.

A kisvállalkozások dinamikus és interaktív közösségi média jelenléttel



túlléphetnek korlátjaikon, emellett lényeges szempont, hogy mindezt vállalható költséggel is elérhetik. Már heti néhány órás munkával komoly tábort építhetünk és az érdeklődés fenntartásával ez a kör dinamikusan növekedhet, ha betartjuk a fenti javaslatokat.

Ráadásul nem szükséges az összes szabadidőnket a közösségi

média csatornáinak kezelésével töltönnünk. A túlzott posztolgatás is visszaüthet, inkább a rendszeres, de jól célzott megjelenést preferáljuk, valamint a minőségi, a látogatókat érdeklő tartalom kerüljön elő. A kisvállalkozókat a vásárlók jelentős része a megbízhatóság és a helyi értékek támogatása miatt választja. Ezért ajánlott nyitottnak

és kommunikatívnak lenni teljes mértékben.

Az sem titok továbbá, hogy a televízió előtt töltött idő csökken, annak helyét átveszi az online tér, illetve az ott nézhető videókra fordítunk egyre több időt. A jól ismert és gyakran átkozott reklámok pedig mára a videók közé is beköltöztek. Az online videók használata egyre elterjedtebb, ma már kevés olyan vállalkozás van, akinek egyetlen videója sem található meg a világhálón. Egyszerre hat az ember tudatos és tudatalatti gondolkodására, hiszen a beszéd és az írott szövegek üzenete kiválóan megtámogatható képi hatásokkal. Ezért érdemes a vállalkozásoknak átgondolni, hogy mely termék vagy szolgáltatás lehet a legcsábítóbb egy ügyes videóban bemutatva. A színvonalas videós tartalmak aztán még komolyabb ütemben képesek terjedni a közösségi portálokon. ■

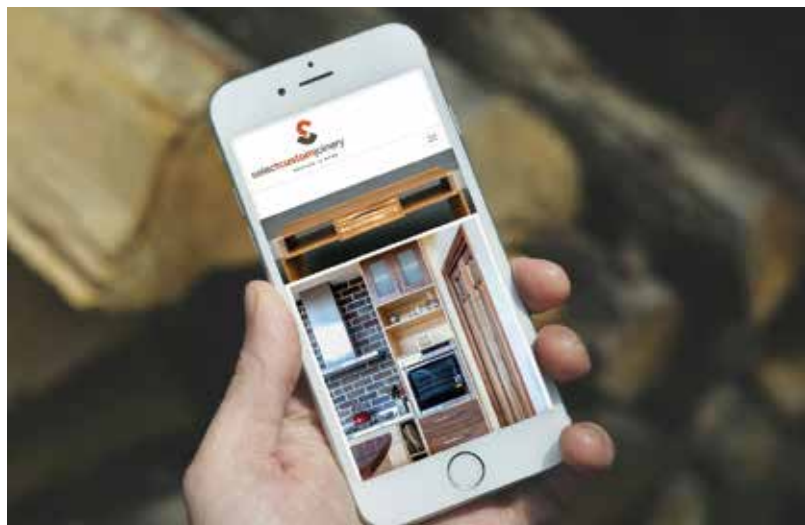

Asztalos Fűrészáru
 műszárítva és gatterfrissen

SAPIRO - TRANSZ Faipari Kft.

Szélezetlen fűrészáru
közvetlenül a gyártótól
0. – I. oszt.
Minőségben





Tölgy, Kőris, Juhar
Gőzölt Cseresznye, Gőzölt Bükk
Borovifenyő, Vörösfenyő,
stb...



Aktuális árainkról érdeklődjön a lenti elérhetőségeken, vagy tájékoztató jelleggel megtalálhatóak a www.sapirotransz.hu weboldalunkon a → Termékeink → Fűrészáru menüpontban!

Th.: Nagykálló GPS: 47°52'19.7"N 21°49'05.7"E
Iroda: Nyíregyháza, Fábán Z. u. 18. T el.: +36-42/595-509
E-mail: info@sapirotransz.hu Mobil: +36-30/955-1909

Furnér Művek Kft.

1222 Budapest, Háros u.7



FURNÉR

SZAKÉRTELEM

MEGBÍZHATÓSÁG

Miszlai József: 20/953 4318.

Gácsér Csaba: 70/779 4199.

Központi tel.: (1) 424 6209.

info@bfm.hu

www.bfm.hu

/facebook.com/furnermuvek

Egyre több fafelület kerül a lakótérbe

A TERMÉSZETESSÉG JEGYÉBEN

Egyre inkább trenddé válik természetes anyagokkal, felületekkel egyedi karaktert adni a lakótérnek. Beltéri fafelületeink védelmét – hasonlóan a kültéri igénybevétel elleni védelemhez – körültekintően kell megválasztanunk. Azonban az igénybevétel beltérben merőben más „stílust ölt” a kültérhez képest. Beltérben elsősorban a fokozott mechanikai terheléssel szemben kell védelmet biztosítanunk, de emellett komolyan kell venni a nyílászárókon keresztül a beltérbe jutó UV-terhelést is. A Poli-Farbe Vegyipari Kft. által forgalmazott Delta Woodprotection favédő bevonatrendszer minden beltéri faszervezet felületkezelésére megbízható megoldást biztosít.



Beltéri fafelületek impregnálása Poli-Farbe Delta Hydrolasur 5.10 vékonylazúrral

Beltéri fafelületekre különösen ajánlott, vízzel hígítható, impregnáló, vékony rétegű, vaxtartalmú lazúrbevonat. Környezetbarát, gyermekjátékok festésére is alkalmazható, ugyanis biocid hatóanyagot nem tartalmaz. A termék gyártásánál felhasznált speciális UV-elnyelő

adalékanyag és a színezéshez használt transzparens UV-védő lazúrpigmentek meggátolják a beltéri fafelületek jól ismert besötétedését, sárgulását. A termék könnyed Light-Care színválasztéka egyenletes, világosan áttetsző védelemmel frissíti fel a beltéri környezetet, az így kezelt fafelület hosszú távon megőrzi természetes jellegét. Felhordása a termék gyártásánál használt különlegesen finom akril-hydroszol kötőanyagoknak köszönhetően gyors és gazdaságos, mélyen a felületbe tud hatolni. A termék a Poli-Farbe MIX színkeverő rendszerben több ismert fa színárnyalatban is színezhető, a színtelen Poli-Farbe Delta Bühnen- und Bodenlasur 9.01 parkettlakk alá, mint beltéri pác is alkalmazható.



Beltéri járófelületek festése Poli-Farbe Delta Bühnen- und Bodenlasur 9.01 parkettlakkal

Kopásálló, ugyanakkor rugalmas lakkbevonat, amely különleges tulajdonságait akril-poliuretán vegyes kötőanyagbázisának köszönheti. A beltéri selyemfényű termék vízzel hígítható és biocidmentes.



Felhordása során nem kell terméket váltani az alapozáshoz, így az univerzálisan alapozó-, köztes- és záróbevonatként is felhordható. Fafelületek: beltéri ajtók, bútorok, székek, fa gyermekjátékok, lépcsők és faszervezetek: OSB-lemezek, préselt és ragasztott fa építőelemek felület-erősítő lakkozására alkalmas. Gyors száradási idejével – átfesthető 4 óra és terhelhető 12 óra elteltével – kevesebb munkaidő-ráfordítást lehet számolni, amely önmagában már nagy előnyt jelent a hagyományos oldószeres parkettlakkokkal szemben. A termék különlegessége, hogy a Poli-Farbe MIX színkeverő rendszerben több ismert fa színárnyalatban is színezhető, ennek különösen a régi lakkozott felületek felújításakor lehet nagy szerepe. ■

Poli-Farbe DELTA ipari lazúrbevonatainkkal kapcsolatos kérdések esetén kérjük, keressék bizalommal területi képviselő munkatársainkat: www.polifarbe.hu.



LÉPCSŐ ÉS GALLÉRIA



Lépcsők a belsőépítészetben

MEGÁLLJA A HELYÉT

Tóth Norbert



A lépcső, mint épület-szerkezeti elem egyben az élettér része, díszé is: térformáló erővel bír. A lépcsőgyártás tehát nemcsak alapos és precíz épületasztalos szaktudást kíván, hanem a klasszikus stílusok és az aktuális trendek jegyeinek ismeretét is. Jelen cikkünk a lépcsők formavilágába enged némi betekintést.

A stílusok erőteljes hatással vannak a vásárlói szokásokra, ugyanakkor a másik fő jellemzőjük, hogy folyamatosan változnak. Mivel egy új lakótéri vagy közforgalmú lépcső komoly épületszerkezeti beruházás, lépcsőtervezőként, gyártóként jól meg kell tudnunk ragadni a vevők igényeit és ötvözni a hozzá passzoló stílusjegyekkel.

LEBEGŐ LÉPCSŐK

Az olyan lépcsőszerkezeteket, ahol a lépcső egyik vége vagy oldala a tömör téglás falba, illetve vasbeton gerendába van befogva, míg a másik vége alátámasztás nélküli, lebegő vagy konzolos lépcsőknek nevezzük. Rögzítésükből ered esztétikai hatásuk is, ugyanis ez a

lépcsőfajta mutat leginkább légyes, könnyed hatást.

A lebegő vagy konzolos lépcsőket gyakran kombinálják üvegből készült mellvéddel, vagy fémsodrony függesztéssel. Ezeknek azonban nem statikai oka van, sokkal inkább az építési szabályok korlátelőírásai miatt kell alkalmazni őket. Mivel egy hagyományos korlát elvonná a lebegő élményt, így legtöbbször üveget, függesztett fémsodrony alkalmaznak korlátként – így őrizve meg az eredeti hatást.

A kivitelezéssel kapcsolatban: már a tervezés előtt számolni kell a fal megnövekedett teherbírásával, amit az építés során alkalmazni is szükséges. Utólagos beépítés esetén a falat ellenőriztetni kell egy építésszel

vagy építési szakemberrel, hogy elbírja-e a lépcsőkre nehezedő terhelést. Falépcső alkalmazása esetén rejtett fémszerkezetet kell rögzíteni a falba, erre „húzzák rá” a dobozos szerkezetű falépcsőt. Jellemzőjük még, hogy a használat közbeni zajokat (kopogó hang) a tömör falszerkezeti elemek jól vezetik, ezért akusztikai szempontból nem kedvezőek ezek a lépcsőtípusok. Azoknak ajánljuk, akik a modern stílusú minimál design elemeit keresik.

KLASSZIKUS LÉPCSŐK

Ebbe a kategóriába minden olyan lépcső belefér, ahol a falépcsőlapok megtartását az egy vagy két oldalon végigfutó pofafák adják – a gyámolítást adó falak, boltívek, orsófalak mellett.

A lépcsőfokok a pofapallókba vésett vagy azokra rányergelt (a tartó palló fogazott felső élére ráfektetett) módokon kapcsolódnak. Ez a lépcsőtípus a lépcsőelemek és azok illeszkedése szempontjából lehet:

- homloklap nélküli, nyitott kivitelű;

- homloklappal ellátott;
- a fellépő lépcsőlap éle túlnyúlik a homloklapon;
- a fellépő lépcsőlap éle szintben van a homloklappal;
- „Z” alakú, azaz a fellépő lépcsőlap éle szintben van a homloklappal és azzal hegyesszöglet zár be.

A lépcsőkar lehet egyenes kialakítású, valamint 1/4-es (L alakú), vagy 2/4-es (U alakú) fordulóval, azaz pihenővel ellátott megoldás is.

ÍVELT LÉPCSŐK

Az ívelt lépcsők legfőbb jellemzője, hogy a pofafák, korlátkapaszkodók, lépcsőlapok egy ív vagy körív, esetleg spirál mentén helyezkednek el. Ezek az ívek követhetik egy-egy fal vonalát, illeszkedhetnek egy íves födémkivágáshoz, vagy csak önállóan a lépcső alakja, alapanyagai és színei szerint adnak egyedi hatást a térnek.

Ide tartoznak még a körlépcsők is. Az ívelt lépcsők nagy előnye, hogy kevesebb alapterületet foglalnak el egy hagyományos lépcsőhöz képest. Ezek a lépcsők általában függesztett rendszerű, öntartó szerkezettel

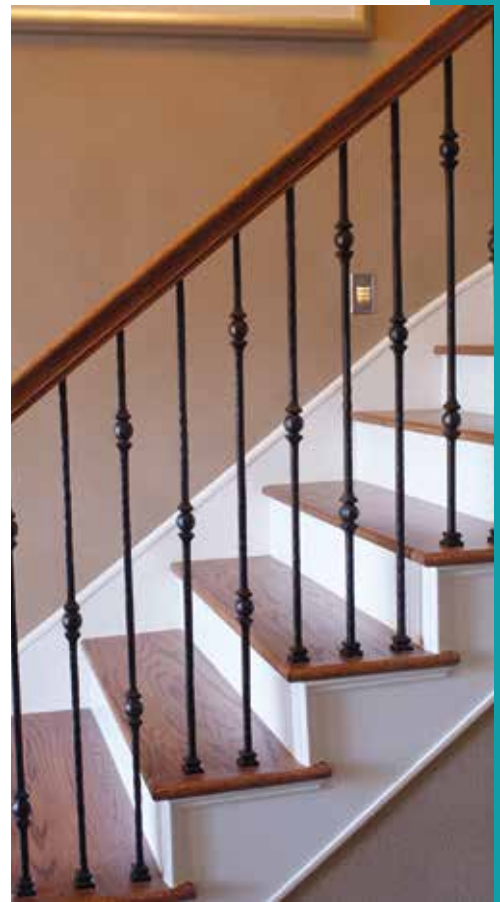

Klasszikus formájú lépcső kovácsoltvas korláttal és eltérő színű lépcsőelemekkel

rendelkeznek, a közbenső gyámolítás egyben, alátámasztás nélkül is megtörténhet a gőzölt és ívesen hajlított RR fa alkalmazásával. (A szintén hajlítható tulajdonságokkal rendelkező, hosszirányban tömörített fa teherhordásra nem alkalmas, csak korlátelemekek kivitelezésénél és dekorációs célokra alkalmazható.) Mivel az ívelt lépcsők külön gyámolítást nem igényelnek, ennek köszönhetően formájuk viszonylag nyitott. A fentiekben már ismertetett légies hatást itt úgy lehet még fokozni, hogy a pofafa szerepét is betöltő tartóelem színét a fal színéhez igazítják, esetleg a még vékonyabb anyaghasználat érdekében acélból gyártják.

Az ívelt lépcső kevesebb alapterületet foglal el egy hagyományos lépcsőhöz képest.



Az üvegkorlátos lebegő falépcső légies hatást ad

HELYTAKARÉKOS LÉPCSŐK

Ide tartozik a csigalépcső. Teherhordó szerkezete a közepén húzódó orsó formájú oszlop. Tényleg helytakarékos: csigalépcsőt max. 200 cm-es átmérőig javasolt építeni. Másik ügyes megoldás a pillangólépcső, melynek jellemzője, hogy a lépcsőlap belépőszélessége (ha úgy tetszik, mélysége) a mértani közép egyik felén teljes méretű, míg a másik felén elkeskenyedik. Ha pl. az induló lépcsőfok jobbos (jobb oldalon teljes értékű, azaz járható), akkor a rá következő lépcsőlap ennek a tükörképe lesz (tehát balos), majd az ez utáni lap szintén jobbos, és így tovább. Ugyanezen elven működnek a háromszög alakú lépcsőlapok is. Szambalépcsőnek is hívják.



Ez az íves falépcső egyben önhordó szerkezet is

STÍLUS ÉS BIZTONSÁG

A lépcső formai jegyein túl a fa felületkezelésével, azaz a kezelőanyaggal, illetve a színekkel tudunk igazodni a kívánt hatáshoz. A színvilág kapcsán nyilván nincsenek konkrét receptek, ugyanakkor megfigyelhetők bizonyos irányzatok. Az egyik ilyen a fa natúr színeit helyezi előtérbe. A jól megválasztott faanyag természetes színvilága, rajzolata garantáltan stílusálló, eredeti

hatást ad. A másik, erősen jelen lévő stílus a fehér színhatás. Itt a cél, hogy minél inkább a térbe olvadjon, légiessé váljon a lépcső és annak szerkezete. Továbbá a sötétbarna és a fehér kombinációi is megfigyelhetők: pl. barna lépcsőlapok, korlátkarfa, illetve fehér homloklapok, korlátelelemek.

Ami pedig a biztonságot illeti: bármelyik megoldás kerül is kivitelezésre, a

lépcsőlapok csúszásmentességére különös hangsúlyt kell fektetni. Egy nagy keménységű, selyem- vagy magasfényű lakkal több rétegben lekezelt fa felülete garantáltan bal-esetveszélyes lesz, ha nem teszünk óvintézkedéseket. Ilyen lehet a csúszásmentesítő (fém) álléc használata a lépcsőfokon, csúszásgátló anyagok elhelyezése/bemarása a fellépő felületén (parafa, szőnyeg stb.). Még ennél is egyszerűbb megoldás a selyemfényű felületet adó viaszos felületkezelés, ami sokkal kevésbé csúszik, mint a lakk.

Továbbá a járófelületek helyi megvilágítása is szolgálhatja a biztonságot (pl. LED-szalaggal), amelyre a rosszabb fényviszonyok között vagy az éjjeli közlekedésnél lehet szükség. ■



Üvegkorláttal kombinált falépcső acélszalag-gyámolítással

Képek forrása:

frereslumber.com

www.stairsireland.ie

www.wroughtirondecorating.com

www.thomasniemann.com

www.eestairs.com

Egyszemélyes műhelyektől egészen az ipari lépcsőgyártásig

SEMA LÉPCSŐTERVEZŐ SZOFTVEREK

35 év munkája és tapasztalata

GYORS ÉS EGYSZERŰ TERVEZÉS

A szoftver az első skicctől egészen a gyártás és szerelés folyamatáig, vagy akár az utókalkulációig vezeti a felhasználót. Könnyen elsajátítható, jól használható, abszolút szakmai alapú adatmegadással, beállítási lehetőségekkel rendelkezik.

A felmérés történhet mérőszalaggal, majd az adatok manuális megadásával, valamint 3D lézeres műszerrel is. Utóbbinál a mérési pontok importálhatók a programba, illetve – megfelelő készülék esetén – a program automatikusan meg is rajzolja azokat (pl. optimális lépcsőburkolatot szerkeszt egy betontestre).

A felhasználó könnyedén és gyorsan, akár bonyolult lépcsőformákat is megadhat, a pofafa és lépcsőfok-asszisztensek hatékony segítségét nyújtanak a tervezésben. Ezeket a funkciókat természetesen a felhasználó az igényeire is alakíthatja. A lépések annyira egyszerűek, hogy a felhasználó saját elképzelése szerint

alakíthatja a szerkezeti elemeket és azok kapcsolatát.

Modern, akár üveg- és rozsdamentes korlátrendszerek, egyedi korlátformák és anyagkombinációk egyaránt megvalósíthatók, tervezhetők a programmal. A tervezési folyamat alatt a lépcsőkalkulációk a háttérben zajlanak, a kiszámolt adatok optimalizálási lehetőségekkel Wordben és Excelben is átadhatók.

AKÁR TELJES FOLYAMATIRÁNYÍTÁS

A gyártási adatok kiadhatók sablonként, valóság-hű 1:1 nyomtatásban, vagy közvetlenül CNC-vezérelt gépekre is. Ez utóbbinál a SEMA Connectben CNC-géptől függetlenül előre meghatározhatjuk a lépcsőépítő elemek szükséges megmunkálásait, szerszámait. Az adatok és kontúrok átadása után gombnyomásra a program automatikusan létrehozza a megfelelő szerszám-pályákat, így azonnal gyártható lesz az alkatrész.

VALÓSÁGHŰ LÁTVÁNY

3D-s megjelenítés a tervezés minden fázisában gombnyomásra elérhető, valamint az ügyfelek számára meggyőző, valóság-hű megjelenítés is készíthető – árnyékhatásokkal, tükröződéssel.



TAPASZTALT SZAKMAI HÁTTÉR

A 35 év munkája és tapasztalata alapján kijelenthető, hogy lépcsőtervezésben a cég piacvezetőnek számít. 33 országban van kirendeltségünk, a program 10 nyelven elérhető, magyarul is! Nemcsak értékesítjük a szoftvert, hanem az oktatást és a későbbi ügyfélszolgálatot is ellátjuk – ügyfeleink teljes megelégedettségéhez ez is hozzájárul.

A Construma „A” Pavilon 303 D standján szívesen várunk minden érdeklődőt egy bemutatóra. ■

SEMA
SOFTWARE

www.sema-soft.hu

Telefon: +36 94 540-005

Mobil: +36 30 9795-641

info@sema-soft.hu





Favázás és faborítású lépcsők műszaki követelményei

BELÉPŐ

Tóth Norbert



Milyen legyen egy jó falépcső: pihenővel ellátott vagy húzott lépcsőfokos? Meddig lehet egyenes, mikortól legyen forduló? Melyek a kényelmes lépcsőfokok kritériumai? A lépcsőtervezés műszaki szempontjait gyűjtöttük össze, hogy ezekre is megtaláljuk a választ.

Az igényesebb kivitelű favázás, illetve faborítású lépcsők a lakóházak, intézmények (lakó)szintjeit összekötő olyan szerkezetek, amelyek belsőépítészeti szempontból is meghatározó jelentőséggel bírnak. Ezek gondos megtervezése azonban elmaradhatatlan, ha esztétikus, kényelmesen használható, és mindenekelőtt biztonságos lépcsőt szeretnénk építeni.

Nos, tekintsünk át néhány, alapnak számító építészeti kifejezést, valamint előírást! A jogszabályi hivatkozások minden esetben az országos településrendre vonatkozó 253/1997. (XII. 20.) Korm. rendeletre vonatkoznak.

Lépcsőkar. A lépcsőfokok és lépcsőpihenők megszakítás nélküli sorát lépcsőkarnak nevezzük. Megszakítás esetén (pl. fordulós pihenő) két- vagy többkarú lépcsőről beszélünk (egyes lépcsőkar esetén a közbeiktatott pihenő nem számít megszakításnak). A lépcsőkar legfeljebb 20 fellépést tartalmazhat, amelyek csak azonos magasságú lépcsőfokok lehetnek. Alaprajzi elrendezés szerint megkülönböztetünk egyenes, ferde, ívelt stb. karokat.

A lépcsőkar hasznos vagy szabad szélessége a lépcsőfok fellépő hosszúsága, a karfákat is beleértve. Legkisebb mérete lakások esetében min. 80 cm, középületben legalább



Elegendő belépőszélesség kell a húzott lépcsőlapokon való biztonságos közlekedéshez

a lépcsőkar előírt legkisebb szélességén belül legalább 13 cm legyen. Kivétel lehet a 65. § (3) bekezdésében említett lépcső.” („A lakáson vagy üdülőegységen belüli, továbbá az időszakos használatú építményszint [pl. tetőtér], vagy üzemi berendezés megközelítésére szolgáló lépcső ...”)

Na már most, ebből elég nehéz pontos meghatározást kihámozni. Füleki Tibor komárnói lépcsőtervező és kivitelező szerint a német szabvány (DIN 18 065 Gebäudetreppen) pontosabb meghatározást ad. A hivatkozott szabvány iránymutatása és a gyakorlati tapasztalatok alapján

165 cm (akadálymentes használat esetén min. 120 cm).

Járóvonal. Ez az útvonal az, amin közlekedünk. Egyenes lépcsőkar esetén a járóvonal a lépcsőfokok közlekedési irányval párhuzamos középvonala.

Ha azonban egy lépcsőn haladva irányt váltunk (fordulunk), akkor a tervezés első és legfontosabb művelete a járóvonal megrajzolása az alaprajzon. Valójában ez a lépcsőtervezés egyik alapja, mert a vonal hossza és a teljes szintkülönbség magassági mérete adja meg, hogy mennyire lesz biztonságos a lépcsőn való közlekedés. Korábban a jogszabály így fogalmazott: „A lépcső járóvonala, a lépcső szabad szélességének határoló vonalához 0,30 m-nél közelebb nem lehet.” Mára azonban a jogszabályból a fenti kitévőt kivették és helyette ez szerepel: „A változó belépőszélességű lépcsőfokok kisebb belépőszélessége

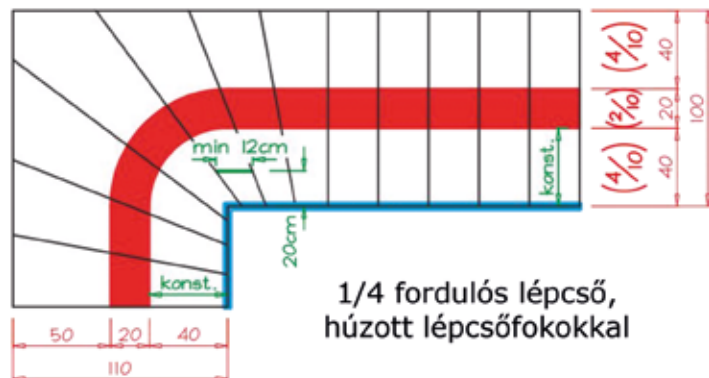

A német DIN 18065 szabvány a járóvonal pontosabb szabályozását adja

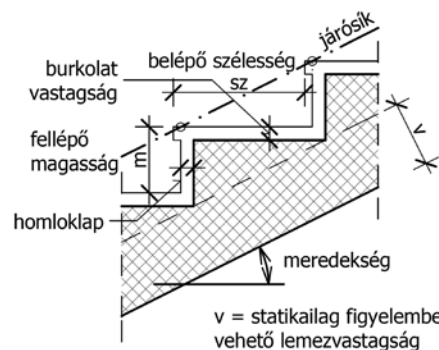

Lépcsőszerkezet alapfogalmai

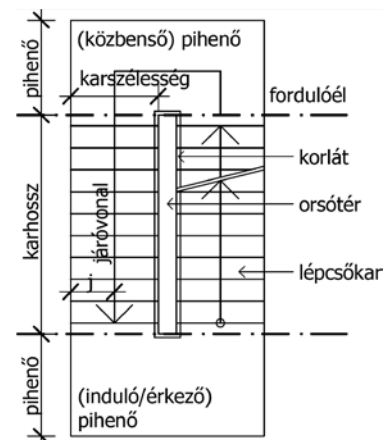

azt javasolja, hogy változó belépőszélességű lépcsőfokok esetén a lépcsőfok kisebbik belépőszélessége a lépcsőkar hasznos szélességétől mért 20 cm-re legalább 12 cm legyen.

Lépcsőfok. A lépcsőfokok méretmeghatározásának elvei egy ember átlagos lépéstávolságából indulnak ki, ami 60–64 cm vízszintes felületen (a kilépőláb orrától a hátul maradt láb orráig terjedő távolság). Tapasztalatok alapján lépcsőn haladva is azonos a lépéstávolság, csupán a vetülete más. A lépcsőn történő járás vetületi hosszának meghatározására létezik egy ún. lépcsőszabály: $m \times 2 + sz = 60\text{--}64$ cm (a leggyakrabban: 63 cm), ahol is m = a lépcsőfok fellépőmagassága cm-ben, sz = a lépcsőfok belépőszélessége cm-ben és a járóvonalon mérve.

A szabályozás szerint a lépcsőfok fellépőmagassága (m) általános esetben 17 cm-nél nem lehet nagyobb. (Akadálymentes közlekedésnél 15 cm.) Mindazonáltal a rendelkezés pár cm eltérést megenged. „Lakáson vagy üdülőegységen belüli, továbbá az időszakos használatú építményszint (pl. tetőtér), vagy üzemi berendezés megközelítésére szolgáló lépcső fokmagassága legfeljebb 20 cm lehet.”



Orsótér által jobb a megvilágítottság



A belépőszélesség és a fellépőmagasság a jó lépcső egyik fő kritériuma

Nos, akkor mekkora is legyen a fellépőmagasság? Ha a kényelmesnek számító 17 cm-es fellépőmagasságot vesszük figyelembe (és a 63 cm-es lépcsőszabályértéket), akkor a lépcsőfok belépőszélessége 29 cm lesz. Ugyanez 18 cm-es fellépőmagasság mellett 27 cm-re csökken. Egy 45-ös férficípő átlagos mérete 31 cm, tehát elmondható, hogy 18 cm-nél nem érdemes magasabb fellépőmagasságot tervezni – hacsak a szűkös hely nem kíván mást.

Meredekség. A különböző meredekségű lépcsőknél a lépcsőfokok fellépőmagasságának (m) és belépőszélességének (sz) aránya némileg változik ugyan, de a lépcsőszabály ($m \times 2 + sz = 60\text{--}64$ cm) nem módosul.

Továbbá létezik két, tapasztalati úton meghatározott arányszámítás is. Ezek ideális értékek, amelyek a gyakorlatban némileg módosulhatnak. Az egyik a lépcső biztonságos mértékét megmutató $m+sz$ összeg, azaz a lépcsőfok fellépő- és belépőméreteinek az összege, amelynek értéke 46–48 cm.

A másik a lépcső kényelmi fokát meghatározó érték, amely a lépcsőfok belépő és fellépő méreteinek a

különbsége, azaz $sz-m$, és értéke 12 cm.

Már csak a meredekségi értékekre van szükségünk. A lehető legkényelmesebb lépcsők a (vízszinttől számított) 25–35°-os tartományban helyezkednek el. Nézzünk néhány tervezői alapadatot a meredekségre és a hozzá tartozó m/sz (cm) értékre: középület belső lépcsője: 25°, 15/33; lakóépület lépcsője: 30°, 17/29; lakáson belüli lépcső: 35°, 18/27.

A fenti képletekből, valamint a két padlószint közötti magasságból már meghatározható a lépcsőfokok száma és a járóvonal hossza.

Átjárómagasság. Az a magasság, ahol a földem alsó éle leginkább megközelíti a lépcsőn járó ember fejét. Mérete ideális esetben 220 cm.

Pihenő. A lépcsőkarok közé iktatott vízszintes közlekedőrész a pihenő. Ide tartoznak az induló és érkező (melyek szintje megegyezik az adott szint magasságával), valamint a közbenső pihenők. Méretét jogszabály szabályozza: a vetületi képet figyelembe véve, a kisebbik méret közbenső pihenő esetében a lépcsőkarszélesség + 10 cm, induló, érkező pihenő esetében a lépcsőkarszélesség + 20 cm kell legyen.

Még valami: a pihenő valódi jelentősége az, hogy általa a forduló biztonságosabban oldható meg. Manapság helyszűke miatt inkább húzott fokokat alkalmazunk, de egy 180°-os fordulót húzott lépcsőlapokkal nehéz megszerkeszteni biztonságosan, ha nincs orsótérünk. A fordulóban óhatatlanul is keletkeznek háromszög alakú lépcsőfokok, amelyek lefelé jövet kevésbé biztonságosak.

Orsótér. A lépcsőkarok és a pihenők belső szélei között lévő, szabadon hagyott teret nevezzük orsótérnek. Régi, klasszikus lépcsőknél előszeretettel használták pl. díszítésre, lámpák vagy felülvilágítók általi megvilágításra. Manapság az orsótér mérete helyszűke miatt

Jogsabály a lépcsők és mozgáskorlátozott lépcsők, mint épületszerkezeti elemek építéséről

A településrendezés gyakorlati részleteit is érintő egyik legfontosabb kormányrendelet az országos településrendezési és építési követelményekről szóló 253/1997. (XII. 20.) Korm. rendelet (OTÉK). Legutolsó, frissítésekkel ellátott változatát innen is letöltheti, ha okostelefonját, mobilkészítet a QR-kódra irányítja.



minimálisra csökken, vagy sok esetben el is hagyják.

Csigalépcsők esetében lépcsőorsónak nevezzük azt a középen végighúzódnó idomot, amelyet a túlnyúló sugaras lépcsőfokok átfedései alkotnak. A teherhordást ez az idom biztosítja, sőt, sok esetben a földem alátámasztását is szolgálja.

Korlát, fogódzó. A 80 cm-nél nagyobb szintkülönbséget áthidaló lépcsőt már lépcsőkorráttal (vagy annak tömör változatával, mellvéddel) kell ellátni, aminek a magassága legalább 100 cm kell, hogy legyen. A korlátelemezzel (babákkal) tagoltan zárt felület esetén a két korlátelelem közötti szélesség legfeljebb 12 cm lehet.

Fali fogódzót akkor kell telepíteni, ha a lépcső 1 m-nél hosszabb vízszintes vetülettel rendelkezik. Ha a lépcsőkar szélessége 200 cm-nél nagyobb, mindkét oldalát fogódzásra alkalmas módon kell megvalósítani. A fogódzó padlószinthez mért magassága 70–95 cm között helyezkedjen el, illetve a kilépő pihenő szakaszán legalább további 30 cm-ig folytatódjon. ■

Képek

eaglesnestestate.com
www.epszerk.bme.hu
realitydaydream.com
www.lepcsok.eoldal.hu
www.kienandsweet.com
mwdesignworkshop.com
architizer.com

Forrás

Kószó József: Lépcsők
(Szukits Kiadó, 2006)
www.lepcsok.eoldal.hu
net.jogtar.hu
www.epszerk.bme.hu



Közbenő fogódzó szükséges, ha a a lépcsőkar szélessége 2 m-nél nagyobb

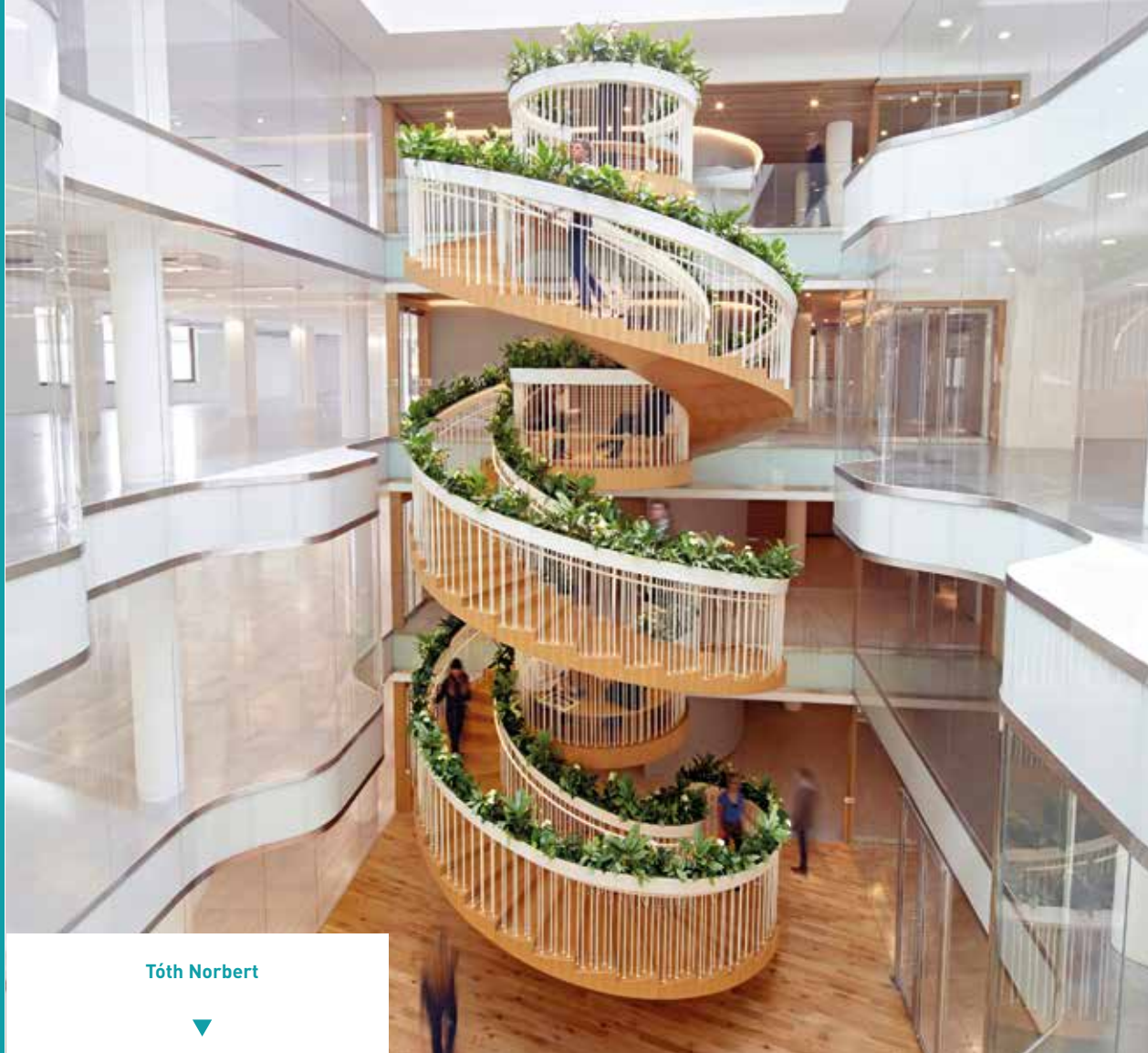

Tóth Norbert



Aki lépcsőgyártással foglalkozik, és úgy érzi, rengeteg ideje és energiája megy el tervezéssel és árajánlatok készítésével, akkor annak egy kezes lépcsőtervező szoftver áttörő eredményeket lesz képes nyújtani. Aki pedig már használ ilyen programot, most rátekinthet a legújabb fejlesztésekre. Lépcsőtervező szoftverek a lépcsők kézi elkészítésétől a CNC gyártástámogatásig.

Lépcsőtervező szoftverek

SZINTET LÉP

Előző cikkünkben azokat az építészeti alapfogalmakat tekintettük át, amelyek ismerete szükséges a favázás, illetve faborítású lépcsők tervezése és kivitelezése esetén. Emellett azonban sok hasznos segédeszköz is a rendelkezésünkre áll, ha lépcsőgyártással szeretnénk foglalkozni. Ezek az egyszerűbb számítási segédletektől a sokféle képességgel bíró lépcsőtervező szoftverek alkalmazásáig terjednek. Még valami: a szoftverek használata általában nem igényel

bonyolult számítógépes műveleteket a felhasználótól – a szoftvergyártók tisztában vannak azzal, hogy ezek a szoftverek a gyártásban részt vevő szakemberek számára készülnek.

SZOFTVEREK

A lépcsőtervező szoftverek olyan számítógépes háttérsegítséget képesek nyújtani, melyek nagyságrendekkel lerövidíthetik a lépcsőtervezés összetett feladatát. Emellett elkészítik a szóban forgó lépcsőterv 3D-s látványtervét, ami a megren-



Egy jó szoftverrel szinte bármi megtervezhető és legyártható

delői döntés meghatározó része lehet. Továbbá a program létrehozza az összes alkatrész szabástervét, amit aztán plotteren kinyomtatva, a gyártás fontos segédlete lesz. A szoftverek zöme CNC gyártástámogatást is tud (külön opcióként), így az képes együttműködni a CNC megmunkálóközpontokkal, és a kiexportált lépcsőtérvek adatai egyenesen a megmunkáló szerszámokhoz kerülhetnek.

Összeszedtük azokat a képességeket, amelyek elvárhatók egy szoftvertől:

- tipikus lépcsőalakzatok gyors előhívása, beleértve a két- vagy többkarú, S alakú vagy spirál lépcsőket is;

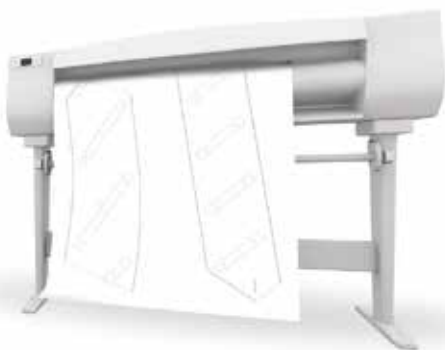

A plotter 1:1-es tervek kinyomtatására alkalmas

- bármilyen egyedi alakzatú lépcső létrehozása, egyedi alakzatú orsótér beillesztése;
- tervezősegédlet, ami az egyedi és/vagy nemzeti jogszabályok értékeinek figyelembevételével végzi a számításokat;
- áránlat-készítés, valamint az összes alkatrész szabástervének kilistázása és kinyomtatása (a CNC gyártástámogatás árát külön feltüntetjük).

Az alábbi szoftverek lépcsőszerkesztéshez készültek, így a fentieket alpból tudják. Csupán az egyedi képességeiket, valamint a háttértámogatásokat említjük meg.

- csak a gyártáshoz szükséges dokumentumokat nem adja ki (pl. szabásterv);
- a szoftver nyelve: angol, német. Számítógépes platform: Windows;
- nincsenek kötelező frissítési díjak. A teljes verzió ára: 2800 EUR (kb. 882 000 Ft), CNC-támogatással: n. a.



A Compass Software ingyenes online lépcsőtervezője

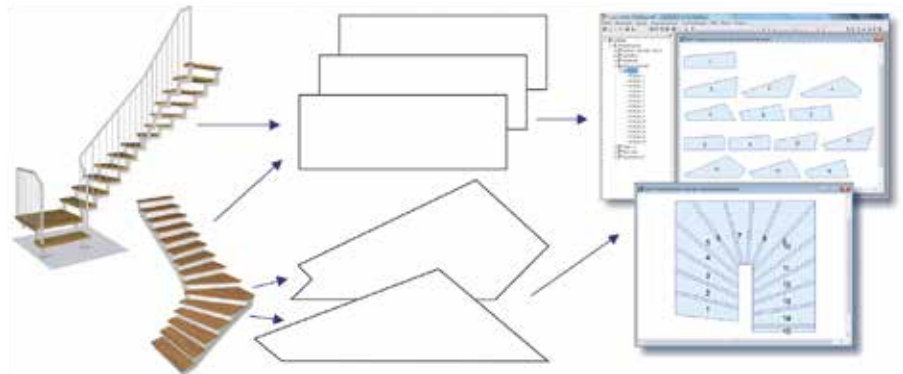

A Compass Software tervezői felülete

COMPASS SOFTWARE

Professzionális lépcsőtervező szoftver (német). Jellemzői:

- a CNC-vezérléshez nincs szükség kiegészítő modulra, ezt az alprogram is tudja;
- ügyfélbarát megoldásként felkínál egy olyan ingyenes 3D-s online felületet, ahol partnerünk megtekintheti, körbeforgathatja az általunk megtervezett lépcsőtérvet. A tervek mentése felhőben történik, így azt bárhol, bármilyen mobil eszközön meg lehet nézni;
- ingyenes online lépcsőtervező modult is felkínál a fejlesztő;
- letölthető a szoftver ingyenes próbaverziója, ami teljes tervezőképességgel rendelkezik,

STAIRDESIGNER

Professzionális lépcsőtervező szoftver (angol). Jellemzői:

- lehetőséget ad, hogy az automatikus tervezési folyamatot az egyéni tervezői igények felülírassák (pl. húzott lépcsőlapok korlátozása csak a fordulóhoz, közbeiktatott pihenők, íves lépcsőkarok és pofafák alakjainak finomhangolása stb.);
- egy-egy lépcsőalkatrész kiemlése és tovább szerkesztése;
- letölthető a szoftver ingyenes próbaverziója, ami teljes tervezőképességgel rendelkezik, csupán a gyártáshoz szükséges dokumentumokat nem adja ki. Ugyanakkor megad

egy mintalépcsőtervet, amelyet tesztelhetünk a CNC-gyártás során;

a szoftver nyelvezete: angol, francia. Számítógépes platform: Windows;

nincsenek kötelező frissítési díjak. A teljes verzió ára: 2195 US dollár (kb. 626 000 Ft), CNC-támogatással 4165 US dollár (kb. 1 187 000 Ft) (CNC: táblafelosztás, nesting, hornyolás, gravírozás, feliratozás, faragás).



A StairDesigner szoftver ingyenes próbaverziójának letöltése

SEMA SOFTWARE

Professzionális lépcsőtervező szoftver (német).

Jellemzői:

a hagyományos mérési módokon kívül lehetőség van 3D lézeres mérőműszerrel történő felmérésre, ahol a mérési pontok vagy kézzel importálhatók a programba, vagy – a készüléknek köszönhetően – ezeket a mért értékeket a

program automatikusan meg is rajzolja;

a CNC-vezérlés kiterjed a fém alkatrészek (pl. a pofafa szerepét is betöltő acél tartóelem) gyártástámogatására is;

letölthető a szoftver ingyenes próbaverziója, ami teljes tervezőképességgel rendelkezik, csak az import/export funkciók vannak letiltva;

a szoftver magyar nyelven is elérhető, valamint rendelkezésre áll állandó ügyfélszolgálat és igény szerinti oktatás, tanfolyam, bemutató is. Számítógépes platform: Windows;

nincsenek kötelező frissítési díjak, de karbantartási szerződés köthető (pl. automatikus frissítések). Induló ár: 2500 EUR (kb. 788 000 Ft). CNC-támogatásos verzió ára: n. a. Részletfizetési lehetőség kamat- és kezelésköltségmentesen, akár 24 hónapra.



A Sema szoftver ingyenes próbaverziójának letöltése

ARCHICAD

Professzionális építészszoftver, lépcsőtervező modullal (magyar). Jellemzői:

a program abban tér el a többtől, hogy ez egy építészszoftver, méghozzá BIM-támogatással (Building Information Modelling), ahol minden egyes modell információs tartalommal is rendelkezik (pl. 3D-s modell is készíthető belőle, következésképpen bármilyen CNC-megmunkálásnak alávethető);

a gyártmánytervek minden egyes alkatrésze külön-külön, egyedileg is szerkeszthető, listázható, további, ún. aelemekkel ruházható fel, amelyek – mint egyedi modell – szintén tervezhetők (pl. lebegő lépcsőt tartó fali konzol egyedi gyártásba küldhető);

a több, nemzetközi szabály- és szabványrendszer egyidejű összehangolásának bekapcsolása lehetővé teszi, hogy a lépcsőtervek a lehető legtöbb ország építési követelményének megfeleljenek;

szabadalmaztatás alatt álló technológia: a szoftver lehetőséget ad szabad geometria létrehozására, vagyis itt nem sablonszerű válaszokat fog adni a szoftver pl. egy lépcsőalakra, hanem az általunk egérrel meghúzott geometriai alakzatra tervezi meg a lépcső alkatrészeit. Ha itt a szabványkövetelmények nem érvényesülnének, az algoritmus automatikus javaslatot tesz a szabályos módon történő korrigálásra;

letölthető a szoftver ingyenes próbaverziója, ami 30 napos és teljes tervezőképességgel rendelkezik;

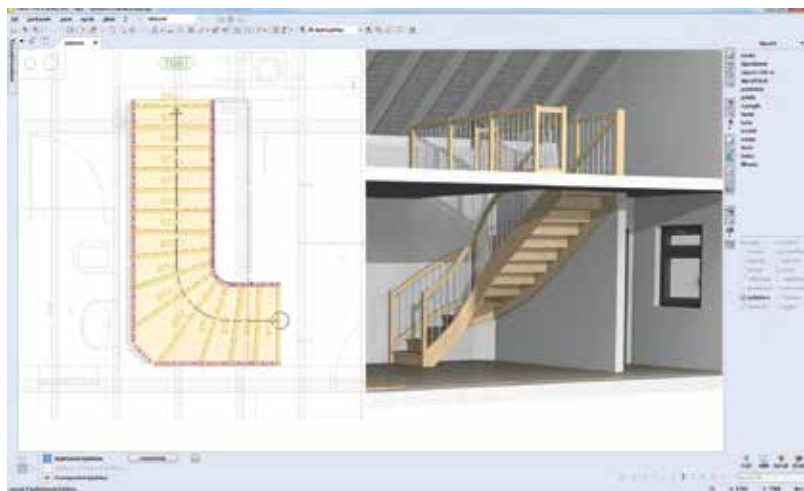

A Sema szoftver tervezői felülete



CNC gyártástámogatás esetén akár faragás is létrehozható a szoftverrel

magyar fejlesztésű termék, a hazai építészek jelentős része ezt használja (tervezői munkák egymás közötti összehangolása);

a szoftver magyar nyelvű, valamint rendelkezésre áll ügyfélszolgálat és igény szerinti oktatás, tanfolyam, bemutató is. Számítógépes platform: Mac, Windows;

nincsenek kötelező frissítési díjak, de karbantartási szerződés köthető vásárlás esetén (pl. automatikus frissítések). A teljes verzió árára vonatkozóan nincs adat. Havi bérlet esetén mindig a legfrissebb verziót kapjuk. Ár: 63 000 Ft + áfa/hó – minden további kötelezettség nélkül.



Az Archicad szoftver ingyenes próbaverziójának letöltése

ONLINE SEGÉDLETEK TERVEZÉSHEZ

Az online szoftverek nagy előnye, hogy bárhonnét és bármikor elérhetőek, csupán internetkapcsolat kell hozzá. Használatuk egyszerű, akár a leendő végfelhasználó is nekiláthat saját lépcsőterve elkészítésének – a megmérhető paraméterek meghatározásával, megvalósítási lehetőségek feltérképezésével. Ilyen megoldást a fent említett gyártók némelyike is felkínál. (Ez nem keverendő össze az ingyenesen letölthető és csak operációs rendszeren futó szoftverekkel.) Előnyük, hogy nemcsak asztali számítógépen, hanem mobil eszközökön is jól használhatók, ami – pl. egy táblagép esetében – lehetőséget ad akár egy utazás alatti tervezésre is. Hátrányuk, hogy tervezési-eszköz készletük sokszor korlátozott, valamint a gyártáshoz szükséges funkcióik (nyomtatás, exportálás stb.) le vannak tiltva.

StairBox

Jól kezelhető, részletes, angol nyelvű, ingyenes online falépcsőtervező. Bővebb információ: www.stairbox.com



A StairBox ingyenes online lépcsőtervezője

StairCreator

Jól kezelhető, kifejezetten részletes, angol nyelvű, ingyenes online falépcsőtervező. Bővebb információ: www.pearstairs.co.uk



A StairCreator ingyenes online lépcsőtervezője

Itt kell megemlíteni azokat a számítási segédleteket, amelyek lépcsőtervet ugyan nem készíténe, de felvállalják helyettünk a fáradságos kézi számításokat. Ilyen segédlet található Füleki Tibor (már említett) lépcsőtervező és kivitelező weboldalán is.



Füleki Tibor online számítási képlete a lépcsők helyigényének meghatározására

Képek

<https://www.archdaily.com>
<https://www.staircon.com>
<https://woodawards.com>
www.sema-soft.hu
<https://www.sema-soft.de>
<https://blenderartists.org>



Lépcsőgyártás gyakorlati szemmel – 1. rész

LÉPCSŐPOFÁK, FÖDÉMBURKOLATOK

Tóth Miklós



Sorozatot indítunk, melynek célja, hogy egy több évtizedes lépcsőgyártási tapasztalat kerüljön összegzésre és átadásra. A lépcsőgyártásának, helyszíni beépítésének lépéseit, valamint más szakipari munkákkal történő összehangolását mutatjuk be – hónapról hónapra.

Mottó:

„Minden ember szeretné megvalósítani álmait, magasba repülni és megnézni a világot a felhők fölül és messzire látni és messzire jutni. Szerettem volna megépíteni az égig érő csigalépcsőt, minél magasabbra érni. A lépcsőim nem értek az égig, pedig szerettem volna. De ha visszanezék, azért van már néhány lépcsőfok mögöttem.”

Gondos munkát és körültekintést igényel a lépcsőkarok beépítés utáni rögzítése. A munkák ütemezését a megrendelővel, ill. a kivitelezővel egyeztetni kell. A lépcső beépítését az induló szint készre burkolása után, az emeleti érkező szinten a járólapp beépítése nélkül célszerű elvégezni, így a szinteket korrekt módon lehet beállítani. Az érkező lépcsőfoknál elő kell készíteni az emeleti burkolat és a lépcső kapcsolatát. Legcélszerűbb a burkolat vastagságát ráfalcolni az érkező lépcsőfokra. Hidegburkolatnál,

járólappnál egyenes illesztéssel, fém burkolatváltóval.

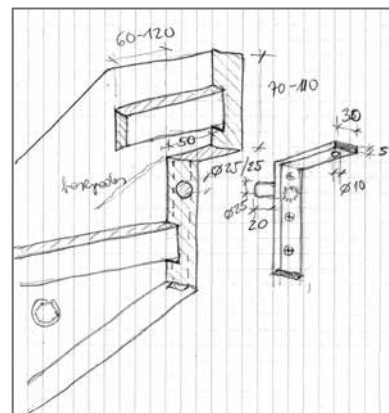

Függesztő vasalat lépcsőérkezésnél

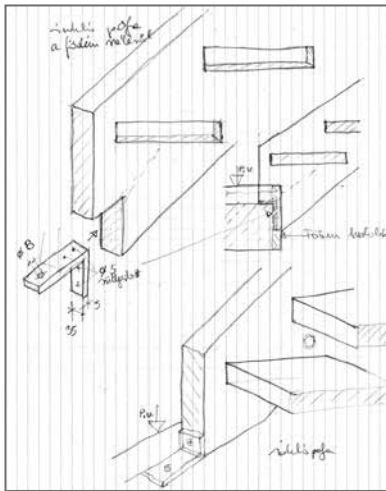

Lépcsőindulás

A lépcső megtámasztását közvetlenül az emeleti födémre, betonra kell ültetni. Ellenkező esetben a kész burkolat megrepedhet. Ezért célszerű a megrendelővel egyeztetni, hogy a födém szélét a lépcső érkezésénél 15–20 cm szélességben hagyják szabadon és a lépcső rögzítése után építsék fel a rétegrendet, öntsék ki betonnal. Ez a legjobb megoldás, mert az utólagos betonkiöntés befogja a pofákat és az érkező lépcsőfokot. Egyszerűbb megoldás, ha a födém szélét tömören kiöntik és erre van a lépcsőpofa ültetve. A pofákat célszerű laposvasból hajtott vasalattal „felakasztani” a födémre. Ha a pofa vasalat nélkül támaszkodik a födémre, sok esetben lehasadhat a támaszkodó orr-rész. A vasalatot úgy célszerű kialakítani, hogy legyen rajta 25 mm átmérőjű

esztergált csap, ami a pofa végébe fúrva átveszi a terhelést. Ezt a pofára a beépítés előtt csavarozzuk fel, ezért a vasalat támaszkodó szárának hosszát úgy határozzuk meg, hogy érjen túl a pofán, hogy a beépítés után is tudjuk rögzíteni. A fellépő lépcsőfokot teljes hosszban, szorosan illeszkedő stáflival támasszuk alá, az ékelés nem jó megoldás. A lépcsőpofákat, a lépcső pontos beállítása után, karonként 2–3 db Fischer FUR 8x150 tiplivel és hatlapfejű csavarral rögzítsük. A tiplik helyét 25 mm-es fúróval 20 mm mélyen elősüllyesztjük és 10 mm fúróval átfúrjuk. A falfúrást a furaton keresztül végezzük. A tipli beütése után, a furatba fakötésű alátétet helyezünk és úgy csavarjuk be a csavarokat. A falpofák rögzítése előtt ne terheljük a lépcsőt! Helyesen megválasztott és elhelyezett PUR tiplik jelentős részben átveszik a pofák támaszkodásánál jelentkező erőket. Meggátolják a lépcső mozgását, csendesedik a falépcső.

A pofa indulásánál hasonló szempontokat veszünk figyelembe. Minden esetben a födémre terhelünk. A lépcső indulhat a födém széléről, pl. pincelépcső esetén, vagy a földszinti burkolatról. Ha a födém éle faburkolatot kap, akkor véssük bele a burkolat hátuljába a vasalatot, így nem fog látszódni. Ha gipszkarton a burkolat, vagy vakolt, akkor ezekbe véssük bele a vasalatot.

Még kész burkolatnál is indokolt. Ez a leghatékonyabb és legjobb vasalateltüntetési módszer. Ha burkolatról indul a pofa és még nincs kész burkolat, akkor elegendő a pofa elé csavarozni egy L vasat. Ha a beton kiöntése a készre lakkozott lépcső beépítése után történik, akkor a lépcső farészeit gondosan meg kell védeni az utólagos nedvességfelvételtől többretegű szigetelőfóliába csomagolva. A beton megkötése után a felesleges fóliát szintbe vágthatjuk. Ha a földémburkolat mögötti részt öntjük ki betonnal, akkor a gondos fóliaszigetelésen túl a beton kifolyását PUR-habbal is meggátolhatjuk.

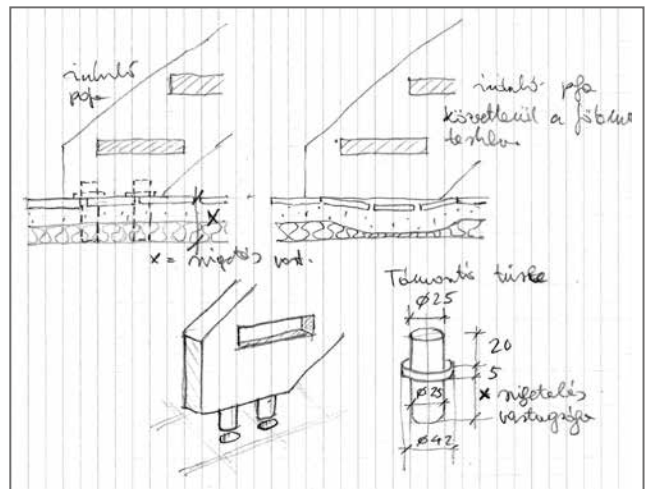

Támasztó túske

Ha már kész burkolt felületről indul a lépcső, akkor is van lehetőség a terhelés átadására a födémszerkezetre, esztergált túske használatával. A túske egyik vége a pofához kapcsolódik, a másik vége a betonra támaszkodik. A túske hosszát itt a szigetelés és a burkolat mérete határozza meg. (A rajzon X méret.) A következő részben az alapvető szerkesztési eljárásokkal és azok korrekciójával foglalkozunk – az ideális alaprajz kialakítása érdekében. A szerző lépcsőkészítő, okleveles faipari mérnök. A fotó és a jegyzetek a szerző munkái. ■

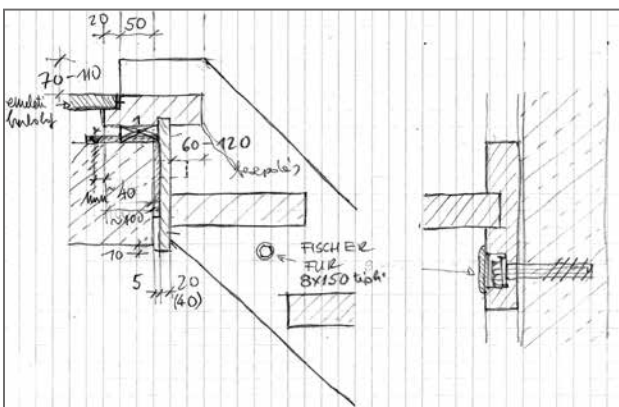

Lépcsőérkezés



Galériák tervezési és kivitelezési szempontjai

TÉRNYERŐ MEGOLDÁSOK

Schlosser Mátyás



A galéria az egyik legkézenfekvőbb megoldás, ha több helyre van szükség. Viszonylag kis anyagi ráfordítással plusztérhez juthatunk a segítségével. Az amúgy kihasználatlan, nagy belmagasságú terület hálórészként, gyerekszobaként vagy akár dolgozószobaként is szolgálhat.

A mai ingatlanárak mellett a tér egyre értékesebb. Összehasonlítva a lakás-négyzetméterárakat, egy átlagos galéria ugyancsak négyzetméterben kifejezett építési költségével hatalmas különbségeket találunk az utóbbi javára: a galéria-építés gazdaságos! Hazánkban a kisebb vidéki városoktól Budapestig egyaránt gyakran találkozhatunk olyan polgári lakásokkal, melyekre különösen jellemző a szokatlanul nagy belmagasság – ezek galéria építésére remek lehetőséget adnak. Nem mellesleg egy ilyen beruházás energetikai szempontból is hatékony, hiszen nem kell az új lakótér kifűtésére többet költeni, mint korábban. Kihhasználva a meleg levegő felfelé

áramlását, a korábban megszokottól akár kevesebbet is költhetünk fűtésre, ha például hálószobának használjuk azt. Műemléki jellegű, régi polgári lakásokban hatalmas, mennyezetig érő ablakokkal is találkozhatunk. Az ilyen jellegű ablakszerkezet igazán kapóra jön egy galériánál, hiszen így felül is adott lehet a természetes fény. Sajnos ez a szerencsés eset igen ritka, így gondoskodni kell az igényes és hatékony világításról, különös tekintettel a galéria lépcsőjére – a használó biztonsága érdekében. Természetesen kisebb belmagasságnál is szóba jöhet a galéria, de ilyenkor az alsó és a felső szint funkciói kompromisszumhoz



Minimalista, mégis rendkívül karakteres galéria

új galéria olyan nagy alapterületű, hogy önálló lakószintnek számít, ez esetben számos jogszabálynak való megfelelést ellenőrizni kell, például emeletes épületek esetén a szintek számától függően különböző tűzvédelmi előírásoknak is meg kell felelni.

Egy galéria mindenképpen alapos tervezést igényel. Át kell gondolni, hogy hogyan fogja megváltoztatni a lakás jellegét az új szerkezet, mit vesz el (térélmény, természetes fény) és mit ad (pluszfelületek, új stílus), azaz hogyan fog harmonizálni a lakás többi részével. A szerkezeti felépítés nemcsak esztétikai, hanem műszaki értelemben is szakembert kíván. Ahhoz, hogy a galériánk megfelelően méretezett, jól használható, biztonságos és gazdaságos legyen, szükséges ismerni néhány szilárdságtani alapfogalmat (például külpontosság, inercia, belső és külső erők, összetett hajlítás, kihajlás, palástnyomás stb.). Alapvető kérdés annak számszerűsítése, hogy

mi a legnagyobb terhelés, ami a galéria gerendáit érheti. Kivitelezés tekintetében két lehetőség van: jól kidolgozott típusszerkezet gyártása (megfelelő minőségbiztosítás mellett), vagy egyedi tervezés szakember(ek) bevonásával – ezen a megrendelő biztonsága, illetve a vállalkozó hírneve, végeredményben pedig a megélhetése múlhat. Egyszerűbb feladatokban sok segítséget nyújthat egy lakberendező. Abban az esetben, ha a tételrendezés is változik, akkor már inkább belsőépítészhez érdemes fordulni. Ha a tervezett galéria falnyílások, földemnyílások, lépcsők szerkezetét is érinti, esetleg az épület műemléki védettség alatt áll, akkor már mindenképpen egy építész bevonása szükséges. Ő már abban is tud iránymutatást adni, hogy szükség van-e statikus tervezőre terveink megvalósításához. A sokféle szempont miatt célszerű lehet egy látványterv elkészítése is – ez nagyban segítheti a megfelelő döntéseket.

kötöttek. Például a felső szinten tudomásul kell vennünk, hogy nem tudjuk kihúzni magunkat – ha csak alvásra használjuk, akkor ez nem is lesz nagy probléma. Alul pedig kialakítható például egy ülő munkahely – amolyan dolgozósarok, vagy éppen gyerekek számára kialakított játszórész.

Építési engedély a legtöbb esetben nem szükséges a galéria kialakításához, de ha az építési tevékenység során az építmény tartószerkezeti rendszerét meg kell változtatni, átalakítani, elbontani, kicserélni, megerősíteni vagy (változatlan formában) szükséges újjáépíteni, akkor el kell indítani az eljárást. Előfordulhat, hogy az



Korszerű szerkezetépítő vasalat



Igazán könnyed, légies látványt a köztes alátámasztást nélkülöző, azaz főfalakra, földémhez stabil kapcsolattal hozzáépített szerkezetek nyújtanak. Ezek tervezése és kivitelezése nagy szakmai hozzáértést és jó anyagismeretet igényel. Az oszlopokra, lábakra helyezett galéria a térkihasználás szempontjából kevésbé szerencsés, bár ettől még az adott körülmények függvényében ez a megoldás is lehet esztétikus.

Különös figyelmet igényel a galéria tartóoszlopait gyámolító földém teherbírása, hiszen az nem biztos, hogy az adott helyen ilyen (pontoszerű) terhelést elvisel. Ilyen esetben statikus véleményét is tanácsos kikérni.

A galéria rétegrendje meghatározó: milyen mennyezeti burkolatot használna a galéria alsó síkján? Kézenfekvő a gipszkarton burkolat, hiszen gazdaságos, egyszerűen festhető, és süllyesztett világítótestek is könnyedén beépíthetőek. A gipszkarton mellett a lambéria, vagy a változatos mintákkal elérhető dekoros bútorlapok is sok lehetőséget adnak. Elképzelhető olyan kialakítás is, ahol takaró burkolat nem is készül, mert például a fagerendákra fektetett hajópadló önmagában is szép látványt

nyújt. A galéria felső burkolata lehet szőnyegpadló, parketta, laminált padló – a vonatkozó igények szerint. A rétegrend és az alkalmazott anyagok meghatározásánál tekintettel kell lenni a szükséges hang- és hőszigetelő képességekre is. A fagalériákat értelemszerűen szárított faanyagból kell készíteni, hiszen beltéri használatról van szó. Fafajok tekintetében a tölvelevelűek (luc-, erdei- és vörösfenyő) hasz-

nálata a jellemző és gazdaságos, természetesen lombos fafajok is alkalmasak lennének (pl. tölgy), de méreti és gazdaságossági okokból ez ritka. Nagyobb szerkezeteknél a rétegragasztott fatartók is előnybe kerülhetnek. A faszervezetű galéria készülhet hagyományos fakötésekkel is, de jellemzőbb a faszervezet-építő vasalatok használata. Egyszerű és kedvező árú megoldást kínálnak az ácsipari kötőelemek,



Fémszerkezetű galéria is lehet stílusos.

oszloptalpak, gerendapapucsok és egyéb szerelvények, melyek jellemzően horganyzott acélból készülnek. Több neves márka, például a Knapp, a Pitzl és a Rothoblaas (mely nem összetévesztendő az ablakvasalatokat is gyártó Roto vállalattal) kínál esztétikailag és anyaghasználat tekintetében is rendkívül igényes, rejtett módon szerelhető kötőelemeket. Egy faipari szaklap hasábjain is

szót érdemelnek a fémszerkezetű galériák, hiszen számos előnyük van. Például keskenyebb szerkezettel, vékonyabb gerendákkal is elérhető nagy teherbírás, ami végeredményben helytakarékos. A zártszelvényelemekben könnyedén és rejtett módon elvezethetők a világítás, a tv és az internet vezetékai. Az ilyen szerkezetek általában gyorsabban legyárthatóak a fa kivitelhez képest, adott esetben a bontás vagy átépítés

is kevesebb időt igényelhet. Összességében elmondható, hogy egy jól megtervezett és kivitelezett fémvázás galéria műszaki értelemben kikezdehetetlen. Bár az is igaz, hogy a fémszerkezetes megoldások egészen más stílust eredményeznek, s a fából készített tartószerkezetek hangulatát semmi sem képes pótolni. A faanyag természetes szépsége, melegsége, megnyugtató hangulata sokkal inkább illik egy otthonba, főleg, ha egy régebbi épület átalakításáról van szó. ■

Források:

312/2012. (XI. 8.)

Korm. rend.

1. melléklet 1. pont

beltav.hu/jogaleria

Dr. Hantos Zoltán

egyetemi oktató

euzermester.hu/cikk-5927/

Lakoterbovites

galeriaepites.com

knapp-verbinder.com

pitzl-connectors.com

rothoblaas.com

Képek:

racsexpressz.hu

knapp-verbinder.com

pinterest.com

pinterest.com

KÓSZÓ JÓZSEF: LÉPCSŐK

Fontos, hogy a lépcső – mint az ember térbeli közlekedésének lényeges eszköze – megfeleljen a „hivatásának”, műszaki és művészeti szempontból egyaránt az emberi alkotókészség remeke legyen. Magas színvonalú műszaki és esztétikai kialakításával a lakások, épületbelső hangulatának meghatározó motívumává váljon. A lépcső helyének megfelelő kiválasztása, szerkezetének – környezethez alkalmazkodó anyaghasználattal történő – kialakítása egy építész tudásának, alkotókészségének és a megrendelő kívánásainak, fantáziájának térbeli megtestesülését jelenti.

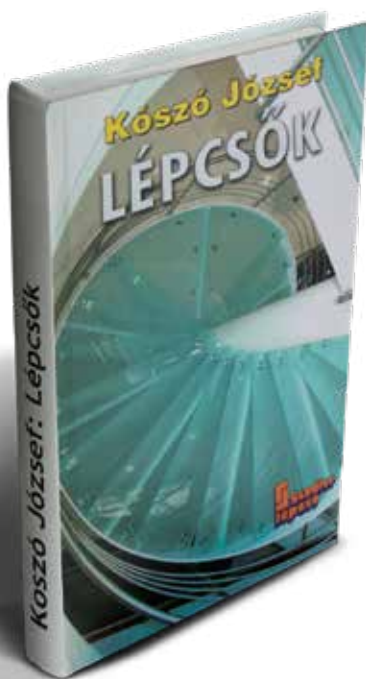

is megállja a helyét. (Újjonnan már nem kapható, szerkesztőségünknek a szerző biztosítja a készletet.) A könyv sok fotóval és leginkább megvalósult lépcsők bemutatásával kíván ötleteket és tanácsokat adni az olvasónak a megfelelő lépcső kiválasztásához. Ugyanakkor szakszerű ábráival és magyarázataival nagy segítséget nyújthat a tervezéshez és a megvalósításhoz is.

A kötet tartalmából:

- I. Lépcsők és elemeik
 - 1) Lépcsők és lejtők
 - 2) Lépcsők csoportosítása
 - 3) A lépcsők és lépcsőházak elemei
 - 4) Fogalmak meghatározása,
- II. Lépcsők méretezése
 - 1) Lépcsőfokok méretei
 - 2) Lépcsőkarok méreteinek meghatározása
 - 3) Pihenő és méretei
 - 4) Tiszta úrszelvény
 - 5) Korlátok, mellvédek, fogódzók méretmeghatározása
- III. Lépcsők és lépcsőrendszerek
- IV. Lépcsők és lépcsőházak

- 1) Lépcsők helyigénye
- 2) Lépcsők szerkesztése és kitűzése
- 3) Lépcsők építése
- V. Lépcsők az épületen belül
- VI. Lépcsőkkel szemben támasztott követelmények
- VII. Belső lépcsők anyagai
- VIII. Lépcsők és kiegészítők
- IX. Ajánlott megoldások
- X. Külső lépcsők

Információk:

192 oldal

Kötés: cémafűzött, keménytablás
Szukits Könyviadó, 2006

A könyv ára:

4500 Ft helyett **1900 Ft**

+ 1300 Ft postaköltség.

Fizetés: átvételkor a futárnak.

Megrendelhető

a faipar@xmeditor.hu címre írt levélben szállítási és számlázási adatai (név, cím, e-mail-cím, telefonszám) megadásával. Adatkezelési szabályzatunkat megtalálja a faipar.hu oldalon.

Ez a könyv – ami szerkesztőségünk jóvoltából ismét elérhető – nem csak a szakemberek számára készült. A már csak antikváriumban fellelhető kiadvány szakmai szempontból ma

FÉNYLAKK V

kültéri selyemfényű
vékonylazúr



**Minden
termékünk
a tavalyi áron
kapható!**

Új!



**KÖRNYEZETKÍMÉLŐ!
NEM TŰZVESZÉLYES!
(VOC tartalom: 0)**

FÉNYLAKK V

Egy lazúrban fedőlakk és faanyagvédőszer

- kerti bútorok, pergolák, kerítések bevonására
- könnyű, egyszerű felhordhatóság
- ecsetelésre beállítva
- 2 rétegben pár évig már megfelelő védelmet ad
- bármely színre beállítjuk
- 1, 5, 10 és 20 kg kiszerelésben



Mintabolt: 1038 Budapest, Dúne u. 19. • Tel./Fax: (1) 245-3904, (30) 570-2000 • **Nyitvatartás:** hétfőtől péntekig 9-17-ig

FÉNYLAKK Kft. • www.fenylakk.hu

Sághy Endréné ügyvezető, okl. vegyész- kutató-mérnök, önálló műszaki-festékipari szakértő mobil: (30) 496-74-95 Sághy Ervin ügyvezető mobil: (30) 305-34-38
Székhely: 2011 Budakalász, Bodza u. 2. • Tel./Fax: (26) 340-791

A PEUGEOT ENERGYHUB SZERSZÁMKÍNÁLATA

A Peugeot új szerszámokat kínál az igényes barkácmesterek számára: ütvefűrő, fűrőkalapács, körfűrész, dekopírfűrész, excentercsiszoló, sarokcsiszoló, csiszológép és multifunkciós szerszám is része a felhozatalnak. Az elektromos kéziszerszámok a vezeték nélküli szerszámkínálatot gazdagítják, és a tavaly szeptemberi hannoveri és párizsi autókiallításokon láthatta először a nagyközönség.

Az új Peugeot EnergyHub vezeték nélküli kéziszerszámok szabadon felcserélhető 2, 4 vagy 5 Ah-s akkumulátorokkal működnek. Közülük többet nagy teherbírású, hosszabb üzemidőt biztosító Brushless- (szénkefe nélküli) motorral szereltek fel. Mindegyik szerszámhoz védőfelszerelés jár, mely egy védőszemüveget, egy pormaszkot és füldugókat foglal magában.



IGÉNYES DESIGN ÉS MINŐSÉG

A Peugeot Design Lab tervezőinek keze között teljesen megújult a Peugeot szerszámok külseje. A letisztult design még jobban kiemeli az eszközök nagy teherbírását és kompakt méretét, és a felhasználók által észlelt magas kiviteli

minőséghez is nagyban hozzájárul. Az ergonomikus kialakítás és a szerszámok többségére jellemző, kétféle anyagból készült fogantyú biztonságos fogást és kényelmes használatot tesz lehetővé.

A KÍNÁLATBÓL

Az EnergyPunch-18VBL fűrőkalapács a legellenállóbb anyagokat és a betont is viszi. Fúrás, lyukasztás és vésés funkcióval rendelkezik. 2,2 joule ütőerejű Brushless-motorral és LED-es világítással látták el, és egy rezgéscsillapító fogantyú tartozik hozzá kiegészítőként.

Az EnergySaw-J18V dekopírfűrészrel ív mentén és egyenesen is lehet vágni. A különböző típusú fűrészlapok (T, U, L) felhelyezéséhez nincs szükség külön szerszámra. A LED-es világítás, az ergonomikus fogantyú és a dönthető alumíniumtalp a legprecízebb barkácmesterek vágyait is kielégíti. A szerszámhoz három, kifejezetten fa fűrészelésére való speciális fűrészlap tartozik. Az EnergySaw-C18VBL körfűrész deszkák és pallók egyenes vonalban történő precíz vágását teszi lehetővé. Szénkefementes-motorral, a pre-



cíziós vágásokhoz szükséges lézeres irányvezetővel és ergonomikus fogantyúval szerelték fel. A lehető legpontosabb vágás érdekében a körfűrész egy 165 mm átmérőjű, 40 foggal ellátott vágótárcsával rendelkezik.

Az EnergySand-18V excentercsiszoló fa és fém csiszolására egyaránt alkalmas. Oldalról vagy fölülről is kézbe lehet fogni. Elektronikus sebességszabályozóval, valamint külön jobb- és balkezesek számára kialakított kapcsológombbal van ellátva. A szerszámhoz hat csiszolólap tartozik.

Az EnergyBrush-18VBL csiszológép fa-, fém- és egyéb felületek csiszolására, polírozására és súrolására való. Szénkefementes-motorral és egy kiegészítő rezgéscsillapító fogantyúval rendelkezik. Sárgaréz bevonatú acél csiszolókefe tartozik hozzá. ■



POLI-FARBE

DELTA[®]
WOODPROTECTION

DELTA Hydrolasur 5.10

Selyemmatt fényű, vékonylazúr



Könnyed, LightCare színválaszték
Gyermekjátékok festésére is alkalmazható
Nem tartalmaz biocid hatóanyagot - Környezetkímélő
UV-védelemmel - nem sárgul, nem sötétedik

www.polifarbe.hu/hu/delta-ipari-lazurok

POLI-FARBE Vegyipari Kft.

6235 Bócsa, III. ker. 2. Vevőszolgálat: +36 (78) 453.133 | polifarbe@polifarbe.hu

ZÖLDEBB LETT A BOLYGÓ

A NASA észrevette, hogy a világ ma zöldebb hely, mint 20 évvel ezelőtt. A műholdak fotói alapján jutottak erre a megállapításra. Az ok: a két legnépesebb ország, Kína és India komoly faültetési programokat hajtott végre az utóbbi időszakban. India egy világrekordot is tart ebben: 1,5 millió ember 66 millió fát ültet el, mindössze 12 óra alatt.

A NASA közelmúltban tett megállapítása egy tudományos folyóiratban jelent meg, ahol az 1990-es évek közepétől származó műholdas adatokat hasonlították össze a friss, nagy felbontású képekkel. Olyan felbontású képalkotó rendszert használtak, amivel részletes képet kapnak a Föld globális vegetációjáról. A friss felvételeken jóval nagyobb területek voltak zöldek, mint a húszéves fotókon. Kezdetben a kutatók nem tudták biztosan, hogy mitől lett ennyivel sűrűbb a növényzet, pláne olyan földrészeken, ahol az éghajlat önmagában nem kedvez az erdők gyarapodásának. A műholdképek további vizsgálata után azonban megállapították, hogy a zöldre váltott területek leginkább



Néhány éve még Pakisztán volt a rekorder, ott csaknem 850 ezer fát ültettek egy nap alatt, ezt múlták felül Indiában 2016-ban 50 millió csemetével, 2017-ben pedig ezt is felülmúlták a fent említett 66 millióval. Az ültetésre a Narmada folyó 24 vízgyűjtő területét jelölték ki, hogy növeljék a csemeték túlélési esélyeit. Az önkéntesek több mint 20 fafajtát ültettek el a nap során.

India a világ harmadik legnagyobb szén-dioxid-kibocsátója Kína és az Egyesült Államok mögött. A légszennyezés évente több mint félmillió embert öl meg, ezért is ösztönzi az indiai kormány mind a 29 államában a faültetéseket. Volt olyan év, amikor több mint 6 milliárd dollárt különítettek el erre, megcélozva, hogy 2030-ra 95 millió hektárra duzzasztják a fával beültetett erdőket.



Kínában és Indiában vannak. Vagyis nem elsősorban az éghajlatváltozás, a felmelegedés a felelős a pozitív változásért, hiszen az nem korlátozódna egyes országok határain belülre. Kínában és Indiában az 1970-es és '80-as években komoly mértékű erdőirtás zajlott, leginkább a városok térkövetelése, valamint a mezőgazdasági területek kiterjesztése miatt. Mindez sokféle és

mérhető egészségkárosító hatással járt, ezért a vezetés a gyors, nagyfokú erdőtelepítés mellett döntött. A fókusz akkor a levegő- és a talajszennyezés csökkentésére és az éghajlatváltozás elleni küzdelemre helyezték, a projektnek pedig meg is lett az eredménye. Erre a felfogásra természetesen továbbra is szükség lesz az elkövetkező évtizedekben. ■

HOSSZTOLDÁSBAN IS TAPASZTALTAN

A Leitz több évtizedes tapasztalata figyelhető meg a tömör fa feldolgozásában gyakran használt cinkelő szerszámaiban. A technológia és anyagismeret az utolsó részletig kidolgozott. Fókuszot jelent a gazdaságosság és a magas minőség egyaránt.

A Leitz az iparág legszélesebb körű minicinkelő szerszámaival kínálja a hosszitoldással, illetve a táblásítással dolgozó faipari üzemek számára. Lehet szó teherhordó, vagy nem teherhordó szerkezet gyártásáról, az ékcsapok minden esetben tökéletesen illeszkednek és akár szárazon is öntartóak. Ezen precíziós szerszámok használata biztosítja a folyamatok legmagasabb költséghatékonyságát minden szokásos toldási technológiában, legyen akár puha, vagy keményfából a késztermék. A bútortiparban a magasabb esztétikai igény kiszolgálása érdekében olyan szerszámprofilok is

elérhetőek, melyeknél a látszó felületen egy egyenes, alig észrevehető csatlakozási vonal látható.

A speciális fogkialakításnak köszönhetően, nagyobb előtolási sebességgel marhatjuk ki alkatrészünket és az egy fogra eső előtolás mértéke mégis kedvező marad. A forgácsolás közben keletkező rezgéseket a masszív szerszámtest elvezeti, így a tiszta marási kép hosszú távon is biztosítható. Ezen paramétereknek köszönhetően, a Leitz professzionális minicinkelőjével a hagyományos kialakítású marókhoz képest dupla előtolási sebességgel dolgozhatunk. ■



Leitz Hungária Szerszám Kft.

2030 Érd, Kis-Duna u. 6.

Tel.: +36-23/521-900.

www.leitz.hu



- FAIPARI SZÁRÍTÓKAMRÁK, GŐZLŐKAMRÁK,
- RAKLAPSZÁRÍTÓK ÉS HŐKEZELŐK,
- KONVEKCIÓS, KONDENZÁCIÓS TECHNOLÓGIA, ELŐRE MEGÉPÍTETT KAMRÁKBA IS,
- AKÁR TELJES KÖRŰ KIVITELEZÉSSSEL.



JG-MAX BT.

H-6500 Baja, Grassalkovich u. 3.

Tel.: +36-79/427-348 ■ Mobil: +36-70/537-5387

E-mail: info@jgmax.hu ■ www.jgmax.hu



woodworking machinery

- PROFESSZIONÁLIS, AUTOMATIKUS GYÁRTÓSOROK RAKLAPOK ELŐÁLLÍTÁSÁHOZ.

- KÁBELDOB GYÁRTÓSOROK, RAKATOLÓ AUTOMATÁK



JG-MAX

Hasítson velünk!

KÉTSZERKÉSELT SZÍNEZETT FURNÉROK

A TABU név nem ismeretlen a hazai belsőépítészek és asztalosok számára, hiszen évek óta jelen van a hazai furnérkínálatban. A jövőben a magyarországi piacon kizárólag a JAF Holz portfóliójában lesznek majd elérhetőek az olasz gyártó termékei.



A TABU Európa vezető „design-furnér” gyártó cége. A festett és kétszerkéselt furnérok gyártása terén kínált prémium termékeiket a legjelentősebb belsőépítészek és designerek használják. A cég 1927 óta van jelen a piacon, sikerüket elsősorban a kiváló minőségnek, és a divattrendeket megelőző, sokszor merész koncepcióinak köszönheti.

A JAF Holz folyamatosan fejleszti furnérértékesítési koncepcióját, és termékportfólióját a piac igényeihez igazítja. A standard furnér kínálatuk egyedülállóan széles és magas minőséget képvisel. A festett és kétszerkéselt furnérok terén hasonlóan

magas és kiegyensúlyozott minőség a cél, ezért esett a választás az olasz gyártó termékeire.

MI IS AZ A KÉTSZERKÉSELT FURNÉR?

A késelés a színfurnérgyártás technológiája. A rönkből kialakított frízből késelik a furnérlapokat. Kétszer- vagy többszörkéselt furnérról akkor beszélünk, amikor a frízből késeléssel előállított furnérlapokat újra összeragasztják, majd az így kialakított tömbösített fríz elforgatva újra lekéselik. Az ezzel a technológiával készített furnérok-nál elérhetünk extra rajzolatot, de cél lehet a még egyenletesebb,

homogénebb textúra is. Mindenesetre egy kiegyensúlyozottabb, könnyebben reprodukálható furnér lesz a végeredmény.

A kétszerkéselt furnérok terén a gyártó által kínált 80 fajtából belsőépítészek segítségével 25 fajtát választottak ki. Ezek a típusok raktárról azonnal elérhetőek lesznek, de emellett természetesen a teljes kínálat rendelhető, 3–5 napos szállítási határidővel. A kétszerkéselt furnérok mérete 3100/2500x570/670 mm.

Festett furnérok-ból – amelyek mindig fafajazonosak – szintén 20 típust választottak, figyelembe véve a legfrissebb divatirányzatokat. Itt nemcsak a szín és a fafaj, hanem a rajzolat és a textúra is választható lesz az ügyfelek számára.

A tervezők és a végfelhasználók munkáját segítő, speciális furnérkatalógusok készültek A/4 méretű anyagmintákkal, szín, fafaj és rajzolat szerinti csoportosításban. A kínálat komplexitásának érdekében minden furnérhoz elérhető színazonos élananyag, élfurnér és álléc egyaránt. ■



A SATAJET® X 5500

A SATA egy új fúvókarendszerrel lépett elő, amely egy magasabb szintre emeli a szórási teljesítményt a felületkezelésben.

A komplex festékképzőrendszerek, a különböző anyagok új lehetőségeket teremtenek, de kihívásokkal is szolgálnak a felhasználó számára. Az X-fúvóka rendszerrel azonban a SATA német gyártó (a fúvókák széles választékának köszönhetően) minden megoldáshoz megfelelő megoldást kínál. A rendszer egyszerű, a két jól bevált HVLP- és RP-technológia továbbra is megmarad. A felhasználó mindkét szórási képet (I/O) alkalmazhatja, így minden festési munkának nekiláthat.

Az optimális anyagelosztás biztosítja a finomabb porlasztást mindkét változatban. A gyártó szerint akár 15 százalékos anyagmegtakarítás is lehetséges. Emellett alacsonyabb zajszint jellemzi a működést. A megfelelő technológia (HVLP/RP) mellett a szórási kép formája (I/O) a fúvókaméret növelésével sem növekszik – ez azt jelenti, hogy az adott szórási kép magassága és szélessége ugyanaz marad a teljes spektrumon, csupán a telítettsége lesz nagyobb. Ez egy jól kezelhető munkafolyamatot biztosít a felhasználó számára minden követelményhez – legyen az a festékek tulajdonsága, hőmérséklet, páratartalom vagy festési

A VOC-SZABÁLYOZÁSRÓL ÉS A HVLP/RP TECHNOLÓGIÁRÓL

A szigorú környezetvédelmi előírások egyre több országban korlátozzák vagy akár meg is tiltják a hagyományos nagynyomású szórópisztolyok használatát, az illékony szerves vegyületek (más néven VOC) kibocsátásának korlátozása miatt. Korlátozások esetén – sok esetben – csak a 65%-os szórási hatások fölött dolgozó szórópisztolyokkal való szórást engedélyezik.

A HVLP pisztolyok fő előnye a hagyományos pneumatikus szórópisztolyokkal szemben, hogy jobb a szórási hatások: szemben a hagyományos pisztolyok 30%-os hatásfokával, akár 50–65% is tud lenni.

Azonban a különösen magas viszkozitású sűrű anyagok esetén elmaradhat ez az elvárt hatások. Annak érdekében, hogy a sűrű anyagok is felhordhatók legyenek, új szóróberendezés fejlesztésére volt szükség. Gyártóktól függően ezek a berendezések különböző néven kerülnek forgalomba (RP, TransTech, Compliant, HTE stb.), de közös bennük, hogy sűrű anyagok esetén is tudják biztosítani a 65%-os hatásfok feletti szórást.

Gyűjtőnevüket, azaz a compliant kifejezést a névadó angol szóból (to comply = megfelelni) kapták, amely arra utal, hogy ezek az újonnan fejlesztett pisztolyok „megfelelnek” a környezetvédelmi előírásoknak, azaz magasabb hatásfokkal működnek, így a magyar szövegekben akár az MH jelzőt is használhatjuk.

szokások. További jellemzője, hogy a pisztoly belsejében egy gyűrű gondoskodik az optimális levegőelosztásról, ezáltal a szerkezet egyszerűbbé válik és a tisztítása is gyorsabb. Ezenkívül csökkent a fúvóka térfogata az optimalizált áramlási geometriának

köszönhetően, ami lágyabb szórást biztosít a festés során.

A felhasználót a megfelelő fúvóka kiválasztásában a SATA webhelyén lévő kereső alkalmazás is segíti. ■

Forrás:
dds



Soha ne hagyj abba szeretni!

A JÓSÁGRÓL

Szerkesztette: Tóth Norbert



Idén is folytatódik a Lélekgorgácsok, a Magyar Asztalos tavaly elindult rovata. Célunk, hogy a faipar világa mellett egy másik közös pontot is találjunk olvasóink között: magát az embert. Miért? Munkánk, élethelyzeteink során sokszor átélhetjük az élet nehézségeit, azt, hogy a szakmaiság önmagában nem elég a boldoguláshoz. Az emberi lélek szövevényes rendszerében azonban a hibák mellett ott vannak az erények is, csak fel kell őket ismerni. Ők hordozzák e rovat igazi üzeneteit – az ember szívébe sűgva. Ezekkel tudunk valódi megoldásokat találni nehéz élethelyzeteinkben.

Bárhol is jár a városban, ha valaki elkiáltja magát, hogy: Anya!, akkor ő óhatatlanul odafordul. Egyszerűen azért – mondja magáról –,

mert ez a szó számára nem csak a gyermekei szájából hangzik ismerősen. Ezt a szót sokszor és sokan mondták már neki.

Ismerjék meg Anyácskát, azaz Illésné Áncsán Arankát, aki több száz, kilátástalannak tűnő helyzetben lévő fiatalot segített emberré válni.

26 évet töltött a tiszadobi gyermekotthonban, ebből 12 évet az intézmény vezetőjeként. 2012-től Kecskeméten az SOS Gyermekfaluk Lakásotthon-hálózatát koordinálja. A több ezer gyermek mellett fő tevékenysége az anyaság, 4 saját gyermekkel és 2 unokával büszkélkedhet. Aranka fáradhatatlan munkával áll az állami gondoskodásból kikerültek mellett. Munkája mellett önkéntesen viszi a Fecske adományboltok vezetését, ahol a nehéz körülmények között élő emberek ár alatt juthatnak hozzá a felajánlásokból származó, jó minőségű ruhákhoz, használati tárgyakhoz. A profitot nehéz sorsú családok életének újraindítására használják fel.

– Hároméves voltam, amikor édesanyámat magukkal vitték az angyalok – kezd mesélni magáról Aranka. – Kellett nekik egy harminchárom esztendő fiatalasszony. Veseelégtelenségben halt meg a kórházban, semmi előjele nem volt a betegségének. Ketten maradtunk a bátyámmal. Édesapánk rövid időn belül talált magának egy újabb társat. Az asszony igazi gonosz mostoha volt, megmérgezte gyerekkorom legszebb éveit. Szóval, tettel, cselekedettel bántott. Az ő viselkedéséből láttam meg, hogyan nem szabad bánni egy gyerekkel.

– Haragudott rá?

– Nem tudhatta, milyen érzés elveszíteni azt, akit szeretünk. Hogy mennyire mély nyomokat hagyhat mások bántása. Egyik unokatestvérem pár éve megajándékozott egy általa őrzött levéllel, amelyet édesanyám az anyukájának és a bátyjának írt. Nem tudtam betelni vele. Mennyire fontos, hogy szeressük egymást, hiszen csak mi vagyunk egymásnak – ez volt a lényege. Én is ezt tanítom a gyerekeimnek: ha már nem leszek, akkor is tudnak majd egymásra támaszkodni.

– *Kicsit még kanyarodjunk vissza a gyerekkorára. Hogyan teltek azok az évek?*

– Tizenhét évesen végleg rá kellett térnem az önállósodás útjára, hiszen édesapám is elment. Sőt, már kicsivel előbb is ízelgettem. A nyolcadik után előbb Pestre kerültem tanulni, majd a sport kapcsán Tatabányára. Kézilabdás barátnőm megkérte az edzőjét, szerezzon nekem munkát. Neki köszönhetően lettem képzés nélküli nevelő a helyi nevelőotthonban.

AZ „ÚTRA” LÉPNI: CSODÁLATOS DOLOG

– Hamarosan elvégeztem a szombathelyi tanárképző főiskola népművelés–testnevelés szakát.

– *Közösen nyitottak egy Fecske névre hallgató adományboltot. Miért éppen fecske?*

– A fecske szívós kis költöző madár. Én is elhagytam szabolcsi szülőföldemet, de nem szakítottam el teljesen a szálakat. Sok növendékemmel kapcsolatban vagyok, erőmhöz és lehetőségeimhez mérten segítem őket. És „fecskeként” egyszer majd magam is visszaköltözöm szűkebb hazámba. Adományboltunkban a kecskemétiak által felajánlott tárgyakat értékesítjük, a bevételből pedig olyan Szabolcs-Szatmár-Bereg megyei családokat támogatunk, ahol a szülők gyerekként állami gondozásban éltek, de ma már becsülettel nevelik saját gyermekeiket.



Nála a cigányság megnevezése kapcsán sincsenek tabuk. „Ha segíteni akarsz, tisztán kell látni”
www. orokbe.hu

Gyermekotthoni állást kerestem, Tiszadob tetszett a legjobban. Erdő, folyó, kastély. Életem legszebb huszonhat éve kötődik oda. Amikor méltatlan helyzetbe sodortak, szó nélkül eljöttem. Otthagytam a szívem. Azóta az SOS Gyermekfaluk Lakásotthon-hálózatának szakmai vezetője vagyok. Lakásotthonokban azok a fiatalok élnek, akik már kikerültek a nevelő családokból, épp az első lépéseket teszik meg az önálló élet felé, de még igénylik egy felnőtt segítségét és gondoskodását.

Közjük tartozott Balogh Sanyi is, a szinte behozhatatlan hátrányból induló roma származású fiú, aki „Anyácska” segítségével költözhetett Szabolcsból Kecskemétre feleségével és két gyermekével. Az Aranyanyu Díj kapcsán forgatott kisfilmben ő is szót kapott. Arra a kérdésre, hogy milyen útravalóval indította őt el Anyácska, csak annyit mondott: „Ne hazudj, és segíts azokon, akin tudsz!” ■

Források:

www.aranyanyu.hu
www.szabadjfold.hu

KÜLÖNLEGES KÉZISZERSZÁMOK

Pauló Tamás
ny. faipari mérnök-tanár



A történelem során a faipari kéziszerszámok anyaga – különösen a gyaluk megjelenése után – elsősorban a fa volt. Ugyanakkor a fémek hol kisebb, hol nagyobb mértékben mindig jelen voltak a szerszámkultúrában.

Az ókor első felében a réz, a bronz, majd a vas elsősorban a vágóéleken, a forgácsolófelületeken jelent meg. A gyaluknak alapvetően csak kis része a forgácsoló szerszám, ugyanakkor a tartósság miatt már a rómaiak hol öntött, hol kovácsolt elemekkel burkolták be a fa alkatrészeket.

A 14–15. századtól kezdve találkozunk a teljesen fémből kovácsolt gyalukkal. A Magyar Asztalos előző havi számában mutattam be a 15. századtól a 19. század végéig készített fémgyalukat, gyalucskákat. Ezek a 7–18 cm közötti kovácsolt, vagy öntöttvas gyaluk nemegyszer iparművészeti csodák. Finom kidolgozásukkal, vésett, gravírozott díszítésükkel jelzik a korabeli mesterek tudását és az asztalosszakma megbecsülését.

A 19. század közepétől indul igazán az öntött fémszerszámok diadalmenete. Az 1858-ban alapított, majd az

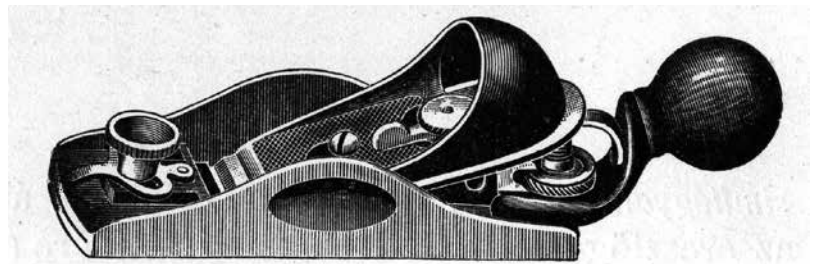

Az 1885-ös Stanley-katalógusban jelent meg először a No. 60 1/2

1860-as évek közepétől rohamosan terjeszkedő Stanley cég 1870-től kezdi gyártani és forgalmazni a részben azóta is gyártott gyaluit. A Leonard Bailey által tervezett fém szerszámok zömmel asztalos-, ács-, és általános famegmunkálási célokra készültek. Ugyanakkor jó néhány van közöttük, melyek vagy speciális célokra (bütü- és élgyalulás), vagy kis méreteik miatt helyszíni szereléshez, amatőr munkákhoz, modellezéshez voltak használhatóak. Az előző lapszámában bemutatott

No. 1 számú gyalucska mellett az 1870-es évek közepétől a Stanley szériában jelentette meg a zömmel barkács célra javasolt blokkgyaluit. Ezek a blokkgyaluk az 1890-es évekig számtalan apróbb-nagyobb eltéréssel kerültek forgalomba. Formailag hasonlóak voltak, hosszuk 15–18 cm (ami pontosan tenyérbe simuló méret). A legtöbbjüknek finoman szabályozható a forgácsrése. Az eltérések zöme a késrögzés és az -állítás módjában található. A kések szöge 12° és 24° között változik, tehát ezek jellem-



Tökéletes állapotban az 1950-es években gyártott Stanley No. 60 1/2



Eredeti Stanley No. 75 a 20. század elejéről



Bronzból öntött Stanley No. 102 kópia

zően bütügyaluk, ami persze nem akadály a rostirányú gyalulásnak. A felületkezelés, a csavarok formája persze időről időre változott (amit a gyűjtők igen nagyszámú táborá díjaz), de néhány típust a mai napig szinte változatlan formában gyártanak, ami jele a minden szempontból átgondolt professzionális tervezésnek. Külön kategóriát képeznek az 1880-as évektől megjelenő, jellemzően 7 és 10 cm közötti törpe gyalucskák. Bár a Stanley-katalógusban szintén blokkgyalu az elnevezésük, de a kereskedelemben többnyire zsebgyalunak hívják őket. A kések szöge jellemzően 30° és 40° közötti. Igazából nehéz értelmezni a felhasználásukat. Többnyire modellezők, barkácsolók, kis bútorcskák, kazeták gyártói tudnak a kis helyeken ezekkel a szerszámokkal dolgozni.

Egyes típusait a hangszergyártók is haszonnal forgatják. A Stanley cég az elmúlt több, mint 150 év alatt azért tudott ilyen sikeres lenni, mert mindig szem előtt tartotta az alábbiakat:

- a leginkább ergonomikus formai kialakítás a kényelmes és biztonságos használatért,
- jó minőségű öntöttvas test- és acélkések a hosszú élettartamért,
- nikkelezett vagy zománczott felületkezelés, ami szintén a hosszú használhatóságot biztosítja,
- a fő méretek változatlansága, ami akár 100 év távlatából is lehetővé teszi az alkatrészcserét,
- a célszerűen kialakított késállítási és -rögzítő rendszer garantálja az optimális használatot,



Vaslemezről hajtogatott és hegesztett minigyaluca

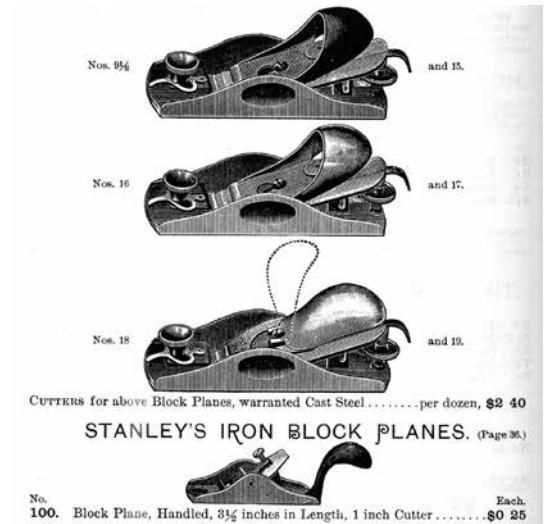

Az öntöttvas blokkgyaluk megjelenése 1875-ben

STANLEY BLOCK PLANES.



Stanley No. 100 és 101 kópiák bronzból, vasból és alumíniumból



Ma is rendelhető modellező gyaluk



Csak 8 cm hosszú, mégis tökéletes a Veritas minibütügyaluja

a világszintű alkatrész- és szervizellátás hiba vagy pótlás esetén szintén fontos tényező. A Stanley cég által a 19. század második felében indított trend a kéziszerszámok gyártására az egész világra hatással volt. Elsősorban Amerikában és Nyugat-Európában egyre-másra jelentek meg a fémből öntött faipari kéziszerszámok, melyek átvették a Stanley alapkonceptiókat. Jó néhány neves cég vette át az elmúlt évszázadban a Stanley által levédetett ötleteket, szabadalmakat és gyártotta, vagy gyártja ma is ezeket a szerszámokat.

Sokan egyszerűen bemintázták egy-egy Stanley szerszámot, és minimális módosítással, vagy anélkül gyártották tömegével a jobb, vagy rosszabb másolatokat. A sok jó példa mellett a volt Szovjetunióban gyártották a legrosszabb és legdurvább Stanley utánérzéseket az

1950-es, '60-as évektől kezdve. A sokmillió darabszámban készített Stanley-klónok jellemzően bizonytalan anyagminőségűek, pontatlan kivitelűek, rossz végkidolgozásúak, valamint gyenge és csúnya felületkezelésűek voltak. Cserében az árak alacsony volt.

Érdekes tendencia volt megfigyelhető az 1960-as évektől. Mivel a kis méretű Stanley gyaluk egy része alapvetően nagyon egyszerű volt, ezért sokan elemeire szedtek egy szerszámot és nagyon egyszerű körülmények között egy kis öntődében, de akár otthon is bemintázták, majd különböző anyagokból leöntötték ezeket a kicsi szerszámokat. A többszöri másolás és a fémek zsugorodása miatt így jelenleg rendkívül sok méretű és anyagú hasonló gyalut lehet találni jellemzően a bolhapiacokon, internetes fórumokon. Nem egy szerszámgyűjtő tulajdonában „ugyanabból”

a gyaluból akár 10–15 darab is van rézből, vasból, alumíniumból.

A Stanley-örökséget a '80-as évektől a legnemesebb értelemben átvéve és még finomabbá téve az amerikai Lie Nielsen manufaktúra tette magáévá. Egy kb. 20 darabból álló, szinte teljes vertikumú gyalukollekciót gyártanak a mai napig speciális bronzötvtözetből, illetve kifogástalan minőségű öntöttvasból. A kések a mai követelményeknek tökéletesen megfelelő A2 acélból készülnek. Hasonlóan gondolkodva, de szinte teljesen új formatervekkel álmodta újra a klasszikus fémgyalu-hagyományokat a kanadai Veritas cég is. A nagyon modern, esztétikus külső tökéletes minőséggel és használhatósággal párosul.

Mindkét vállalkozás a világ élvonalában jár a klasszikus faipari kéziszerszámok gyártásában. A hagyományokat tisztelő, csak kéziszerszámokkal dolgozók (számuk világszerte egyre nő) körében ezek a szerszámok egyre népszerűbbek. Őket még az egyébként nyugati viszonylatban is nagyon magas árak sem riasztják el a vásárlástól. Összegzésként elmondható, hogy az elmúlt évszázadok alatt kikristályosodott precíziós fémszerszám gyártás nem ment ki a divatból, hanem reneszánszát éli. ■



LieNielsen hangszerkészítő gyalucska profiknak



28% KEDVEZMÉNY 28 NAPON ÁT A 28 ÉVES PALISZANDER KFT-TŐL

Okos és hasznos termékek a hatékony munkavégzésért!

TRITON TDJ600
Párostipliző



Listaár: 62 648 Ft + áfa

Akciós ár

46 980 Ft+áfa

CMT
Szögbeállító



Listaár: 11 142 Ft + áfa

Akciós ár

8 350 Ft+áfa

Gyalukés beállító



Listaár: 16959 Ft + áfa

Akciós ár

12 710 Ft+áfa

VIRUTEX FR817T
Sarokmaró



Listaár: 95 061 Ft + áfa

Akciós ár

71 290 Ft+áfa

TRITON SJA100XL
Munkaállvány



Listaár: 49 753 Ft + áfa

Akciós ár

37 310 Ft+áfa

TRITON TWSS10
Szerszám élező



Listaár: 98 693 Ft + áfa

Akciós ár

74 000 Ft+áfa

MAFELL PSS3100
Automata sínés körfűrész



Listaár: 943 888 Ft + áfa

Akciós ár

707 915 Ft+áfa

VIRUTEX FC116U
Zárhelymaró



Listaár: 272 774 Ft + áfa

Akciós ár

204 580 Ft+áfa

TRITON TWX7
Munkaközpont



Listaár: 148 556 Ft + áfa

Akciós ár

111 415 Ft+áfa

TRITON TSPS450
Rúdcsiszoló



Listaár: 63 328 Ft + áfa

Akciós ár

47 495 Ft+áfa

VIRUTEX FR129VB
Felsőmaró



Listaár: 158 066 Ft + áfa

Akciós ár

118 545 Ft+áfa

VIRUTEX
Enyvfelhordó



Listaár: 38 419 Ft + áfa

Akciós ár

28 815 Ft+áfa

VIRUTEX FR292R
Dönthető élmaró



Listaár: 89 573 Ft + áfa

Akciós ár

67 180 Ft+áfa

Sablon FK650



Listaár: 36 357 Ft + áfa

Akciós ár

27 265 Ft+áfa

TRITON TPT125
Hordozható
vastagoló gyalu



Listaár: 127 628 Ft + áfa

Akciós ár

95 720 Ft+áfa

RA17VB Utólagos
Gumihelymaró



Listaár: 87 266 Ft + áfa

Akciós ár

65 445 Ft+áfa

VIRUTEX LPC97S
Falcsiszoló



Listaár: 171 350 Ft + áfa

Akciós ár

128 510 Ft+áfa

VIRUTEX SVN460
Pneumatikus papucs



Listaár: 87 319 Ft + áfa

Akciós ár

65 485 Ft+áfa

VIRUTEX TC133R
Szögmérő



Listaár: 4391 Ft + áfa

Akciós ár

3290 Ft+áfa

A képek illusztrációk.

Írja meg nevét és telefonszámát a marketing@paliszander.hu e-mail címre!
Ne feledje a kódot beleírni levelébe: „E HAVI MAGYAR ASZTALOS KEDVEZMÉNYEM”

Érvényes: e hónap 28-ig!

Paliszander Kft. – A fa iránti szerelemből!
Látogasson el Magyarország legnagyobb szerszám-gép-bemutatótermébe!



Az adó csökkenjen, a termelékenység nőjön

ÚJ KKV-STRATÉGIÁVAL KÉSZÜLNEK



Az adó- és adminisztrációs terhek csökkentését, a modern technológiai megoldások alkalmazhatóságának előmozdítását várja a versenyszféra a tervek szerint májusban érkező kkv-stratégiától.

Fontos feladat a vállalkozók generációváltásának, és a kis- és középvállalkozások digitalizációs felzárkózásának támogatása, ezért mindkét témával kiemelten foglalkozik a kkv-stratégia, amelyet lapinformációk szerint májusig el is fogadhatnak. Az Innovációs és Technológiai Minisztériumban jelenleg a stratégia szakmai rész-

letein és a kapcsolódó intézkedési terven dolgoznak.

ZÁRKÓZZON FEL MINDENKI

– Az előkészület alatt álló stratégia kapcsán lényeges, hogy ne csak 2–3 ezer cég tartson lépést a változó világgal, hanem a félmillió működő hazai vállalkozás nagy része együtt ugorhasson szintet

– mondta Perlusz László, a Vállalkozók és Munkáltatók Országos Szövetségének (VOSZ) főttkára. Úgy véli, előremutató, hogy ötten csökkent az idén az adónemek száma, mint ahogy valódi válasz a piaci igényekre, hogy a kisadózó vállalkozások tételes adója (kata) esetében 8-ról 12 millió forintra nőtt a bevételi határ.

Azt is pozitívként értékelte a VOSZ főtitkára, hogy kevesebb adatot kérnek a munkáltatóktól egy alkalmazott beléptetéséhez, mint korábban, de az adminisztrációs terhek további drasztikus csökkentésére van szükség. Mivel a versenyszféra 95 százalékát mikro- és kisvállalkozások alkotják, ez a lépés elkerülhetetlen. Jó irány az élőkunakára rakódó terhek mérséklése is, de e tekintetben Magyarországnak még mindig vannak teendői, az adókat belátható időn belül tovább kell csökkenteni.

GYENGÉN MUZSIKÁLNAK

Szakemberek szerint az Ipar 4.0-s megoldások használatára történő felkészülésben gyengén muzsikálnak a kis- és középvállalkozások, és nem is elég nyitottak. Pedig ágazattól és cégmérettől függetlenül rövidesen megkerülhetlenné válik a mesterséges intelligencia alkalmazása, a hálózatok összekapcsolása a gyártásban. Egy integrátorprogram viszont áttörést hozhat a modern technológia meghonosításában, amelyen keresztül nemcsak néhány

száz vagy ezer szerencsés vállalkozás, hanem minden egyes fejlődési potenciállal rendelkező piaci szereplő válós, konkrét támogatást kaphat és minősítést szerezhet. A VOSZ főtitkára szerint az, hogy a kkv-k minél nagyobb hányada beléphessen a beszállítói hálózatokba és megjelenhessen az exportpiacokon, mindezek következménye lehet, de ehhez az átfogó koncepciónak az adó- és adminisztrációs terhek csökkentésére és a munkatermelékenység növelésére kell fókuszálnia.

NEHÉZ ÜZLETI KÖRNYEZET

– A kkv-k foglalkoztatják a vállalkozásoknál dolgozók kétharmadát, miközben az előállított hozzáadott érték mindössze 54 százaléka kapcsolódik hozzájuk. A kkv-k termelékenységének növelése tehát segítheti a gazdaság további növekedését – hívta fel a figyelmet Regős Gábor, a Századvég makrogazdasági csoportjának vezetője. Ha vállalkozókat kérdezzünk arról, hogy mi az, amit leginkább problémának tartanak, akkor első helyen az üzleti



környezetet említik. Itt egyaránt gondolhatunk az adminisztrációs terhekre, a vállalatok közötti korrekt kapcsolatokra vagy a szabályozói környezetre.

ÁLLAMI BEAVATKOZÁS KELL

Látható tehát, hogy az államnak igenis lehet feladata egy ilyen stratégia létrehozásában és megvalósításában. Regős hozzátette, hogy a kisebb vállalatoknak a fejlődés, a digitalizáció, a forrásszerzés és a vállalkozói készségek fejlesztése nem feltétlenül megy külső segítség nélkül, így itt is lehetőség van állami segítségnyújtásra. A kkv-k fejlesztése azért is fontos, mert Magyarországon hazai tulajdonban jellemzően kkv-k vannak, magyar nagyvállalat csak néhány található. – Jobban be kell vonni a szakmai szervezeteket a központi programok, így a kkv-stratégia gyakorlati alkalmazásába is – Németh László, az Ipartestületek Országos Szövetsége (IPOSZ) elnöke szerint. Lapunknak kifejtette: a három-öt fős cégeknél nincs mindig mód arra, hogy informálódjanak, milyen segítséget kérhetnek, különösen igaz ez vidéken, a konvergenciaregiókban. ■

Forrás:
Világgazdaság



AZ ILOMBA

Zoltán György
Zol-Gém Kft.



Ennek a fának a termőterületei a nyugat-afrikai partvidéken, Guineától Angoláig, keleti irányban a Közép-afrikai Köztársaságig benyúlóan találhatóak. Az ilomba az idősebb, másodlagos erdők tipikus állományalkotó fája, ahol többnyire az ernyőfával közösségben élve fordul elő.

Nyugat-Európában leginkább az ilomba nevet használják. Nagy-Britanniában ezzel szemben a kartonpapírfa megnevezés használatos, mely mellett törekvés van arra is, hogy a botanikai megnevezést is tegyék kereskedelmi névvé.

A FA (NÖVÉNY) JELLEMZŐI

Az ilomba egy gyorsnövésű, fénykedvelő fa. A törzs átlagos átmérője 50–75 cm, nagyon ritkán a 100 cm-t is eléri. A fa akár 40 méter magas is lehet. A törzs növése igen egyenes és hengeres, kis gyökérfókák csak esetenként vannak, a fa hosszának feléig többnyire ágmentes. Jellemző az erdeifenyőhöz hasonló koronája.

A FAANYAG JELLEMZŐI

A fa színe kezdetben egységesen fakó rózsaszín-szürkésbarna, később gyakran egy erőteljesebb, gyakran piszkos barna színre sötétedik be. A szín szürkésbarnára változása



többnyire egy gombafertőzés kezdeti stádiumát jelzi. Egyébként a színe kezdetben az okouméhoz hasonló. A szíjács és a geszt gyakorlatilag megkülönböztethetetlen. A frissen döntött fának kellemetlen szaga van, de ez fokozatosan elillan.

FELDOLGOZÁSA ÉS FELHASZNÁLÁSA

Ennek a könnyű, puha, homogén fának magasak, de kiegyensúlyozottak a szilárdsági tulajdonságai. Általánosságban véve szilárdságát tekintve az amerikai hárshoz (tilia

americana) és az okouméhoz hasonlítható.

Az ilomba a furnérgyártás tekintetében is az okouméhoz hasonlítható. Hátrány az exporttrónkók nagy átmérője (55–80 cm), valamint hajlama a gomba- és rovarfertőzésekre, a nedvességtartalom változását is nehezen tűri, gyorsan befülled.

A szokásos vegyi védőkezelések jól alkalmazhatók, ezt döntés után azonnal, lehetőleg még a döntés helyén el kell végezni. Természetes és műszárítása nem okoz különösebb nehézségeket. A szárítókamra hőmérsékletét csak lassan szabad emelni, és az nem haladhatja meg a 45 °C-ot.



Deformációk többnyire csak fűrészárúnál lépnek fel, a fának jó az állóképessége.

Különösen egységes anatómiai felépítése folytán az ilomba tulajdonságai a furnérgyártás szempontjából igen előnyösek. Hátránya az időről időre előforduló gyapjúszerű struktúra. Megmunkálása egyébként a szokásos kézi-gépi szerszámokkal nem okoz különösebb nehézségeket,

és csak csekély erőfőrdítást igényel, bár a szerszáméleket viszonylag gyorsan tompítja. A szegelt, csavarozott és enyvezett kötések könnyen létrehozhatók és jól tartanak. Alkálienyvek használata esetén barnás elszíneződés lép fel. Felületkezelhetősége jobb, mint az okouméé, de több festéket és enyvvet vesz fel. A hasadási felületeken selymes fénye van. ■



ZOL-GÉM KFT.

Mesterek Minősége

Műszárított: F. és G. bükk, tölgy, kőris, juhar, éger, cseresznye, kerti és F. dió, hárs, akác, Borovi, luc, vörösfenyő

Borovi: Ajtó és ablakfrízek, borovi táblák

ZOL-GÉM Kft.

Cím: 8000 Székesfehérvár, Seregélyesi út 98-114.
 Tel.: 06-20/986-2070, 06-20/257-3269, 06-20/960-9278
 Online: www.zol-gem.hu E-mail: zol-gem@zol-gem.hu



Baka Attila hajóépítő szaktanár beszél a szakmájáról

VERSENYGYŐZTES HAJÓKAT ÉPÍT

Gerencsér Kinga
c. egyetemi tanár



Senki sem tudja, mióta használ az ember vízi járművet. Az első szállítóeszközöket a természet szolgáltatta, kidőlt, hordalék fatörzsek formájában. Az épített hajók felé vezető úton a következő lépést a helyi erőforrásoktól függően a bődönhajó vagy a tutaj jelentette: szálfákban gazdag területen a fatörzsből kivájt bődönhajó és a tutaj, nádban gazdag területeken, mint Egyiptom, Mezopotámia vagy a Titicaca-tó vidéke, a nádtutaj, nádcsonak vált uralkodóvá.

Ahol nád vagy hordalékfa sem fordult elő, állati bőrok és csont képezte a járművek (például az eszkimó kajak) alapanyagát. Az ember a hajókat halászatra és szállításra találta ki, kezdetben különösebb irányítási lehetőség nélkül. Az emberek hamarosan rájöttek, hogy miként lehet a hajókat irányítani és előre hajtani evezők segítségével. Hamarosan megjelentek az első vitorlák is.

NÉPSZERŰ

A hajó jelentősége az évszázadok során nem csökkent, a hajózás a modern kori világgazdaság kiemelkedően fontos tényezője. A világkereskedelemben mozgó áruk, nyersanyagok 90 százalékát szállítja a több tízezer kereskedelmi hajó. Folyamatosan növekvő népszerűsége miatt a modern, hosszú járatú üdülőhajók, a cruiser-ek is. Egymilliónál több ember szolgál, dolgozik korunkban hajókon, melyeken a kikapcsolódás, a rekreációs tevékenységek és a sport terén is jelentős szerepe van. A kedvelési célú hajók (motorosok, vitorlások) száma és kedveltsége évről évre nő. A versenyvitorlások rendkívüli

Peyron által kormányzott Banque Populaire V. állította fel, 2012. január 6-án. A nagyobb vitorlásversenyek (Amerika Kupa, Volvo Ocean Race) a hajózást kedvelő országokban a Forma-1-hez hasonló népszerűségnek örvendenek.

FELÉPÍTÉS

A hajók alakja, felépítése nagyban függ a rendeltetésüktől, lehetnek sarkos és ívelt kialakításúak, egytestűek és többtestűek (katamarán, trimarán). A hajók a hajótestből és a fedélzetből állnak. A hajótest elől orrban, hátul a tatban végződik, amelyek szintén különböző kialakításúak (egyenes, ívelt, hegyes). A hajótest merevségét az alján hosszában végigfutó gerinc és a gerincre merőleges bordák biztosítják. A bordák adják meg a hajótest alakját. A gerinc elől az orrtőkében, hátul a fartőkében folytatódik. A fedélzetet a fedélzeti bordák tartják. A bordákra lemezeket vagy palánkokat erősítenek. Ez a szerkezet a fából és fémből épített hajókra (és a műanyag hajók többségére is) egyaránt jellemző – mindezt Baka Attila sorolja.



Baka Attila hajóépítő szaktanár

egy 3 méteres, egytestű hajót. A tőkesúly miatt kis mélységű vízben nem tudott vitorlázni, ezért átalakította hajóját és trimarán lett belőle, a tőkesúly helyett ez biztosította a hajó stabilitását. Borovi- és lucfenyőből készítette otthon, a padláson lévő gyalupadot használta, ami még a nagypapjáé volt. Elkezdett vitorlázni a Mélyépítő SE-ben és a Spartacus Klubnál Balatonföldváron. Vitorlázás közben autodidakta módon tanulta a hajóépítést. Galló György, Kiszeli Pál és Molnár József hajóépítőktől sokat tanult. 1966-ban leérettségizett

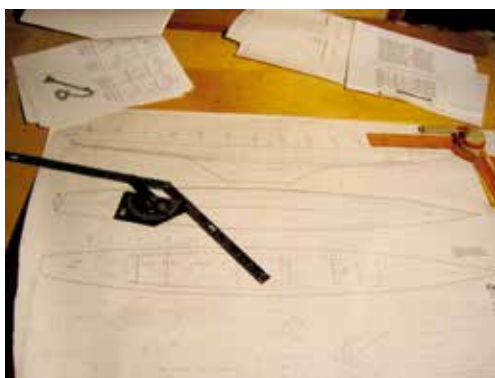

Műhelyrajz, készítés közben



Szerkezet



Hajó speciális forgóállványon való építés közben

fejlődésen mentek keresztül a XX. század során, és ez a fejlődés azóta is töretlen. A Föld hajóval történő megkerülésének legújabb világrekordját (45 nap 13 perc) egy hatalmas trimarán, a francia Loick

A KEZDETEK

Szántódon született és a Balaton mellett nőtt fel, hamar meglátta a Balatonban rejlő lehetőségeket. Mivel pénze nem volt, maga építette 11 éves korában az első hajóját,

a siófoki Perczel Mór Gimnáziumban, majd irányt váltott és a Kandó Kálmán Erősáramú Főiskolára ment levelező tagozatra, közben a Tatabányai Kísérleti Erőműnél dolgozott. Majd behívták katoná-



Hajógerinc az építőágyon



Utolsó palánkok felrakása



Rétegtechnika első furnérjának szabása

nak: a taszári repülőtéren szolgált és Debrecenben a repülőiskolában földi irányítást tanult. Katonáság után elment a siófoki Baross Gábor Szakmunkásképző Iskolába hajóépítő szakra. Tanára, Bauer Károly látva jó képességeit és elhivatottságát, sokszor felkérte arra, hogy tartsa meg az órát. Kitűnő eredménnyel végzett és rögtön felkérték, hogy vegye át a nyugdíjba vonuló tanárjának a helyét. Doles István, a Spartacus Klub vezetője biztatta, hogy vállalja el a tanári megbízást, mert tovább kell adnia azt a tudást és tapasztalatot, amivel már akkor rendelkezett. A tanulást Győrben folytatta a közlekedésmérnök-tanári szakon, és diplomát a budapesti Műszaki Egyetem Gépészmérnöki Karán szerzett. Hajómérnök szeretett volna lenni, de csak Leningrádban és Hamburgban volt ilyen képzés, ahová anyagi okok miatt nem tudott jelentkezni. 1985-ig tanított Siófokon, utána felsőbb utasításra érettségijéhez kötötték a beiskolázást, emiatt érdeklődés hiányában megszűnt a szakmai képzés. Fiatal szakemberként állandóan vizsgáztattak, a tanműhelyben egyszerre két hajót építettek a tanulókkal, az

egyik építését ő irányította, a másikat egy másik szakember. Ezek versenyre szánt kalózhajók voltak, melyekkel két jó vitorlázó ment versenyre. „Lilla” nevű hajójával Székely Antal 6 évig minden versenyt megnyert. A korábbi nádléces építés helyett a keresztbordás, keskeny palánkos építést alkalmazta a hajótestnél. A felületet modern felületkezelő anyaggal, epoxigyantával kenté be, amit akkoriban még külföldről szerzett be. Magyarországon akkor

még csak természetes alapanyagú anyagokat használtak. Az árbocot üregesen, több rétegből állította össze. A simább felület, a jobb forma áramlási szempontból előnyösebb. Hajlékony és könnyű árboccal jobb hatásfokot lehet a vitorlával elérni.

SVÉDET VÁLASZTOTT

Baka Attilának két álma volt, egy gyors és egy klasszikus hajó megépítése. A gyors hajó egy többtestű



SK 30-as hajó vízre rakás előtt



Kész hajótest felszerelés nélkül

hajó volt, a klasszikus Schärenkreuzer SK 30, amelyet 1985-től kezdett el építeni és 1993-ban a düsseldorfi világiállításon mutatott be nagy sikerrel. Sok információt kellett összegyűjtenie ehhez, ezért közben vitorlázott és versenyzett is, mindenhol kölcsönhajóval, mert azt akarta megtudni, milyen típus licencét érdemes megvenni. A svéd Reimers „Bijou” lett a kiválasztott, mert az Európai Szövetség ezt a típust fogadta el, mint osztályhajót. Hamar megtanulta, hogy a fa nagyon kényes anyag, görbül, vetemedik, ezért furnércsíkokból, vákuumtechnológiával készítette a hajótestet. A 20 cm széles, 2,5 mm vastag elemeket egzóta- (mahagóni, kaja, szapeli) furnérokból ragasztotta össze. Németországból hozott, a Leibold cég által gyártott vákuumgéppel dolgozott. A felületre 5 réteg epoxialap után 15 réteg poliuretán fedő réteget vitt fel. Ezek már abszolút vízzárt felületek, a ragasztó teljesen átítatja a fát, a pórusai is teljesen telítettek lesznek. Régebben azt használták ki, hogy a fa nedvesség hatására megdagad és ezáltal zár a külső felület.

OKTATTA IS

Következő nagy munkája Keszthelyen a Phoenix, a legnagyobb balatoni vitorlás újbóli megépítéséhez szükséges tervrajzok elkészítése volt. A hajó 16 öl hosszú, 3 öl széles, kétárbocos, 16 evezős volt, melynek megépítésére létrehozta egy alapítványt. Ennek felkérésére készítette el Baka Attila a hajó teljes dokumentációját Magyarosi Imre gépészmérnök és Virág Zoltán hajómérnök segítségével. Az előbb említett, 1985-ben leállt hajóépítő-képzést Baka Attila 1997-ben újraindította Keszthelyen, Varga Sándor és a tanárok hathatós közreműködésével. A képzést 2003-ig folytatta. Időközben pályázatot készített Ifjúsági Képzés Korszerűsítésére, melyet megnyert, és Végh László segítségével elkészítették a képzés tananyagát, amely 140 oldalból és 32 modulból áll. Közben egyéni vállalkozó lett és hajóépítő céget indított.

A kormány megbízásából 2000-ben részt vett az uniós csatlakozási tárgyalásokon, amelyen a hajóépítésre és -forgalmazásra vonatkozó szabályok magyarországi alkalmazását dolgozták ki. Ez tartalmazza, hogy ki és milyen szilárdsági és műszaki paraméterek mellett építhet hajót. Szomorúan mondja, hogy sajnos nem tartják be ezen előírásokat.

ISMERIK KÜLFÖLDÖN

Később Németországba ment és egy csúcstechnológiás versenyvitorlás megépítését vezette, amelyvel komoly eredményeket értek el. Ebben az időben oktatási munkát is vállalt, vezetésével elkészítették azt az Immersüd nevű siklóhajót, mellyel a killervochneni nemzetközi versenyen Németországban fontos díjakat nyertek. A csúcstechnológiás, szendvicsszerkezetű műanyag és kompozit hajók gyártásában is otthon van. Baka Attila tanár úr

jelenleg is dolgozik egy újtáson, aminek eredményeként egy sokkal nagyobb szilárdságú és könnyebb hajót fog építeni.

DRÁGA SPORT

Visszatekintve elmondja, hogy számos különböző típusú versenyhajót készített. Például egy Kalóz típusú versenyhajó megépítése 450–500 órát is igényelhet, az ára pedig a 2,5 millió forintot (+ anyagköltség) is eléri. A klasszikus Schärenkreuzer SK 30-as megépítése minimum 6000 óra, az SK 40-es 10–11.000 óra, ára 150 ezer euró. Ezeket Nyugat-Európában adja el, mert ott tudják megfizetni, nálunk nagyon kevesen engedhetik meg maguknak, hogy ilyen drága hobbijuk legyen. Pedig



SK 40-es építés közben

nincs annál nagyobb élvezet, mint befogni a szelet és siklani a vízen. Az oktatási tárca megbízása alapján tankönyvet kellene írni ebből az összegyűjtött tudásból. Talán most már nyugdíjasként lesz rá ideje. Nagyon reméljük, hogy megvalósul, és ez a nagy tudás és tapasztalat, amivel Baka Attila rendelkezik, nem vész kárba. Bízunk benne, hogy unokaöccse, aki nála tanult és jelenleg is hajóépítéssel foglalkozik, továbbviszi ezt a szép szakmát, és talán majd az unokája is. ■

Forrás:

hu.wikipedia.org/wiki/Hajó

Fotók:

Baka Attila, Gerencsér Kinga



DIPLOMAOSZTÓ A SIMONYI KÁROLY KARON

A Soproni Egyetem Simonyi Károly Műszaki, Faanyagtudományi és Művészeti Kar 2019. február 8-án, pénteken tartotta diplomaátadó nyilvános kari tanácsulását.

A végzős hallgatókat először dr. Alpár Tibor rektorhelyettes köszöntötte, majd ezután dr. Magoss Endre dékán ünnepi beszéde következett. A diplomaosztón került sor a doktoravatásra, valamint a kitüntetések és elismerések átadására is.

A 2018/2019. tanév I. félévében 3 doktorjelölt védte meg sikeresen doktori disszertációját. Az avatandó doktorok nevében Gludovátz Attila doktorjelölt terjesztette elő kérését, hogy az eskü letétele után az anyagtudomány és technológiák PhD-doktorává avatni szíveskedjenek. Dr. Csóka Levente, a Cziráki József Doktori Iskola vezetője előterjesztette a doktoravatást, majd az eskü letétele után dr. Alpár Tibor, a Soproni Egyetem rektora és Szenátusa nevében ünnepélyesen és szeretettel dokortársaikká fogadta a jelen lévő doktorjelölteket.

Az ünnepség a hallgatói kitüntetések és elismerések átadásával folytatódott, melyben összesen 6 fő részesült az évzáró keretében. Az egyetemi tanulmányai alatt nyújtott jó tanulmányi teljesítményéért és közösségi munkájáért Dékáni Dicséret kitüntetésben részesültek Beretzky Sarolta és Sütheő Áron avatandó ipari termék- és formatervező mérnökök.

A Faipari Egyetemi Kutatásért Alapítvány Molnár Sándor Emlék-alapjának díját a faanyagtudomány területén végzett hallgatói munkája elismeréseként idén három faipari mérnökjelölt nyerte el: Farkas Ete Domonkos, Katona Bence György és Kelemen Norbert.

A Faipari Egyetemi Kutatásért Alapítvány Csupor Károly Emlék-alapjának díját a faanyagvédelem szakterületén belül készített diplomamunkája elismeréseként Nagy Levente, avatandó okleveles faipari mérnök nyerte el. A kitüntetések és elismerések átadása után Joóbné dr. Preklet

Edina, oktatási dékánhelyettes ismertette a Záróvizsga Bizottságok munkáját és a záróvizsgák eredményeit, majd a dékánhelyettes asszony levezetésével a végzős hallgatók letették esküjüket és átvették diplomájukat, ill. végzettséget igazoló tanúsítványukat.

Faipari Mérnöki alap- és mester szakon 17 fő, Ipari Termék- és Formatervező Mérnöki alapszakon 6 fő, Gazdaságinformatikus alap- és mesterszakon 8 fő, Gazdaságinformatikus felsőoktatási szakképzési szakon 3 fő tett sikeres záróvizsgát. Az ünnepélyes átadás és gratulációk után a végzettek nevében Farkas Ete Domonkos faipari mérnök köszönte meg az egyetem valamennyi dolgozójának áldozatos munkáját és önzetlen segítségét.

Az ünnepség végén a frissdiplomásoknak és minden végzettnek szakmai életükben sok sikert, munkájukban örömet és boldog családi életet kívánt a kari tanács. ■

SIMONYI KÁROLY KAR – ERŐS SZAKMAISÁG, KREATÍV KÉPZÉSEK, BIZTOS ÁLLÁS

A Soproni Egyetem Simonyi Károly kara különleges helyet foglal el a hazai felsőoktatásban, hiszen magyar és angol nyelven is meghirdetett faiparimérnök-képzése országosan egyedülálló. Három – műszaki tudományok, informatika és művészet – képzési területen bocsát ki szakembereket, akik ezek szinergiája révén komplex felkészültséggel, jó elhelyezkedési eséllyel indulnak a munkaerőpiacon.



FOLYAMATOSAN NÖVEKVŐ

KERESLET A MÉRNÖKÖK IRÁNT

A Simonyi Károly kar hazánkban és Közép-Európában is egyedülálló képzéseit már sokan ismerik. Faiparimérnök-képzés az országban kizárólag Sopronban van, a szakma egyre növekvő munkaerőigénye pedig óriási lehetőségeket tartogat az ide jelentkezőknek. Ma már évente legalább két-háromszor annyi hallgatót tudna felvenni a piac a Simonyi-karról, mint ahányan végeznek. Az ágazat fellendült, a megszorodó feladatokhoz komplex tudással rendelkező szakembereket keresnek a vállalatok. A kar 2019 őszétől indítja a műszaki felsőoktatási szakképzést faipari specializációval. A 4 féléves

képzést követően megszerezhető szakképzettség neve „Műszaki mérnökasszisztens”.

Az ipari termék- és formatervező mérnökök a művész és a mérnök szakember kvalitásait ötvözik: a képzés specialitása az integrált tervezés, azaz a termék megálmodásától a piaci bevezetésig, a műszaki dokumentáció elkészítésétől az életciklus-elemzésig komplex ismereteket oktatnak. A képzésen a gyakorlati oktatás modern laborokban történik, ahol a hallgatók minden szükséges eszközt megkapnak terveik megvalósításához, az ipari partnerek segítségével pedig valós kihívásokra adhatnak választ.

A mechatronikai mérnökök fő tevékenysége az integrált, mesterséges intelligenciával rendelkező rendszerek üzemeltetése, illetve a mechatronikai rendszerek tervezése. Az oktatók a gépészet, a villamosság és az informatika területén több évtizedes szakmai múlttal rendelkeznek. A képzésbe

bevonat ipari szakemberek a speciális ismereteket biztosítják, legyen szó gépészetről, automatikáról, informatikai, elektronikai, vagy éppen gyártástechnológiai ismeretekről. Ez azt jelenti, hogy a hallgatók a képzés végére rendszerszintű, komplex elméleti és gyakorlati ismeretekkel fognak rendelkezni, s mindezeket személyes mentorprogram keretében sajátíthatják el.

DÍJAZZÁK A TEHETSÉGEKET A GAZDASÁGINFORMATIKUS SZAKON

Hasonló trendek figyelhetők meg az informatikusképzés területén is: a Gazdaságinformatikus szak 2002-es indulása óta a Sopronban végzetteket – rendszergazdákat, programfejlesztőket, vállalatirányítási tanácsadókat – nemcsak Magyarországon, de külföldön is fényes karrier várja. A karon tanulók munkáját több tehetségprogram keretében is díjazták, többek között azzal az ötmillió forint ösztöndíjkerettel, amelyet az Ipar 4.0 rendszerek és alkalmazások fejlesztésével foglalkozó hallgatóknak ajánlottak fel. A szakon emellett személyre szóló mentori és tutori rendszert



alakítottak ki az egyénre szabott fejlődési utak biztosításához.

A MŰVÉSZETI KÉPZÉSEK NÉPSZERŰSÉGE TÖRETLEN

Több mint húsz évvel ezelőtt indult el Sopronban a felsőfokú művészeti képzés, amelynek irányítója és szervezője az Alkalmazott Művészeti Intézet. Az oktatás módszertana a Bauhausban lefektetett elvek szerint szerveződik. Szűk csoportokban, a művészetre, mint képzési elvre támaszkodva, személyes tanár-diák diskurzusokon keresztül sajátítják el a hallgatók az

építészet, a formatervezés és a grafika alapfogásait. A képzés sajátossága, hogy formai-esztétikai programja egyfajta speciális műszaki műveltség kereteibe ágyazódik, szellemi környezetét pedig diszciplínák gazdag spektruma biztosítja. Az építészet, a formatervezés és a tervezőgrafika szakok felölelik a művészeti műfajok alapproblémáinak teljes körét. A téralkotás–tárgyalatás–képalkotás hármassága oktatás-módszertani szempontból szélesen értelmezett alapozó képzést és a ráépülő specializációk lehetőségét teremti meg.

A Simonyi Károly kar képzései:

- Építész MSc
- Faipari mérnöki BSc, MSc
- Ipari termék- és formatervező mérnöki BSc, MSc
- Könnyűipari mérnöki MSc
- Mechatronikai mérnöki BSc
- Műszaki menedzser MSc
- Műszaki FOKSZ
- Gazdaságinformatikus FOKSZ, BSc, MSc
- Építőművész BA, MA
- Formatervező művész BA, MA
- Tervezőgrafika BA, MA ■

SOPRONI EGYETEM – NAGY A VERSENY A KÜLFÖLDI HALLGATÓKÉRT

Indonéz muzsika, azerbajdzsáni beszámoló, kenyai előadás, magyar tánc – egy kis ízelítő a Soproni Egyetem február 18-án tartott rendezvényéből, a külföldi hallgatók szemeszternyitójáról. Az egyetemek között nagy a verseny a határon túli diákokért.

Közel száz külföldi hallgató tanul jelenleg a Soproni Egyetemen, számuk évről évre több. Erasmus-ösztöndíjasa minden karnak van, a Stipendium Hungaricum program a közgazdaság-tudományi karra hozta a legtöbb külföldi diákot, de tanulnak a Simonyi Károly karon is, sőt, idén először az erdőmérnökin is. – Ázsiából, Afrikából és Európa számos országából vannak hallgatóink, s reméljük, egyre magasabb számban jönnek egyetemünkre – mondta el dr. Alpár Tibor kutatási és külügyi rektorhelyettes. – A külföldi diák egyrészt bevételt hoz az intézménynek, másrészt jó hírét viszi a nagyvilágba és ismertséget, elismertséget hoz. A legjobb reklám az elégedett hallgató... Az



egyetemek között persze nagy a versengés értük. A fővárosi nagy intézményekkel ellentétben mi a családi légkört, a személyes és közvetlen oktató-hallgató kapcsolatot, az elmélyült munkalehetőséget tudjuk nyújtani. Itt mindenki ismer mindenkit, s ez bizony van, akinek vonzó opció – fogalmazott dr. Alpár Tibor. Az egyetem Ligneum Látogatóközpontjában tartották a külföldi hallgatók tavaszi szemeszterének ünnepélyes megnyitóját, szó sze-

rint dallal és tánccal. Az Indonéz Köztársaság Nagykövetségének munkatársai Titania Arimbi, a társadalmi-kulturális kapcsolatok osztályvezetőjének vezetésével külön műsorral készültek, de bemutatták kultúrájuk egy-egy különleges szeletét azerbajdzsáni és kenyai hallgatók is. Természetesen a magyar válasz sem maradhatott el; az Ürmös Tánckör adott virtusból is bemutatót. ■

Írta: Nagy Márta
Forrás: www.kisalfold.hu

ROMÁNIA A VETÉLYTÁRS

Parragh László iparkamarai elnök az Audi-sztrájkra utalva beszélt arról, hogy a 18 százalékos bérnövekedés egyetlen év alatt nagyon komoly károkat okoz, s mivel az Audi a beszállítóin akarja majd a munkavállalóra költendő pénzt megspórolni, a győri térségben több cég is jelezte: a nagy bérnövekedés miatt egy hónapon belül be fognak zárni. Azzal egyetért ugyan, hogy emelni kell a béreket, de a bérnövekedésnek feltétele, hogy az állam lemond a járulékbévételek egy részéről, s hogy nő a termelékenység hatékonysága. Kitért arra is, hogy sajnos Magyarország szakad le a visegrádiaktól és a térségben Románia lesz az ország legnagyobb vetélytársa. *(Azonnali)*

VALÓSZÍNŰ A VÁMHÁBORÚ

Nőtt a valószínűsége annak, hogy az USA nemzetbiztonsági okokból egy 25 százalékos vámot vessen ki az európai autók importjára. Ez komolyan fenyegeti a legfontosabb német autógyárakat, melyek nagymértékben növelhetik áraikat. Ennek eredményeként a német jármű-export az Egyesült Államok irányába a felére csökkenhet, ami összességében 5 százalékkal vetné vissza a német autóipart. Mindennek pedig Magyarország is a vesztese lenne... Elemzések szerint a VW 2,3 milliárd eurót vesztené a vámok hatására, míg a BMW és a Daimler 1,7 milliárdot. *(Mandiner)*

ÜZENET A NÉMET NAGYTŐKÉNEK

Parragh László, a Magyar Kereskedelmi és Iparkamara elnöke szerint életszerűtlen a 400 órás túlórákeret általános alkalmazása, s a Fidesz rengeteg konfliktust megspórolhatott volna, ha előtte leül a szakszervezetekkel. Hozzátette: bár bölcsőbb lett volna az egyeztetés, az is igaz, hogy szakszervezeti oldalon nem nagyon van kivel tárgyalni. Úgy véli, hogy a túlóratörvény egy üzenet volt a német nagytőkének, hogy megéri Magyarországon befektetni. *(HVG)*

A BRUTTÓ ÁTLAGBÉR 330 EZER FORINT

A Központi Statisztikai Hivatal adataiból kiderült, hogy Magyarországon a tavalyi év egészére vonatkoztatva a bruttó átlagkereset 329 900, míg a nettó 219 400 forint volt – mindkettő egyaránt 11,3 százalékkal nőtt az azt megelőző esztendőhöz viszonyítva. 2,8 százalékos infláció mellett a reálkereset 8,3 százalékkal emelkedett. *(Napi)*

GAZDASÁGÖSZTÖNZŐ CSOMAG

Március végére, április elejére készülhet el a kormány gazdasági növekedést ösztönző programja – jelentette be Varga Mihály, aki beszélt arról is, hogy a családvédelmi akcióterv idén várhatóan 40 milliárdos többletkiadást jelent a költségvetésnek, jövőre pedig 150–250 milliárdot. A pénzügyminiszter a foglalkoztatás további növelésének esélyét a munkanélküliek, a közmunkások, a nők és az időskorúak munkába állításában látja. *(Infostart)*

REKORDBEFIZETÉSEK

Minden eddigi rekordot megdöntöttek 2018-ban a pénztárhoz tartozó önkéntes nyugdíjpénztáraknál: az állami támogatással is ösztönzött egyéni befizetések összege 2018-ban 12 százalékkal 70 milliárd forintra növekedett. Az egészségpénztáraknál is rekord született: az egyéni befizetések 17 százalékos növekedéssel megközelítették a 30 milliárd forintot. *(Portfolio)*

MILLIÓK KÉSZPÉNZBEN

A Magyar Nemzeti Bank adatai szerint közel 3000 milliárd forintot tettek félre tavaly a háztartások, emellett mivel majdnem 1500 milliárd forintnyi hozam is keletkezett a számláikon, így az év végén a bruttó pénzügyi vagyonuk már 53 788 milliárdos rekordon állt. Az év utolsó napján a háztartásoknál csaknem 4800 milliárd forintnyi készpénz volt, ami történelmi rekordnak számít és háztartásonként csaknem 1,2 millió forintot jelent. *(Napi)*

TAVALY 4,8 SZÁZALÉKKAL NŐTT A GDP

A Központi Statisztikai Hivatal első becslése alapján Magyarország bruttó hazai terméke (GDP) 2018-ban a nyers adatok szerint 4,8 százalékkal, a szezonálisan és naptárhatással kiigazított, kiegyensúlyozott adatok szerint 4,9 százalékkal nőtt az egy évvel korábbihoz képest. A gazdaság növekedéséhez a legtöbb nemzetgazdasági ág hozzájárult – a legnagyobb mértékben a piaci alapú szolgáltatások. *(Origo)*

TECHNIKUMBÓL EGYETEMRE

Vonzóvá akarja tenni a kormány a technikai képzést, ennek jegyében az ösztöndíjak és a tanulás melletti munkáért járó fizetés mellett felvételi nélkül juthatnának be a szakirányuknak megfelelő egyetemi szakra a diákok. A Szakképzés 4.0 nevet viselő stratégia megvalósítását ismertető kormányzati előterjesztés kitér arra, hogy az ötéves – érettségit is adó – technikai képzés második felében a diákok már vállalatoknál szerezhetnének gyakorlatot, s munkaszerződéssel juthatnának jövedelemhez. *(Index)*

TÚLKÖLTEKEZÉS

A Pénzügyminisztérium és az Államkincstár adataiból kiderül, hogy tavaly az államháztartás 1174 milliárd forinttal költött többet a költségvetési törvényben elfogadott kiadási tervnél, így az állam 2018-ban összesen 21 318 milliárd forintból gazdálkodhatott. A költségvetési törvényhez legjobban a honvédelmi tárca tartotta magát, viszont az Emberi Erőforrások Minisztériuma és a Belügyminisztérium több száz milliárd forinttal túllépte a tervezett kiadásait. *(Világgazdaság)*

HÍZTAK A LAKOSSÁGI BETÉTEK

Meghaladta a 8500 milliárd forintot a magyarországi lakossági betétek állománya, a növekedés 13,6 százalékos mértéke pedig megháromszorozódott 2017-hez képest, amikor 4,6 százalékkal emelkedett a pénzügyi szolgáltatóknál tartott lakossági betétekben lévő összeg. Amire korábban ugyancsak nem volt példa: a lakossági ügyfelek a betéteik 70 százalékát már lekötetlenül tartották. *(Világgazdaság)*

MARADT AZ OPTIMIZMUS

Csökkenett a GKI konjunktúraindexe az év első két hónapjában, de a magyar gazdaság szereplői alapvetően így is optimisták. S bár a magyar gazdaság jövőjének megítélése összességében javult, az iparban markánsan tovább erősödött a pesszimizmus. A lakosság pedig miközben drágulást vár, a saját pénzügyi helyzetüket és jövőbeli megtakarítási képességüket kissé jobbnak érezték. *(TőzsdeForum)*

LEHETNE EURÓ, DE MÉG NEM LESZ

Magyarország gyakorlatilag már teljesíti a maastrichti kritériumokat, így csatlakozni tudna az eurózónához, ám a válság megmutatta, hogy a belépést nagyon körültekintően kell megvalósítani – így fogalmazott parlamenti meghallgatásán Pleschinger Gyula. A Magyar Nemzeti Bank Monetáris Tanácsának tagja és tagjelöltje szerint úgy kellene belépni az eurózónába, hogy Magyarország gazdasági fejlettsége elérje az eurózóna legfejlettebb államainak átlagos gazdasági fejlettségi szintjét. *(Portfolio)*

KSH-FELMÉRÉS

A Központi Statisztikai Hivatal május 10-ig mintegy 10 ezer háztartásban méri fel a háztartások jövedelmi helyzetét, fogyasztását, valamint lakás- és életkörülményeit. A mintába került háztartásokat kérdezőbiztosok keresik fel, akik tájékoztatást adnak a kitöltési lehetőségekről. Az adatfelvétel a válaszadók számára önkéntes. *(Portfolio)*



GÉP / SZERSZÁM

[faipari és asztalosipari gépek]

ASZTALOS szerszámok eladók! 2 db gyalupad újak és szépek, 180 cm-es faesztorgapad üzembépe- sen, és sok más profigyűjtemény és kéziszerszám! Érd.: 0630/5373-612

KISIPARI 400-as vastagsági gyalugép eladó. 3 kése, gyári mintára gyártott, motoros asztalemelés, az asztalba 2 db henger van beépítve. Érd.: 0620/926-9513. Irányár: 185.000 Ft.

KISIPARI 700-as szalagfűrész eladó. 5,5 kW-os villanymotorral, 5 db új fűrészlappal. Érd.: 0620/926-9513. Irányár: 160.000 Ft.

GYŐRI Elektra Beckum TF900 asztali maró eladó. A gép 3 sebességes, dönthető tengely, 30-as tengelyátmérő. Érd.: 0620/926-9513. Irányár: 255.000 Ft.

SCM Élzáró gépek: Eladó egy ipari élzáró gép. Íves és egyenes alkatrészek ABS felrakására alkalmas A kisebb ívek könnyen felrakhatók mivel a gép Hő- légfűvővel van ellátva. Ár: megegyezés szerint Ár: 550.000 Ft. Tel.: +36-30-2964820.

PROGRAMOZHATÓ marógép: Kitűnő állapotban lévő csapozókocsi, elektromosan állítható tengely és vezetőló vonalzó, programozható! pneumatikus anyagleszorítás, előtölthető, íves vezetővel! Érdeklődni: +36708816701 Ár: 3.900.000 Ft. Tel.: +36-20-9848272.

SZALAGFÜRÉS foghajtató: Új Viscat Fulgor SV-45 MN típusú, kézi szalagfűrész foghajtató. Fűrészlapvastagság: 0,5-1,0 mm. Szélesség: 10-45 mm - fogosztás: 5-25 mm. Hajtatási mód: 3 féle. Ár: 145.000 Ft+ áfa. Akciós! Most a készlet erejéig 120.000 Ft+áfa! Új Viscat Fulgor SV-80MN típusú, kézi szalagfűrész foghajtató. Fűrészlapvastagság: 0,5-1,2 mm. Fűrészlapszélesség: 10-80 mm. Fogosztás: 5-35 mm. Hajtatási mód: 3 féle. Ár: 189.000 Ft+ áfa. Továbbá automata változtatban vannak! www.montir.hu. Ár: 120.000 Ft. Tel.: +36-30-9499577.

HAMMER B3 Winner: Kiváló állapotú fűrész lapokkal együtt. Igény szerint bontatlan csomagolású AF12 elszívó is van hozzá Ár: 1590.000 Ft. Tel.: +36-20-5147146.

VASTAGOLÓ gyalugép: 700-as KIRSCHNER vastagsági gyalugép munkára fogható állapotban eladó. Tel.: 30/299 1597 Ár: 270.000 Ft. Tel.: +36-20-2475800.

4 FEJES gyalugép gerendagyalu: TOS SVITAVY 4 fejés gyalugép eladó, gerendagyaluásra is alkalmas. Munkaszélesség: 500 mm. Elektromos asztalemelés, fokozatmentesen állítható előtölthető. 4 kése fejek. érd: 30/5998959 Ár: 1.450.000 Ft. Tel.: +36-30-3613232.

SPIRÁL GYALUFEJEK: Fa elefántnál vásárolt új 120x130x40-es spirál gyalufelek, csak kipróbálva voltak eladók! Ár 2x150.000 Ft. Újan 160.000+áfa volt! +36309110951 Ár: 300.000 Ft. Tel.: +36-20-34567234.

ÉLZÁRÓGÉP: Eladó Wirutex eb 30 élzáró gépem új vásárlása miatt. Jó állapotban van, kipróbálható. Ár: 240.000 Ft. Tel.: +36-20-9431554.

BIESSE AKRON 440: Eladó élzáró automata. Biesse AKRON 440Egységek - szeparálószervókák-gyémánt előmaró (45 mm) -ragasztófelhordó -rádusz (szintbemarás, 1 mm, 2 mm)-végkerekítő-laposcigiting-polír. Sebesség: 12-18 m/perc Vastagság: 10-60 mm-éllécetistudragasztani Tartalék ragasztótartály is van a géphez (2db), folyamatosan szervizelt Működés közben kipróbálható. Nem lapszabászatban használt! Ár: 6.900.000 Ft. Tel.: +36-70-4583160.

SZALAGCSISZOLÓ: szalagcsiszoló 1500w motorral +15 csiszolászalag Ár: 80.000 Ft. Tel.: +36-30-2685277.

2200 MONOR Kiszaludy u. 17: Eladó gyári, jó állapotban lévő fekvő fűrészgép. A gép a helyszínen kipróbálható. 2002-es évjárat. Ár: 980.000 Ft. Tel.: +36-30-9968734.

SZALAGFÜRÉS: Bruttó Ár: 317.500 Ft. Tel.: +36-20-6612020.

SZALAGFÜRÉS: Sipa 800 Szalagfűrész vezetővonalzóval. Bruttó ár: 381.000 Ft. Tel.: +36-20-6612020.

SCM si 300n Class lapszabász: eladó Scm si 300n Class Lapszabász, 5, 5kw, 0, 75kw, 3200 mm asztal Ár: 1.650.000 Ft. Tel.: +36-70-2203717.

EGYENGETŐ gyalugép: Egyengető gyalugép, azonnal munkába fogható. Ár: 300.000 Ft. Tel.: +36-30-9472512.

ASZTALI maró eladó. Bruttó ár: 317.500 Ft. Tel.: +36-20-6612020.

PANHANS Euro 5 Táblafelosztó: Eladó PANNHANS Euro 5 3200 x 3200-as Táblafelosztó. Precíz, pontos vágásokra alkalmas. Működés közben megtekinthető előre egyeztetett időpontokban: +36202607722 Ár: br. 3 500.000 Ft. Tel.: +36-20-2698177.

FAIPARI szárítóberendezés: 30m³ Ár: 7500 €. Tel.: +36-20-9341120.

ESZTERGA 140 cm-es befogási képességgel. Ár: 40.000 Ft. Tel.: +36-20-2000487.

SZALAGCSISZOLÓ: Eladó szalagcsiszoló. 380 V-os motorral. 190x70 cm-es darabot tud egyszerre csiszolni. Ár: 90.000 Ft. Tel.: +36-20-2000487.

KISIPARI gyalu: Eladó kisipari gyalu. 380-as motorokkal. Külön motor egyenget, vastagoló. Hosszlyukfűrész. Bal-jobbos menetiírányok. 40 cm széleset tud befogni. Az asztala 120 cm hosszú Ár: 120.000 Ft. Tel.: +36-20-2000487.

ETALON lapszabászgép: Eladó állólapszabászgép munka közben is megtekinthető. Ár: 2.800.000 Ft. Tel.: +36-20-9440809.

DEFÉM Kompresszor: Eladó 10 bar-os kompresszor, 160 literes tartállyal. Hibátlanul üzemel. Ár: 160.000 Ft. Tel.: +36-30-9934626.

FAIPARI láncmaró újszerű, több méretű láncval eladó, ár megegyezés szerint Tel.: +36-30-4726219.

HENGERCSISZOLÓ: Keveset használt, házi gyártmányú gép, kihasználatlanság miatt eladó. Helyszínen kipróbálható! Ár: 65.000 Ft. Tel.: +36-30-2466276.

3 KEREKŰ nagykanizsai gép: Nagyapám hagyatékából eladóvá vált 3 kerekű nagykanizsai szalagfűrész, kitűnő állapotban. Ár: 175.000 Ft. Tel.: +36-20-3561749.

ERNST csiszológép: Eladó a fotón látható lakkcsiszológép. A megadott ár nettó összeg. Előzetes egyeztetés után megtekinthető Bélapátfalván. Ár: 290.000 Ft. Tel.: +36-30-9831354.

FAIPARI gépek: Paoloni marógép előtölthető 2006 évjáratú, megkímélt állapotban 720.000 Ft. Vitap íves élzáró 2000-es évjáratú, előtölthető, végvágóval 570.000 Ft. Elektra marógép 220W 120.000 Ft. Kompresszor 90l 1996 évjáratú 3 fázisú 50.000 Ft. Tel.: +36-30-3504867.

SCM SANDYA kontaktcsiszoló: Scm Sandya 5RCS kontaktcsiszoló gép, 2001-es évjárat, kétágggregátos, 1100 mm széles, jó állapotban. Ára nettó: 1.900.000. amely nem tartalmazza a szállítást és beüzemelés költségét. További információért, hívja kollégánkat! Szarka László +36 30 474 1294 Ár: 1.900.000 Ft. Tel.: +36-27-345292.

ELADÓ GOMAD sorozatfűrő: Eladó 7 db jó állapotban lévő Gomad típusú sorozatfűrő gép. 2006-os évjáratúak. Irányár bruttó 1800 €/db. Ár: 1800 €. Tel.: +36-20-4699766.

BRANDT 1650 Highflex élzáró gép: Használt, de jó állapotban lévő, teljesen jól működő élzáró gép eladó Dunaharaszti. Megtekinthető: Dunaharaszti, Fa-zon Bűtor Kft. Érdeklődni: Kecskeméti Zoltán 06-30/948-8156, brikettelek@gmail.com. Ár: 29.000 €. Tel.: +36-30-9488156.

STARTECH 27 sorozatfűrő: 2018-as SCM Startech27 sorozatfűrő gép eladó. A gép 27 fűrőorsós, 1, 8 KW motorral szerelt, 3 db leszorító hengerrel rendelkezik. Minden kiegészítő megvan hozzá, ami gyakorlatilag teljesen új állapotban van. Ár: 1.900.000 Ft. Tel.: +36-30-4749520.

Z3200 lapszabászgép: Z 3200 Lapszabászgép jó állapotban eladó. Érdeklődni lehet a 30/4123221 telefonszámon. Ár: 1.000.000 Ft. Tel.: +36-57-411103.

PIZZI 9037 enyvezőgép: Ezzel a géppel meggyorsítható a lassú sokszor hibás enyvezések, kihagyott fészkek csapok tökéletes enyvezése. A Három fejjell egy befogással megoldható a 68-78-92-es profilok enyvezése. A géphez három fej jár. A nyomástartó edény hiányzik a gépből! Ár: 265.000 Ft. Tel.: +36-30-2723845.

SZALAGFÜRÉS gép eladó: Régi típusú szalagfűrész gép eladó. Típusa: 571-005 botcher et Cessner Irányára: 340 000 Ft Érdeklődni lehet a kellodecor@gmail.com-on lehet, illetve +36309669669 telefon-számon lehet.

SCM ÉLZÁRÓ Olimpic K208E: Hiánytalan állapotban. Elektronikus Élzáró vastagság állítás. LCD kijelző, kipróbálható. A gép nagyobb váltás miatt eladó. Minden kérdésre készséggel válaszolok. Érdeklődni a 06/30 571-1598 as telefonszámon lehet a hét minden napján. Ár: 1.999.000 Ft. Tel.: +36-30-5711598.

GUBISCH BS 200: 4 fejés, 4 oldalas profilozó- és gyalugép, évj. 1987, Gép Nr:6367, 1. tengely egyengető, 2. tg. bal függőleges. 3. jobb függőleges tg., 4. tg. vastagoló. Munkaszélesség: 170/140 mm. Munkamagasság: 140mm. Megtekinthető Buda- pesten, előzetes egyeztetés alapján. Az ár nettó. Ár: 2.250.000 Ft. Tel.: +36-70-3286913.

BALATONLELLE: Eladó egy Holzmann d510 f típusú új állapotú, csak néhányszor használt fa- eszterga, gyári tartozékaival. Ár: 190.000 Ft. Tel.: +36-20-4027058.

ROBLAND z3800 lapszabász: Eladásra kínálok Robland z3800-as szabászgépet a gép kitűnő állapotban van. A gépen egy éve lett vezetőlappal cserélve. Nem minden áron eladó, úgyhogy aki alkudozni akar, azt a gép mellett teheti meg, nem telefonon. Elszállítás az új érkezése előtt egy héttel. Ár 1.350.000 nettó. Tel.: +36-20-9865944.

ELADÓ DeWalt felsőmaró motor: Eladó egy ipari DeWalt felsőmaró motor. A motor még nem volt használva. Típusa DW627 Lágy motor indítás, 2010 watt, 18.000 ford./perc. Tel: 702557472 Ár: 120.000 Ft. Tel.: +36-70-2557472.

ELADÓ német marógép ajándék hozzá a 12db marókészlet! Ezen a számon elérhető vagyok +36-70-904-1932 Köszönettel Kóvér Krisztián! Ár: 125.000 Ft. Tel.: +36-30-2358777.

SZALAGFÜRÉS - antik: A gép gyönyörű kivitelű és muzeális korú. Nagydíjat nyert: Chicago 1893 és Grand Prix Párizs 1900 Gyártója KIRSCHNER, Leipzig. Gyártási ideje 1893. Motorja 1957 2, 8 kW 1420 ford. 380V. Tárcsa átmérő 700 mm. A gép karbantartott és használható. Ár: 250.000 Ft. Tel.: +36-20-5813652.

FURNÉRVARRÓ gép: DELMAC gyártmányú (olasz) furnérvarró. Típusa SISMAGS. Állítható a sebesség a varrat sűrűsége és a szál anyagához a hőmérséklet. Rendszeresen karbantartott, jó állapotú. Kipróbálható és azonnal használható. Ár: 230.000 Ft. Tel.: +36-20-5813652.

UNIVERZÁLIS csapozómaró: Klasszikus gyári német öntvényvasas 3 tengelyes csapozómaró (+ végvágó körfűrész) univerzális használatra (bűtor, beltériajtó, ablak) eladó. Pneumatikus anyagfelfogás, kézi előtöltés. Ár: 500.000 Ft. Tel.: +36-30-9548218.

AJTÓ-ABLAKGYÁRTÁS: Eladó kitűnő állapotú Panhans 261--H típusú tengelyléptető kétállású csapozómaró véglegvaló körfűrészegységgel. Tengely: 40mm, hasznos tengelyhossz 270 mm, alsó és felső végállás pneumatikus léptetéssel Max. szerszámát- mérő 350mm Ár: 850.000 Ft. Tel.: +36-30-9548218.

6 FEJES marógép bérbeadó: 6 fejés marógép, tökéletes fejekkel, asztalos üzemben, gyulási munkálatokhoz bérbeadó. Bérleti ár: 15000 Ft/óra. Érdeklődni a kellodecor@gmail.com-on illetve a +36309669669 telefonszámon lehet. Ár: 15000 Ft. Tel.: +36-30-9669669.

ROVER22 CNC eladó: Ár: 8.500.000 Ft. Tel.: +36-30-3764955.

SZALAGCSISZOLÓGÉP eladó: Ellma faipari szalagcsiszoló gép eladó Ár: 240.000 Ft. Tel.: +36-30-8842588.

SZALAGFÜRÉS 800-as: Eladó kifogástalan állapotú 800-as szalagfűrész. A gép teljes felépítése öntvény. A gép alkalmazható pontos precíz finom munkához, de akár rönk is hasítható vele. Helyszínen kipróbálható. Ár: 480.000 Ft. Tel.: +36-20-4335120.

ELADÓ Faipari Sorozatvágó: Eladó egytengelyes sorozatvágó, korának megfelelő állapotban. Régóta nincs használatban, de azonnal munkára fogható. Megtekinthető Czákó és Tára Bt Fátellegen, Győrben. Ár: 1.000.000 Ft. Tel.: +36-30-6019855.

MEGBÍZHATÓ gérvágó: Bosch ipari gérvágó, kiváló állapotban! Tel.: 0620 9423012 Ár: 85.000 Ft. Tel.: +36-20-9423012.

FANEDVSSÉGMÉRŐ ELBEZ: ELBEZ WHT 860-beütős szondás fanedvességmérő- 1-25 mm mélységben mér. Teljesen új készülék, nem volt használva. Tel.: +36-30-9436812.

LAPSZABÁSZ gép: Eladó Debreccen mellett egy lapszabász gép. Érdeklődni GABDOS TIBOR, 06 20 9447955 Ár: 850.000 Ft. Tel.: +36-30-4025603.

FAIPARI GYALUGÉP: Egyengető gyalugép, szalagfűrész, kombi gyalugép, Olasz szalagcsiszoló, és egyéb gép eladó Tel.: +36-30-3859431.

SCM élzáró gép cseresztartó: 2db scm gyár által rendbe tett és 1db új scm gyorscserélős ragasztó-tartály, a 3 db együtt 1200 E Ft, számlaképes. Tel.: +36-70-3116663.

KANT MASINEN: 07. P+ JBT110 mobil élzáróTeljesítmény:620 W. Éllezáró anyag vastagsága:0 3–3 mm. Éllezáró anyag szélessége:10–62 mm. Előtölési sebesség:0, 5–8 m/perc. Ragasztótartály mérete:230 cm³. Üzemi hőmérséklet:120-200 Celsius-fok. Tömeg:10 KG, CSAK KIPRÓBÁLVA VOLT. Ár: 290.000 Ft. Tel.: +36-70-3116663.

GRASS BBM-St: Eladó egy db gyári Grass BBM-st faipari fűróközpont! Teljesen tökéletes állapotban van, azonnal munkára fogható...380volt, plusz kell neki levegő is. max. 6 bar. Kiegészítőket adom hozzá, fűrők, vonalzők, ütőkökö... Ár: 295.000 Ft. Tel.: +36-30-2625949.

GYALUGÉP eladó Cegléden: német öntvény egyengető gyalugép, 600 mm széles kétkezes gyalugép 380V-os Ár: 165.000 Ft. Tel.: +36-30-3552598.

VEGYES tüzelésű kazán: 35-40 kW közötti vegyes tüzelésű kazán eladó! Olfa felezve belefér. Technikai okok miatt nem jelenik meg a kép, kézésre tudok képet küldeni... Ár: 99.000 Ft. Tel.: +36-70-3367969.

ELADÓ asztalosipari gépek: Eladók a következő gépek: -Páros gérvágó: Nettó 240.000 Ft. Elcsiszoló: Nettó 180.000 Ft. Kompresszor: Nettó 60.000 Ft. Norvaelelvív motor: Nettó 100.000 Ft. Szalagcsiszoló: Nettó 220.000 Ft. Holz-Hersorozatfűró: Nettó 850.000 Ft. Marókésezőgép: Nettó 200.000 Ft. Érdeklődni az alábbi telefonszámon lehetséges: +36-20-931-6801.

LAPSZABÁSZ és kombinált gép: Lapszabász, kombinált gyalugép, és egyéb faipari gépek eladó. Ugyanitt műszárított tölgly, cseresznye faanyag eladó. Tel.: +36-30-3859431.

KÉTTENGELYES marógép: Kihasználhatlanságm miatt eladóvá vált Schneider SK-D2 marógép jó állapotban, kipróbálható. Ár: 540.000 Ft. Tel.: +36-70-3114811.

VÁKUUMPRES: Konyhai ajtófrontok gyártására + furnéros munkálatokhoz alkalmazható 2 tálcás nagyon termelékeny energiatakarékos infralámpákkal ellátott vákuumpres eladó. A pontos technológiai leírást mellékelünk és betanítást is vállalunk. A gép magasfényű fóliázásra is alkalmas. Bármilyen színű apiacon kapható PVC-fóliához alkalmazható. Továbbá rétegelt lemezek hajlítására is alkalmazható. A gép tartozéka 1 db membrán gumilap. Ár: 6.500.000 Ft. Tel.: +36-30-2196396.

FAIPARI gép szerviz: Faipari gépek teljes körű szervizszolgáltatása. +36 30 276 1537, +36 20 225 1638 info@woodservice.hu, www.woodservice.hu. Tel.: +36-30-2761537.

PANHANS csapozómáró: Panhans 261 csapozómáró gép eladó. Ár: 980.000 Ft. Tel.: +36-30-2743429. (X)

MASTERWOOD R65 radiál fűrész: Masterwood R65 radiál fűrész. Motor: 2, 2 kW 300-as lap, dönthető, 180 kg Ár: 380.000 Ft. Tel.: +36-30-2743429. (X)

BRANDT élzáró: Brandt Optimat KDN 340 élzőlázó újszerű állapotban eladó. Ár: 2.980.000 Ft. Tel.: +36-30-2743429. (X)

FRAVOL íves élzőlázó: FRAVOL íves élzőlázó, ömledékes, szintbenaró élzőlázó. Ár: 790.000 Ft. Tel.: +36-30-2743429. (X)

SCM OLIMPICK K 500: SCM OLIMPICK K 500 élzáró eladó. Ár: 2.380.000 Ft. Tel.: +36-30-2743429. (X)

SCM T 130 marógép: SCM T 130 marógép Motor: 5, 5 kW. 30-as tengely, 3000-10.000 fordulat. Asztal: 1070x730 Ár: 670.000 Ft. Tel.: +36-30-2743429. (X)

HEBROCK élzáró: HEBROCK EURO 2000 élzáró eladó. Ár: 1.780.000 Ft. Tel.: +36-30-2743429. (X)

GRIGGIO T/220 marógép: GRIGGIO T/220 marógép. Motor: 5, 5 kW, 590 kg. Ár: 1.100.000 Ft. Tel.: +36-30-2743429. (X)

JAROMA DSMC 630 -as gyalugép: Jaroma DSMC 630 -as gyalugép. Motor: 7, 5 kW. Ár: 980.000 Ft. Tel.: +36-30-2743429. (X)

WEINIG Rndomat 950: Weinig Rndomat 950 élzáró gép eladó. Ár: 2.500.000 Ft. Tel.: +36-30-2743429. (X)

WEINIG 5 fejes gyalugép: Weinig 5 fejes gyalugép eladó. Ár: 1.790.000 Ft. Tel.: +36-30-2743429. (X)

PAOLONI P300 lapszabász: Paoloni P300 lapszabász Motor: 4 kW Ár: 920.000 Ft. Tel.: +36-30-2743429. (X)

GRIGGIO elővágós lapszabász: GRIGGIO Azzurra SC 30 elővágós lapszabász. Motor: 3 kW. 290 kg. Ár: 580.000 Ft. Tel.: +36-30-2743429. (X)

GRIGGIO Azzurra SC 30: GRIGGIO Azzurra SC 30 elővágós lapszabász. Motor: 3 kW. 290 kg. Tel.: +36-30-2743429. (X)

HASZNÁLT faipari gép: Nyílászárók csiszolására alkalmas nagy teljesítményű, több aggregátos, CNC-vezérelésű szalagos csiszológép. Ár: 4.000.000 Ft+áfa. Tel.: +36-76-505560. (X)

HASZNÁLT szikraoltó berendezés: INFRA-STOP szikraoltó rendszer porleszívó rendszerhez vezérléssel és komplett gépézzel Ár: 800.000.-Ft. A fenti ár szerelési és szállítási díj nélkül értendő. Tel.: +36-76-505560. (X)

HASZNÁLT szikraoltó berendezés: INFRA-STOP szikraoltó rendszer porleszívó rendszerhez vezérléssel és komplett gépézzel. Ár: 800.000.-Ft+áfa fenti ár szerelési és szállítási díj nélkül értendő. Tel.: +36-76-505560. (X)

KALLESOEK gépápadoló: A fent említett gépápadoló eladó kedvező áron CLP-vel. Ár: 80.000 Ft. Tel.: +36-30-9012685. (X)

HASZNÁLT felsómáró: Eladó egy használt felsómáró gép. Üzemképes állapotban. Érdeklődni lehet a +36205599629 telefonszámon. Ár: 150.000 Ft. Tel.: +36-20-5599629. (X)

HASZNÁLT sorozatfűrő: Eladó egy használt 2x21 (42) orsó sorozatfűrő gép. Újszerű állapotban. Kiváló hosszú munkadarabokhoz. Nagyon kedvező áron elérhető most kínálatunkban. Érdeklődni lehet a +36205599629 telefonátalmon. (X)

HASZNÁLT íves kétoldali élmaró: Eladó 1 db használt Vitap íves és egyenes kétoldali élmaró gép. Újszerű állapotban van. Eladó továbbá 1 db élmaró, szintén újszerű állapotban 1.300.000 Ft áron. Érdeklődni lehet a +36205599629-es telefonszámon. Ár: 290.000 Ft. (X)

LAPSZABÁSZGÉP: Eladó egy használt Robland E300 lapszabászgép. Elővágóval, 2650 mm-es szánnal. Érdeklődni lehet a +36205599629-es telefonszámon. Ár: 690.000 Ft. Tel.: +36-20-5599629. (X)

HASZNÁLT csapozó-máró: Eladó egy Colombo típusú csapozó máró gép. Az árrol és a szállítástól érdeklődnetha +36205599629-es telefonszámon. (X)

HASZNÁLT függőleges lapszabász: Eladó 1 db használt függőleges lapszabászgép. Ár: 490.000. Továbbá eladó 1 db nagyon jó állapotú használt függőleges lapszabászgép, melynek ára 1.390.000 Ft. Érdeklődni lehet a +36205599629-es telefonszámon. Tel.: +36-20-5599629. (X)

HASZNÁLT függőleges lapszabász: Eladó egy használt függőleges lapszabászgép elővágógépséggel. Érdeklődni lehet a +36205599629-es telefonszámon. Ár: 1.790.000 Ft. Tel.: +36-20-5599629. (X)

HASZNÁLT Virutex élzáró: Eladó egy használt Virutex EB35 élzáró gép. Korának megfelelő állapotban van, 15 éves gép. További információk a +36205599629-es telefonszámon. Ár: 390.000 Ft. Tel.: +36-20-5599629. (X)

HASZNÁLT gyalugép: Eladó egy használt 4 tengelyes gyalugép. Érdeklődni lehet a +36205599629-es telefonszámon. Ár: 3.900.000 Ft. (X)

HASZNÁLT kontaktcsiszoló: Érdeklődni lehet a +36205599629-es telefonszámon. Ár: 1.790.000 Ft. (X)

HASZNÁLT lapszabászgép: 2 db használt Robland Z3200 típusú kiváló állapotú lapszabász eladó 890.000 Ft-os és 990.000 Ft-os áron. Érdeklődni lehet a +36205599629-es telefonszámon. Ár: 890.000 Ft. (X)

GÉP / SZERSZÁM

[fűrészüzemi gépek]

GATTER eladó: Eladó lett egy vállalkozásunkban 15 éve használt vízszintes rönkhasító fűrész. Nagyon komoly gép, dupla rönk feladóval, dupla rönk forgatóval, hidraulikus színtezőkkel stb. A gépet Holzhauser néven is forgalmazzák. Működik, a mai napig használatban volt, de felújítást igényel. Ár: 1.800.000 Ft. Tel.: +36-20-9720941.

FEKVŐ szalagfűrész rönkvágó: Keresek megvételre vízszintes szalagfűrész, gyári TTM-800 1000 drozdovski, woodmizer, wixes stb. fekvő kisipari is

érdekel, álló kiskörösi 800-as zefam stb. Érdeklődni, ajánlani: 70/505-4225 vagy karoly264@gmail.com. Tel.: +36-70-5054225.

KISKÖRÖSI 800-as szalagfűrész: Eladó kiskörösi és budapesti (újpesti) öntvény gyári 800-as szalagfűrész bontott ALKATRÉSZEK!!! Lemez védőburkolat elszívó csonkos nyíló ajtóval új, komplett 110 E Ft. Hagyományos 50 E Ft. Alsó-felső görgős lapvezető 30-30 E Ft. Excenter 3-4 E Ft. Hagyományos 30 E Ft is kapható. Rönkvágó sín kocsival asztal lapjához fogható + lábakon áll 1, 2 m-es; 2, 2 m-es; 6, 5 m-es. 45-100-168 E Ft. Gépkönyv 4, 5 E Ft. Postai utánvéti megoldható 10 E Ft-tól. Érd.: 70/505-4225 (mindennap 08-22-ig). Komplett is van eladó 298 E Ft-tól. Ár: 10.000 Ft. Tel.: +36-70-5054225.

KISKÖRÖSI 800-as szalagfűrész: Eladó jó állapotú alu. kerek kiskörösi 800-as szalagfűrész. Nyíló elszívó csonkos burkolat, 5, 5 kW-os motor, nyomógombos csilag-delta időrelés indítás. Helyszínen megtekinthető, kipróbálható. Szállításban tudok segíteni, gépsúly: 850 kg. Érdeklődni: 70/505-4225 /mindennap 07-22-ig/ Ár: 488.000 Ft. Tel.: +36-70-2130575.

FEKVŐ szalagfűrész rönkvágó: Eladó lengyel TTM 800 fekvő szalagfűrész. Gépkönyv is van. Sínpálya-hossz 13 m. 4 db-ból tevődik össze, hasznos vágáshossz 11 m /rövidebbre is összerakható). Fómotor 10 kW-os, csillag-delta nyomógombos indítás. Elektromos emelés-süllyesztés végállaskapcsolókkal. Előtölés frekvenciaváltós, pótméteres szabályzás, vissza gyorsjárat, vízűtés. Helyszínen megtekinthető, bekapcsolható... Szállításban tudok segíteni. Gépsúly sinnel 1500 kg. Érdeklődni: 70/505-4225 (hétfőn és 07-22-ig). Ár: 1.498.000 Ft. Tel.: +36-70-2130575.

WOODMIZER LT70 REMOT: Ár: 41.000 €. Tel.: +36-30-1234567.

WIREX CZP4 szalagfűrész: 4 lapos függőleges szalagfűrészgumirozott behorodó és kihorodó szalaggal, alkalmas raklap és akác termékek hosszfeldolgozására. Érdeklődni lehet a +36 70 366-6678 telefonszámon Ár: 2.650.000 Ft. Tel.: +36-70-3666678.

SOROZATVÁGÓ: Sorozatvágó eladó jó állapotban fűrészlapokkal. Ár: 1.000.000 Ft. Tel.: +36-30-4950749.

GATTER eladó: behúzó kocsival, fűrészlapokkal, sinekkel. Ár: 1.750.000 Ft. Tel.: +36-70-9326791.

SOROZATVÁGÓ: sorozatvágó, Food típusú felújításra szorul, csapágyznál kell, egy tengelyes, behúzó hengeres masszív öntvény vágás gép használható gyűrűkkel körfűrészlapokkal 5 újjal és hszálattal eladó Ár: 550.000 Ft. Tel.: +36-20-4379561.

WOOD-MIZER LT 300: Ár: 62000 €. Tel.: +36-30-1234567.

COSTA eredeti szalagfűrész: Costa eredeti szalagfűrész Tel.: +36-30-3859431.

KOMARNO: CZP-4 típusú FÖGGŐLEGES NÉGY- FEJES SZALAGFÜRÉSZGÉP kétoldalról megvágott prizmak feldolgozására szolgál, deszkák, lamellák, lécek, de akár padlódeszkák is fűrészeltetők vele. Ár: 10.000 €. Tel.: +36-30-1234567.

FÜRÉSZ üzemi alapgép: Keresek fűrészüzemi alapgépeket: visszavágó körfűrész, parkettfűrész hossz daraboló fűrész, szállítószalag stb. Tel.: +36-30-3410090.

PUSZTAI Paletta Kft: Delta típusú szegző gép raklap sütővel sarkalóval maróval eladó. Tel.: +36-44-310179.

PUSZTAI Paletta Kft: mérekszabó körfűrész hat tengelyes, illetve két tengelyes két lapos eladó. A gépek felújított állapotban vannak. Tel.: +36-44-310179.

ELADÓ fekvő rönkhasító szalagfűrész. 10 kw-os motor hajtja. Motoros szerkezet emelés, motoros előtolás + pótméteres előtolási sebesség állítás és gyors visszaállítás. Hidraulikus rönk rögzítés+rönk emelés és forgatás. Helyszínen megtekinthető. Üzemképes. Pest megye Dány. Tel.: 06203222424 Ár: 900.000 Ft. Tel.: +36-20-3222424.

TÚZIFA-DARABOLO: Bruttó. Ár: 152.000 Ft. Tel.: +36-20-6612020.

LÁNCOS rönkbehorodó: Láncos rönkbehorodó (transzportőr) eladó rendelhető bármilyen méretben. Tel.: 06703311883, +36-52-207000.

PÁROS körfűrész: Eladóvá vált kihasználhatlanság miatt páros körfűrészünk. Kitűnően működik, azonnal munkára fogható. Ha érdekl keressen, megegyezünk. Az ár irány ár Ár: 450.000 Ft. Tel.: +36-70-3352718.

KISKÖRÖSI szalagfűrész: Eladóvá vált 3 db Kiskörösi szalagfűrész 7,5 kW-os villanymotorral. Az egyikre rönkölbesztal van felszerelve. Kiválóan működnek. Ha érdekli keressen, megegyezünk! Az ár irányár! Ár: 325.000 Ft. Tel.: +36-70-3352718.

RÖNKHASÍTÓ szalagfűrész: Eladó egy jó állapotú Brastvo típusú rönkhasító szalagfűrész. Ár: 2.000 €. Tel.: +36-30-3000788.

HAJTOTT görgős asztal: Fűrészrúra továbbító hajtott görgős asztal eladó, termelésből kivett, jó állapotban. A részletekért érdeklődjön: 30-9535471 www.wood2000.hu. Tölgy fűrészrúra, rönkre cserélhető Ár: 800.000 Ft. Tel.: +36-30-9535471.

LOGOSOL: Eladó egy LOGOSOL-LAKS500-as Svéd gyártmányú keretes fűrészgép, 15 kW-os motorral egy garnitúra fűrészlapok színté új állapotban 3 kamion anyag lett felvéve vele. Ideális kis üzemeknek fenyőfűrészrúra gyártáshoz. Ár: 20.000 €. Tel.: +36-70-6170182.

SZALAGFÜRÉS eladó: Szalagfűrész eladó, 3 fázisú, 5 kW-os villanymotorral, woodmyzer fogazott fűrészlapokkal (2 db), újonnan csapágyazva, parafázva. Ár: 110.000 Ft. Tel.: +36-30-6627932.

PROGRAMOZHATÓ méretre állító: Programozható digitális automatikus méretre állító. Egyszerű digitális kijelzőkötől az érintőképernyőig. Nettó 108000 Ft-tól. Tel.: 06309395514, +36-30-4185725.

RÖNKHASÍTÓ szalagfűrész: Új és használt, felújított rönkhasító szalagfűrész 600-1000 mm kerékméretű, 40-120 mm lapszélesség, programozható vágásvastagság-állítással és előtolással. Teljes híd. kiszolgálással 1+2 év garanciával, lízing már 10% önrésztől 60 hónap futamidőre is. FYFA egyéni cég, CE-minősítés. Továbbá eladó egy jó állapotú Primultini laphengerlő is. Tel.: +36-30-9395514.

SZALAGFÜRÉSZÉLEZŐ automata: Szalagfűrészélező automata, folyadékűtéses, minden fogtípusra alkalmas, 60 mm lapszélesség, digitális kijelzővel, új, garanciával 270 ezer+áfa. Tel.: 06 30 9395514 Tel.: +36-30-9395514.

SZALAGFÜRÉSRE szerelhető: Szalagfűrészre szerelhető szeletelő automata és egy precíziós varratkösörű, szalagfűrészlap hegesztővarrat pontos letisztításához. Újak, garanciával. Raktárkészletből eladóak.680 ezer ill.175 000 Ft. Alkuképes. Tel.: 06 309395514

ATLAS Copco GA5FF kompresszor: A fent említett kompresszor eladó megkímélt és üzemképes állapotban. Ár: 900.000 Ft. Tel.: +36-30-9012685. (X)

STENNER lapos szalag gatter: Üzemképes állapotban eladó egy gyári Stenner márkájú szalag gatter. Ár: 1400.000 Ft. Tel.: +36-30-9012685. (X)

[szerszámok]

LAMBÉRIA marókés eladó: eladó, új állítható lambéria marókés, plusz új 2db vetemedés megakadályozó nitkessel. A szerszámok hss szerszámacélból készültek. Érd.: 06205681656 Ár: 215.000 Ft. tel.: +36-20-5681656.

AKE könnyűfém gyalufej eladó: eladó, könnyűfémű készült ake típusú 4db gyalufej méretei: 80x125x40 65000 Ft/db ár: 65.000 Ft. tel.: +36-20-5681656.

MARÓKÉSEK: Marókések eladók. Ár: 30.000 Ft. Tel.: +36-30-2261148.

MARÓKÉSEK: Jó állapotban lévő marókések. Ár: 8.000 Ft. Tel.: +36-30-2261148.

FASZBRÁSZVÉSŐK: Minőségi kovácsolt faszbrazsvésők, 65 darab egyben eladó! Használna nem volt, kiváló éltartó, teljesen profin megmunkálva, köszörülve, nyelezve és tartóban van tárolva. Tel.: 0630/3763651 Sopron Ár: 3.600 Ft. Tel.: +36-30-3763651.

MARÓSZERSZÁM: OPPOLD cserélhető lapkás marószerszám eladók 2 db. Egyik 15 fokos, mindkettő egyik oldalt gömbölyít is. 80.000/2 db, irányár. Tel.: 30/599 8959 Ár: 80.000 Ft. Tel.: +36-20-2475800.

MARÓKÉSEK (profil): Faipari profilkések 30 mm-es tengelyfurattal eladók. Ár: 10.000 Ft-tól 20.000 Ft-ig. Tel.: 06-20-461-1966 Tel.: +36-20-4611966.

KONTRAPROFIL marókés: Eladó egyszerű használt kontraprofil marókés eladó kitűnő állapotban. Ár: 14000 Ft. Tel.: +36-30-5933336.

FESTO Marószerszámok: Eladóvá vált 2 db Festo cserelapok, alul/felül elővágós falcmaró, ill. 4 db Festo szintén cserelapok csapozómáró (könnyített

alumínium testtel). Minden szerszám új. Még sosem voltak használtak. A szerszámok paraméterei: Falcmaró: 160 x 80, 4mm 30 mm-es tengelyfurattal, csapozómáró tárcsa: 250 x 50mm 30mm-es tengelyfurattal. Mindenszerszám 3db falcólappal és alul/felül 3-3 db elővágó lapkával van ellátva. Plusz cserelapka ninco hozzájuk. Az ár db-ra értendő. Ár: 32.000 Ft. Tel.: +36-30-3198378.

ABLAKMARÓ: Teljes Karned Tools s.r.o. marókés készlet eladó. Az ár irányár! Ár: 990.000 Ft. Tel.: +36-30-9416436.

BELTÉRI ajtó maró: Metner üvegléces beltéri ajtó marófej eladó! Ár: 170.000 Ft. Tel.: +36-30-6557986.

ABLAKGYÁRTÓ szerszám: Ablakgyártó szerszám, alufa, 78-88-98 mm vastagság készíthető. 2-3 réteg üvegezéssel. Gyártó: Csongrád, TTS min. taablakkal. Tel.: 30/440 3810 Ár: 750.000 Ft. Tel.: +36-76-702997.

FORSTNERFÜRŐ: Eladó abraboro keményfém lapkás Forstnerfürő. 22mm 2200ft24mm 2400ft30mm 3000ft35mm 4000ft40mm 4500ft45mm 5000ft50mm 5500ft Ár: 2200 Ft. Tel.: +36-70-6118317.

ELADÓ fűrészkorong: Eladó két darab 380-as Freud és egy darab 180-as CMT fűrészlapom. Minimálisan használt, frissen élezett lapok. 380: 380x4, 4/3.2x50 Z72 HW180: 180x4, 3/5.5x50 Z44 Ár: 12345 Ft. Tel.: +36-20-2264816.

FELSŐMARÓKÉS, Massive Tools: 25 éves tapasztalattal kínáljuk az általunk importált ipari Massive Tools felsőmarókészeket. Kiterjedt viszonteladói rendszer az ország számos pontján. Ár/Minőség tekintetében kiemelkedően kedvező. Tel.: 70/378-8393, www.felsomarokes.hu és www.botex.ro

FAIPARI gépi szerszámok egyedi gyártása - már 36 éve - a megrendelő igénye szerint. Tel.: +36-1-2177349.

ÚJBÓL 68-as? 2017. év slágere a 68-as ablakgyártó garnitúra volt. Vajon 2018-ban melyik lesz a legkeresettebb - 68; 78; 88; 92; hagyományos gerébtokos? Minősíthető ablakokhoz szerszámgarnitúrák a gyártótól. Referencia, kedvező ár, minőség, garancia. Tel.: +36-1-2177349.

ABLAKGYÁRTÓ garnitúra: 2017. év slágere a 68-as ablakgyártó garnitúra volt. Vajon 2018-ban melyik lesz a legkeresettebb - 68; 78; 88; 92? Tel.: +36-1-2177349.

IV/92 ablakgyártó szerszámot vennék. Ajánlatokat az alábbi e-mail címre váróm: kolonial@indamail.hu - Tel.: +36-30-4985039.

HASZNÁLT faipari szerszámok: -Guhdó 12 db-os HM felsőmaró klt. Ár: 8000 Ft+áfa. HSS rádiuszmaró átm.140x40x50. Ár: 10.000 Ft+áfa. Használt faipari szerszámok (marók, körfűrészek, láncmarók, folt- és folt helymarók, gyalukések nagy választékban. Ár: 2000 Ft-tól 10.000 Ft-ig. Ár: 50.000 Ft. Tel.: +36-76-505560. (X)

HASZNÁLT faipari szerszámok: - Guhdó 12db-os kézi felsőmaró klt. Ár: 8.000.-Ft- HSS rádiuszmaró 140x40x50mm Ár: 10.000.-Ft- Használt faipari szerszámok (marók, körfűrészek, folt és folt helymarók, gyalukések) nagy választékban Ár: 2.000.-Ft-10.000.-Ft-ig Tel.: +36-76-505560. (X)

ÚJ faipari szerszámok: Új faipari körfűrészlapok (Witox), új faipari felsőmarók (Klein), gatterlapok és marószerszámok használt árban a készlet erejéig. Tel.: +36-76-505560. (X)

ÚJ faipari szerszámok: Új faipari gatterlapok (Witox), új faipari felsőmarók (Klein), gatterlapok és marószerszámok új ár 50-60%-ért. Tel.: +36-76-505560. (X)

HASZNÁLT faipari szerszámok: Leitz cserélhető betétkéses ablakgyártó csap-résszerszám. Tel.: +36-76-505560. (X)

[terdeszeti gépek]

SKORPION aprítógép: Nagyon jó állapotú 2,5 éves SKORPION 500 EB/3 daráló eladó 55 kW-os motorral. Tartozéka: 5 m-es rázóasztal, vezérlőszekrény. Ár: 6.500.000 Ft+áfa. Tel.: 06-30-450-0590

KLOCKNER aprítékdaráló: Ár: 1.800.000 Ft. Tel.: +36-30-2561521.

TŰZIFAHÁLÓZÓ, csomagológép garanciával eladó. Tel.: 06307007812, +36-30-4185725.

[kéziszerszámok]

KÉZI gérfűrész: Kézi gérfűrész eladó. Ár: 7.000 Ft. Tel.: +36-20-3977227.

GYALU, kézi, Ropánt: Kézi gyalu Ropánt 2 db eladó. Ár: 10.000 Ft. Tel.: +36-20-3977227.

SENCO kapocs belvő: Senco SQS55XP kapocs belvő 55.000 Ft. Senco SKSXP kapocs belvő 45.000 Ft. Tel.: +36-30-9934626.

MAKITA dekopírfűrész: Eladó egy Makita 4340 CT dekopírfűrész. Ár: 28.000 Ft. Tel.: +36-70-6298490.

MAKITA SDS ütvefűrő: Eladó egy Makita BHR 2000 24 V SDS ütvefűrő 1 db használt 2 Ah és 1 db új 3 Ah akkumulátorral. Ár: 48000 Ft. Tel.: +36-70-6298490.

ELADÓ Milwaukee fűrőbehajtó: Eladó egy kitűnő állapotban kofferben Milwaukee M12 BPD fűrőbehajtó 12 V 2 Ah 1 db töltővel és 2 db akkumulátorral Ár: 40.000 Ft. Tel.: +36-70-6298490.

FASZBRÁSZ vésők: eladó minőség, kovácsolt 60 db-os faszbrazs vésőkészlet, mivel teljesen új köszörülést és nyelezést igényel, Szegeden és Budapestben is megtekinthető, átvehető Ár: 192.000 Ft. Tel.: +36-30-3844415.

GYALUK! Régi asztalos falc gyalu! Méret: 25x8x2, 5cm. Irányár: 400 Ft. Régi gyalu! Penge és él nélkül. 63 cm. Irányár: 400.-Gyűjtőknek vagy dekorációként is ajánlom. Ár: 400 Ft. Tel.: +36-30-431041.

JUNGHEINRICH targonca: 4, 5 tonnás oldal mozgató, üzemképes állapot, dízel, folyamatosan szervizelt! Kipróbálható azonnal elvihető! 3.500.000 Ft + áfa! Tel.: +36-30-9012685. (X)

[anyagmozgatás gépei]

NYÍREGYHÁZA: Emelési magasság: 4000 mm Emelő oszlop típusa: Kétszeres Teherbírás: 2, 5t Üzem mód: Gázüzemű, benzines. Egyéb: oldalmozgatóval felszerelt Ár: megegyezés szerint Tel.: +36-20-9285645.

SZÁLLÍTÓSZALAGOK eladók: Eladó ipari nagyteljesítményű szállítószalagok. Ár: 150.000 Ft. Tel.: +36-30-2561521.

MITSUBISHI targonca FG40 Emelési magasság: 5000mm Emelőoszlop típusa: 2szeres Teherbírás: 4000kg Üzem mód: Gáz-Benzin Villa: Hosszított Ár: Megegyezés szerint Tel.: +36-30-2490043.

ELEKTROMOS targonca: Eladó egy jó műszaki állapotban lévő azonnal munkára fogható elektromos gyalog kisérső targonca. Ár: 350.000 Ft. Tel.: +36-70-6270028.

1 DB Linde 2,5 tonnás dízel oldalmozgató fülke elől hátul üvegezett. 1 db Hyster 1,5 tonnás gázüzemű oldalmozgató, 120 cm-es villa hossza. 1 db Mitsubishi 1,5 tonnás benzin-gáz üzemű teljes motor felújítás és emelés oldalmozgató 120 cm-es villa hossza, garanciális. Ár: 1.600.000 Ft. Tel.: +36-44-310179.

ANYAGSZÁLLÍTÓ kocsi eladók: 11 rekeszes. Méretei: 165 cm széles, 185 cm magas és 115 cm mély. 4 darab masszív görgővel szerelt, festett. Polcköz: 10 cm. Több darab van. A bruttó ár 1 darabon vonatkozik. Ár: 45.000 Ft. Tel.: +36-70-3819524.

YALE gázüzemű targonca: Eladó a címben említett Yale, 5 tonnás, gázüzemű targonca. Üzemóra állása: 460. Helyszínen megtekinthető, kipróbálható. Á: 4.999.000 Ft + ÁFA. Érdeklődni a következő telefonszámon: 06209316801 Ár: 4.999.000 Ft.

GYALOGKÍSÉRŐTŰ targonca: Teherbírás: 1400 kg teherbírás 600 mm súlyponttávolságon. Emelőoszlop: 3 300 mm duplex rendszerű Emelővillák: 1150 mm Motor: 1kw menetmotor, 3kw emelőmotor. Kerekek: vulkolán. Egyéb: CURTIS 1243 elektronika. Az ár nem tartalmazza az akkumulátort és a töltőt! Ár: 780.000 Ft. Tel.: +36-30-9489888.

[legyéb gépek, szerszámok]

MULTILIFTES konténer: Multiliftes konténer eladó. Irányár: 600.000 Ft/db Ár: 600.000 Ft. Tel.: +36-30-2561521.

2KW-os áramfejlesztő: Eladó 2kW-os áramfejlesztő. Pécelen kipróbálható, átvehető, vagy futárral tudom küldeni Ár: 55.000 Ft. Tel.: +36-30-9259000.

FORGÓ lézer: Hilti PR16 forgó lézer, PA 350 lézer detektor és Hilti PA9 21- es állvány kompletten eladó. A készülék nem volt használt. Érdeklődni: 0630/3763651 Sopron Ár: 350.000 Ft. Tel.: +36-30-3763651.

GYALUPAD: Eladó kihasználatlanság miatt. Ár: 60.000 Ft. Tel.: +36-20-9525341.

DARÁLÓ: Zeno LL40 tölcseres daráló, 11 kW + 7, 5 kW-os motorokkal. Átvizsgált, felújított állapot. Bármikor megtekinthető pomázi telephelyünkön. Tel.: +36-70-3286913.

IPARI köszőrű: Eladó kettős köszőrűgép. Jó állapotú. Új csatlakozó, csillag delta kapcsolás, 380-as. Ár: 160.000 Ft. Tel.: +36-30-8752608.

COLLOMAX Biax 40 festékrázó, keverőgép. Állapot: Üzemképes Ár: Megállapodás szerint. Tel.: +36-20-9285645.

LEMEZOLLÓ hidraulikus: Lemezolló hidraulikus 3050 hosszúságig vág és 6mm vastagságban. Három garnitúra késsel. Üzemben kipróbálható. Ár: 2300.000 Ft. Tel.: +36-30-3219877.

VENTILÁTOR ipari 15 kW. Ipari elszívó ventilátor, teljesítménye 15 kW, fordulatszám 2920 U/min, 260 kp. Ár: 140.000 Ft. Tel.: +36-30-3854609.

MAKRA keg 150 élsorjázó: A hosszirányban, élek mentén vágó szármarók megakadályozzák a mellék-sorjaképződést és kiválóan alkalmasak a szokásos él-sorjázó munkákhoz. Kettős csapágyszabványú maróorsó, acél befogókarima szabvány-Ø 43 mm, fokozatmentes fordulatszám szabályozás, teljes tengelyű szab. elektronika, szálméret egyénileg beállítható Ár: 160.000 Ft. Tel.: +06-30-2499978.

ZSUGORFÓLIÁZÓ gép: Gép típusa: HU NPACK SZCS 500/220vevő zsugorfóliázó berendezés Gép hossza: 3350 mm. Szélessége: 1300 mm. Magassága: 1460 mm. Tömege: 500 kg. Csomagolási teljesítménye: 22 csomag/perc. Szállítási szalag magasság: 850 mm+- 50 mm. Elektromos teljesítmény: 15 kW. Sűrített levegő igény: 27 Nm³/6. Legnagyobb csomagméret: Szélesség: 300 mm. Magasság: 270 mm. Fóliaszélesség: 650 mm, vastagsága: 50-80 mikron. A gép üzemképes, részben felújított, funkciójának megfelelően üzemel. Gyomaendrődi telephelyen a gép kipróbálható. Kérem a közreműködésüket a gép értékesítésében. 5500 Gyomaendrőd, Kis Bálint út 35. sz. Ár: 2.095.500 Ft. Tel.: +36 70 395 7032.

ALAPANYAG

[lap- és lemezanyagok]

STRUKTUR lemez: eladó vagy cserélhető HPL struktur lemezek alumínium- és bronzborítással, a lemezek újjak, védőfóliások. 244 x122 táblaméret, a Locatelli-katalógusszámuk 488, 920, 630, 860, 866, 856 cserébe érdekel alapanyag, gépek, bármí, érdeklődni 30-987-2937.

NYÁR Sapelli rétegelt lemez: Mérsékelt vízálló ragasztású. Egyik oldala BB kategória, a másik C. Jó minőség és ragasztás. Különlegesen szép erezete van. Táblaárak a képek között találhatóak, az árak forintban értendők és az áfat tartalmazzák. Megtekinthető hétfőtől péntekig 10-17 óráig. Cím: 1183 Budapest, Szent László u. 2. Tel.: 70/6386079, www.glfateleph.hu. Ár: 1200 Ft.

80 m² juharnér eladó: Tisztelt Kollégák! Egy munkánkból megmaradt 80 m² juharnér, 18 mm fa-forgácsolap hordozófelülettel. Élzárva, felületkezelve nincsen. A méretek változóak, de jellemzően 80/280 cm nagyságúak. Budapesti műhelyünkben azonnal elvihető. Irányár: 1100 Ft/m². Érdeklődni lehet a 0620-823-4324-es telefonszámon, vagy a barlang-muhely@gmail.com címen. Tel.: +36-20-8234324.

ARANYBARNA PVC: Eladó egy 210x121 cm tábla Forestes PVC FP0209 aranybarna magasztényű tábla MDF-maggal, kérésre méretre vágom és körbe élzárom. Az ár táblára értendő. Ár: 20.000 Ft. Tel.: +36-70-6094941.

[ragasztó- és felületkezelő anyagok]

LAKKOK, pácok: Vizes-és oldószeres pácok, lakkok és festékek, natúr és színezett kül- és beltéri olajok, felületkezelés-technikai eszközök, raktárról, már Budapestesen is! Tel.: +36-1-4266726.

FURNÉRVARRÓ cérna: Kuper furnérvarró cérna feleslegessé vált. Bontatlan. Ár: 11.000 Ft. Tel.: +36-20-4126866.

HOLZ-HER élzáróhoz ragasztó: Eladó Holz-Her élzáróhoz ragasztópatron. Fekete, fehér és bézs színű. Ár megegyezés szerint. Tel.: +36-70-323-3811

[fűrészáru, faanyag]



SZÉLEZETLEN, légszáraz vöröstdölgy fűrészáru eladó, közvetlenül a termelőtől. Érd.: 06-30-6391500, 06-85-336088. BOPAÁR Kft. 8706, Nikla Petőfi u. 42. Tel.: +36-30-6391500. Mobil: +36-30-9391500.



JUHAR fűrészáru, szélezetlen, légszáraz és friss eladó, közvetlenül a termelőtől, már 65.000 Ft/m³-től. Fűrészüzem, 8706 Nikla, Petőfi u. 42. Tel./fax: 06-85-336088, mobil: 06-309-391500, 06-306-391500.

FARÚD, seprűnyél: Farudak, seprűnyelek gyártását vállalom keményfából 22 mm, 25 mm és 30 mm átmérőben. Érdeklődni a 06-20-93-37-640 telefonszámon. Tel.: +36-20-9337640.



ÉGER, nyír, nyár, akác, hárs, kőris, tölgy, vöröstdölgy, juhar, cseresznye, kerti dió, fekete dió, kőre, stb. fűrészáru, széles választékban eladó, közvetlenül a termelőtől. Fűrészüzem, 8706 Nikla, Petőfi u. 42. Tel./fax: 0036-85-336088, mobil: 0036-306-391500.



LÉGSZÁRÁZ, szélezetlen, nyír fűrészáru eladó, közvetlenül a termelőtől. Fűrészüzem, 8706 Nikla, Petőfi u. 42. Tel./fax: 06-85-336088, mobil: 06-309-391500, 06-306-391500.



SZÉLEZETLEN, légszáraz szil fűrészáru eladó, közvetlenül a termelőtől. Fűrészüzem 8706 Nikla, Petőfi u. 42. Tel./fax: 06-85-336088. Mobil: 06-309-391500, 06-306-391500.

TÖLGY fűrészáru: Műszáritott tölgy fűrészáru eladó 180.000 Ft-tól. (Gatterfrissen is 140.000 Ft-tól) Tölgy-fátáblásításra megrendelésre. Tel.: 06209558140 Ár: 180.000 Ft. Tel.: +36-20-9558140.

TÖLGY ipari rönk egész évben! Szlovákiában eladó tölgy ipari rönk A, B, C minőségben. 25-60 cm átmérőig. Hosszú távú együttműködést kínálunk. Megbízható, fizetőképes partnereket keresünk! Érdeklődni az alábbi telefonszámon: 00412 949 530 230 (magyarul) Tel.: +421-949-530230.

ÉGER fűrészáru: Légszáraz éger 50 mm-es fűrészáru eladó! Ár: 60.000 Ft+áfa. www.variawood.hu. Érdeklődni: Németh Tibor. Ár: 60.000 Ft. Tel.: +36-30-9398137.

ELADÓ 50 mm-es éger: Eladó 50 mm vastag, 0-II minőségű osztályú éger fűrészáru, műszáritott 2500 mm hosszú. Mennyiség cca. 12 m³. Az ár nettó ár. Ár: 120.000. Tel.: +36-30-9364447.

ELADÓ 40mm vastag hegyi juhar: Eladó 40mm vastag 4000mm hosszú hegyi juhar fűrészáru, műszáritott, OF-I. osztály minőségben. Tel.: +36-30-9364447.

40 mm juhar: Eladó 40 mm vastag, 4000 mm hosszú hegyi juhar fűrészáru, műszáritott, OF-I. osztály minőségben. Tel.: +36-30-9364447.

TÖLGY szélezetlen deszka: Tölgytermelésünkből kínálok eladásra szélezetlen fűrészárut. I-III. o. minőségben. A minősítés és rakatolás a vevő igénye alapján, előre rögzített feltételekkel. Gyártási kapacitásunk korlátozott mértékben szélezett áru gyártását vállalja. Kizárólag olyan felhasználókat keresünk, akik minden minőségi osztályra ajánlatot tudnak tenni. Várom megtisztelő megkeresésüket. Tel.: +36-20-3335336.

TÖLGY szélezék és kalapdeszka: Nógrád megyei tölgy termelésünkből kínálok kalapdeszkat és szélezéket tűzfaként. A csatolt fotón látható módon kötegeljük, kamionra rakjuk. Tel.: +36-20-3335336.

TÖLGY hasítvány frízgyártáshoz: Tölgy termelésünkből származó hasítványt kínálok parkettfrízgyártók figyelmébe! A csatolt fotón látható formában egységgrakatozva, pántolva, igény szerint lécezve készítjük és szállítjuk. Ideális frízgyártás alapanyagaként. Szélesség jellemzően 60 mm-től 90 mm-ig, vastagság 29-től 31 mm-ig. Részletekről telefon szívesen adok felvilágosítást. Várom megtisztelő megkeresésüket! Tel.: +36-20-3335336.

MŰSZÁRÍTOTT tölgy: Eladó 50x210-es műszáritott tölgy rakattételben. 180.000 Ft/m³. Tel.: 70/601-7611 Ár: 180.000 Ft. Tel.: +36-70-6017611.

ASZTALOS műszáritott luc: Eladásra kínálok asztalos műszáritott (8-10%) szélezett luc fűrészárut. Deszka (10-12-15-20mm) Padló (15-20mm) 4-5-6mm-es hosszokban. Minimális rendelhető mennyiség fél kamion (kb 25 m³). 235 €-os nettó áron. Az ár tartalmazza a szállítási költséget is az ország egész területére. Ár: 235. Tel.: +36-20-2949921.

RUF Brikett: Eladásra kínálok kiváló minőségű 100% fenyő RUF brikettet kamion tételben 50.000 Ft/tonna nettó áron. Ár: 50.000 Ft. Tel.: +36-20-2949921.

KŐRIS, éger, tölgy fűrészáru: Eladó 4 éves kőris, tölgy, éger fűrészáru, összesen 70 m³, 40m³ kőris, 25 m³ éger, 5m³ tölgy. Hossza: 2-4 méter, vastagsága: 52mm 4 éve felfűrészelt, légszáraz, kezelt, tető alatt tárolt palló fűrészáru. Egyben szeretnék eladni. Megbeszélés alapján megtekinthető, Tel.: 20 9 130 699 Ár: 130.000 Ft. Tel.: +36-20-9130699.

FEHÉR kőrís: Eladó cca. 20 m³ l.o. fehér kőrís fűrészáru, légszárász, 30x180x1250-2000 mm bevágási méretben. Ár: megegyezés szerint 20/465-3000 Tel.: +36-20-4653000.

TÖLGY gerenda: Eladó 18 m³ tölgy (nem cser!) gerenda légszárász állapotban. 100x200x2400 mm méretben (2017-es vágás). Ár: megegyezés szerint 20/465-3000. Tel.: +36-20-4653000.

DIÓ palló: Dió fűrészáru, 2 éves vágásból légszárász állapotban eladó. Ára 160.000 Ft + áfa/m³. Érdeklődni lehet a kellodekor@gmail.com email címen. Ár: 160.000. Tel.: +36-30-9669669.

DIÓFA szép geszttel Gödről: Frissen kivágott nagy diófa (kb. 20db 100cm és 140cm hosszúságú, 65 cm és 20cm közötti átmérővel) hatalmas, szép geszttel eladó Gödön. Érdeklődni a +36-20-5205827 számon lehet. Ár: 60.000 Ft. Tel.: +36-20-5205827.

OSZLOPOK: Körmart borovi oszlopok eladók rakatételben. 8-10-12 cm átmérő, és 2-2, 5-3 m hosszban. Gyalulva, csiszolva. Tel.: +36-20-3358993.

TÖLGYFA és vadcsereznye padló: 3m³ tölgyfapadló és 2 m³ vadcsereznye eladó. 5, 5 cm vastagok és 2-3 méter hosszúságú és 2 éves szárazak. Ár: 150.000. Tel.: +36-20-885154.

HÁRS szélezzetlen fűrészáru: Hossz: 300 cm. Vastagság igény szerint. Kamiontételben is. Ár: 42000 Ft-tól. Érdeklődni 06 70 3940072 vagy 06 30 9489888 Tel.: +36-30-9489888.

SZÁRÍTOTT fűrészáru: Szárított fűrészárut árulunk: tölgy, bükk, gőzölt bükk, kőrís, jegenye, borovi, vörös fenyő, éger, cseresznye, juhar, hársfa. Továbbá kedvezményes áron kapható OSB lapok, és rétegelt lemezek. Cím: Hubanovo, Komáromtól kb. 12 km-re. Tel.: +421-917-332974.

KADÁRMŰHELY tölgy faanyag: Hagyatékból hátra maradt kádárműhelyből származó tölgy horodón-gának előkészített anyag eladó. Rövid, kb. méter, s annál rövidebb darabok, változó vastagságban, 2-4 cm közt. Max. 4, min. 1 köbméter eladó. A szállítás a vév feladata. A feltüntetett ár köbméterenkénti ár! Ár: 100.000 Ft. Tel.: +36-70-3862708.

CSERESZNYEPALLÓ: 3 éves száraz cseresznye-padló eladó. Ár: 100.000 Ft. Tel.: +36-30-2212219.

NYÁR FŰRÉSZÁRU: Légszárász és friss, szélezzetlen nyár és csomoros nyár fűrészáru eladó, közvetlenül a termelőtől. Fűrészüzem, 8706 Nikla, Petőfi u. 42. Tel./fax: 06-85-336088. Mobil: 06-309-391500, 06-306-391500. Technikai azonosító: AA5824784. (X)

VÖRÖS TÖLGY: Szélezzetlen, légszárász vörös tölgy fűrészáru eladó, közvetlenül a termelőtől. Erd.: 06-306391500, 06-85-336088 Technikai azonosító: AA5824784. (X)

JUHAR: Juhar fűrészáru, szélezzetlen, légszárász és friss eladó, közvetlenül a termelőtől, már 65.000-Ft/m³-től. Fűrészüzem, 8706 Nikla, Petőfi u. 42. Tel./fax: 06-85-336088. Mobil: 06-309-391500, 06-306-391500. Technikai azonosító: AA5824784. (X)

ÉGER, nyír, nyár, akác: Éger, nyír, nyár, akác, hárs, kőrís, tölgy, vöröstölgy, juhar, cseresznye, kerti dió, fekete dió, kórte, stb. fűrészáru, széles választékban eladó, közvetlenül a termelőtől. Fűrészüzem, 8706 Nikla, Petőfi u. 42. Tel./fax: 0036-85-336088. Mobil: 0036-306-391500. Technikai azonosító: AA5824784. (X)

ÉGER FŰRÉSZÁRU: Légszárász, szélezzetlen éger fűrészáru eladó, közvetlenül a termelőtől, 55.000 Ft/m³-től. Fűrészüzem, 8706 Nikla, Petőfi u. 42. Tel./fax: 06-85-336088. Mobil: 06-309-391500, 06-306-391500. Technikai azonosító: AA5824784. (X)

SZIL FŰRÉSZÁRU: Szélezzetlen, légszárász szil fűrészáru eladó, közvetlenül a termelőtől. Fűrészüzem 8706 Nikla, Petőfi u. 42. Tel./fax: 06-85-336088. Mobil: 06-309-391500, 06-306-391500. Technikai azonosító: AA5824784. (X)

NYÍR FŰRÉSZÁRU: Légszárász, szélezzetlen, nyír fűrészáru eladó, közvetlenül a termelőtől. Fűrészüzem, 8706 Nikla, Petőfi u. 42. Tel./fax: 06-85-336088. Mobil: 06-309-391500, 06-306-391500. Technikai azonosító: AA5824784. (X)

FENYŐ alapanyag: LEGYEN ÖN IS RÖNKBESZÁLLÍTÓ PARTNERÜNK! Állami és magánerdőkből származó alapanyagokat egyaránt vásárolunk lucfenyő, erdeifenyő, feketefenyő és vörösfenyő, ill. nyár fafajokban, 3-12 m hosszban 14-60 cm átmérő tartományban Kapcsolattartó: Ifj. Tóth Árpád +36-30-645-6104, toth.arpad@erdert.hu. Tel.: +36-45-541110. (X)

ÚJ kerti kisház eladó: Teljesen új kerti kisház eladó! Mérete: 2 m x 2 m. Ár: 130.000 Ft. Tel.: +36-30-9012685. (X)

KERTI kisház: Méretei: 2 m x 4 m. Ár: 260.000 Ft. Tel.: +36-30-9012685. (X)

LAMBÉRIA eladó: Fenyőlambéria 16 mm vastag, eladó kedvező áron. 1700 Ft/m². Akciós ár! Tel.: +36-30-9012685. (X)

[tömbösített, táblásított anyag]

TÁBLÁSÍTOTT lucfenyő: Ragasztása víz- és főzésálló (AW100), minősége B. Könnyen megmunkálható, időtálló, kül- és beltéren is megállja a helyét. Megtekinthető hétfőtől péntekig 10-17 óráig. Cím: 1183 Budapest, Szent László u. 2. Tel.: 70/6386079 www.glfatelep.hu Ár: 3.900 Ft. Tel.: +36-70-6386079.

RAGASZTOTT gerenda: Gyártunk ragasztott gerendát hosszoldással 12 m hosszban. Tel.: +36-30-9287233.

TÁBLÁSÍTOTT BOROVI: Szibériai alapanyagból készült hazai gyártású borovi fenyő táblák többféle minőségi kategóriában, különböző hosszúságban. Folyamatosan megújuló raktárkészlet. Tel.: +36-29-382221.

VÖRÖSFENYŐ LÉPCSŐLAP: Akciós lépcsőlapok vörösfenyőből 1000x300x40 mm méretben. A megadott ár netto, 1 darabra vonatkozik. Ár: 5.500 Ft. Tel.: +36-29-382221.

KVH gerenda: Cégünk eladásra kínál saját gyártású ragasztott gerendát (KVH) az alábbi méretekben: vastagság 60/80/100/120 mm- szélesség 80/100/120/140/160/180/200 mm- hossz 13000 mm-ig. Fajfaja: lucfenyő Ár: 270. Tel.: +36-30-4422789.

NATÚR farostlemez: Natúr farostlemez, aközvetlen magyarországi importortól. Óriási, modern színválaszték. Táblaméret: 2745x1700. Vastagság: 3, 2 mm. Ár: 285 Ft+ áfa/mm²-től. Megtekinthető a szigetalmi telepünkön is! Cím: 2315 Szigethalom, Fekete utca 5. Tel.: 06-30-277-8000. Vizonteladók jelentkezését is várjuk! Ár: 285 Ft. Tel.: +36-30-2778000. (X)

NATÚR HDF-lapok: Natúr HDF-lapok, a közvetlen magyarországi importortól. Táblaméret: 2800x2440. Vastagságok: 3 mm, 4 mm, 5 mm, 6 mm. Ár: 275 Ft + áfa/mm²-től. Megtekinthető a szigetalmi, vagy hatvani telepünkön is! Cím: 2315 Szigethalom, Fekete utca 5. Tel.: 06-30-277-8000. Vizonteladók jelentkezését is várjuk! Ár: 275 Ft. Tel.: +36-30-2778000. (X)

NATÚR és laminált MDF-lapok: Natúr és laminált MDF-lapok, a közvetlen magyarországi importortól. Táblaméret: 2800x2070. Vastagságok: 4 mm, 5 mm, 6 mm, 8 mm, 10 mm, 12 mm, 16 mm, 18 mm, 19 mm, 22 mm, 25 mm, 28 mm, 30 mm, 35 mm, 38 mm, 40 mm. Ár: 2150 Ft + áfától. Megtekinthető a szigetalmi telepünkön is! Cím: 2315 Szigethalom, Fekete utca 5. Tel.: 06-30-277-8000. Vizonteladók jelentkezését is várjuk! Tel.: +36-30-2778000. (X)

NATÚR faforgácslap: Byspan natúr faforgácslapok, a kizárólagos magyarországi importortól. Táblaméret: 2800x2070. Vastagságok: 10 mm, 12 mm, 16 mm, 18 mm, 22 mm, 25 mm, 28 mm, 32 mm, 38 mm. Ár: 3900 Ft + áfától. Megtekinthető a szigetalmi telepünkön is! Cím: 2315 Szigethalom, Fekete utca 5. Tel.: 06-30-277-8000. Vizonteladók jelentkezését is várjuk! Tel.: +36-30-2778000. (X)

[csomagolóanyagok]

KALODÁS raklap: Kalodás raklap eladó! Méret: 1200x800x800 mm, bár használt, de kitűnő állapotú. Kiváló ömlesztettáru, pl. darabolt tűzifátárolására, szállítására. 120 db van. Ár: 500 Ft. Tel.: +36-30-7265043.

[gyébb anyagok]

KÉPKERETLÉC eladó! Eladásra kínálok készleten lévő képkeretleceket. 10féle típusból lehet választani. Kérésre képeket küldök Tel.: +36-20-9880766.

KERETLÉC: Keretlecek kizárólag nagy tételben eladók belsőépítészeti felhasználásra (víz- és páraálló kivétel, 3 f/m/ázt). Ár: nettó 14.000 Ft/száltól. Tel.: +36-70-3859442.

ERDEI-, és faipari apríték: Cégünk a Magyar Biomix Kft. átvételre/megvételre keres erdei-, és faipari aprítékot kamiontételben. Érdeklődni lehet: 06/30/207-2882, 06/30/4960729. Tel.: +36-30-4960729.

HAJÓCSKA és göcsfolt: Hajócska alakú javítófolt, minispot (luc, borovi, vörös, tölgy, bükk) és göcsfolt (10-35 mm), legolcsóbban a gyártótól. Állandó raktárkészlet. Postai utánvétellel, vagy a helyszínen. Tel.: +36-20-2883585.

FORGÁCS: Fenyőforgács eladó, big-bag zsákokban. Szód, fűrészüzem. Tel.: +36-30-9341677.

VENNÉK akác és tölgy rönkök! Vásárolnék akác rönkök és tölgy szabványalatti alapanyagot! Akác rönk átmérője 20cm-től és 2m hosszúságtól érdekel! Tölgy szabványalatti átmérője 20-22 cm-től és 1, 6m hosszúságtól érdekel! Tel.: +36-30-5707382.

KELLÉKEK

[bútoripari vasalatok, kellékek]

BÚTORFOGANTYÚ: Eladó különböző bútorfogantyú. Tel.: 0630/173-7897, +36-30-4483744.

CSAVAROK, zárok olcsón, ingyen: Átalakulás miatt bútorvasalat raktárkészletünkől megváltunk. A csavarok, fióksínek, zárok ingyen vagy jelképes összegért elvihetők. Pl. 550-es barna fióksín 20Ft Polc tartó 0, 10Ft Német cserélhető cilinderes bútorzárok 100Ft Sokféle csavar vegyesen, ingyen. Műanyag toljaitó vasalat, barna 10 Ft. Behajtó hegyek, 10 Ft. A termékek elsősorban csomagolási egységben vihetők el. Kérem, a részletekről érdeklődjön, de a legjobb személyesen eljönni, és ami kell, azonnal vinni. Az árak nettó árak, kp. Tel.: +36-20-9609447.

KELLÉKEK

[ajtó-ablak vasalatok, kellékek]

HOPPE ajtó-ablak kilincsek: Profilváltás miatt HOPPE Tokyo bejárati ajtó kilincsek (4000ft/db), erkélyajtó és rozettás erkélyajtó kilincsek (5000ft/db), ablak kilincsek (600ft/db) eladók. Sételtlen gyári csomagolásban, különböző színekben. Mennyiségi kedvezmény megoldható! Kérésre listát, fényképeket e-mailben küldök. Tel.: +36-70-3376427.

SIEGENIA Favorit vasalatok: Siegenia Favorit vasalatok kizárólag egyben eladók! Kérés esetén listát küldünk a készletről! Tel.: 20/912-9086 Tel.: +36-70-7798780.

ROZETTÁS teraszajtó kilincs: Akciót hirdetünk ROTO teraszajtó kilincsekre. Profilváltás miatti kiürítés. A kilincsek a hagyományos szögletes profilal készültek, ezüstszínűben, fehér talpakkal. 7mm-es tengellyel alkalmas teraszajtókhoz, Rozettás kivétel, szinte bármilyen vasalathoz alkalmazható. Az akció készlet erejéig érvényes, Ár: 990 Ft. Tel.: +36-30-6470772.

[frontok, párkányok, kiegészítők]

TÖMÖR fa bútorajtók: Tömör fa bútorajtók a butorozunk.hu-tól. Már 28.000 Ft+áfatól (fenyő, bükk, tölgy) natúr vagy páccot. A felület kezelés mielőlti lakkokkal, páccokkal készülnek, de lehet egyedi kérés is. Bútorok és mintajátók a fent említett e-mail címen. Ár: 28.000 Ft. Tel.: +36-30-3033204.

BÚTORAJTÓK gyártása: A HB-EUROFRONT Kft. továbbra is gyártja visszaválás-mentes vákuumfóliás egyedi ajtófrontjait 130 féle színben, ezen kívül gyárt még festett, akril, és tömörfa ajtófrontokat is szintén egyedi méretben. Újdonságként egyedülállóan bevezetjük Beton ajtófrontjainkat! Nézz meg kínálatunkat, csak egy kattintással! www.eurofront.hu Széleskörű új típusú ajtómintát talál kínálatunkban! Tel.: +36-70-9480193.

BÚTORAJTÓT a gyártótól: Minőségi bútoraajtó gyártása. Vákuumfóliás MDF, festett selyem-magfény, vákuumfurnó, tömörfa. Kiszállítás bárhol megoldható. Érdeklődjön a részletekről! Tel.: +36/70/216-58-88www.mdfajto.5mp.eu. Ár: 13300 Ft. Tel.: +36-70-2165888.

***KELLÉKEK** - Csiszolóanyagok

SZOMBATHELY: 2580 mm hosszú, végtelenített, 1030 mm széles. Finomság: P120. Ár irányár. Ár: 2500 Ft. Tel.: +36-30-9384270.

CSISZOLÓANYAG: Tépőzárás köröcsiszoló papírok többfajta méretben és szemcse szerkezetben Fémre, fára lakrafestékre gittre 100 db/karton kiszerezésben. Tel.: +36-70-3396742.

CSISZOLÓSZIVACCS, javítófoltok: Angol importból csiszolószivacsok, P40, 60, 80, 100, 120, 150, 180, 220 szemcsevel. Továbbá cseh importból fajavító göcsök, Minispot (hajócska) különböző fajtákból. Elszívó csövek D50-350 mm tartományban. Részletek, árak: www.botex.ro Tel.: +36-70-3788393.

SZOLGÁLTATÁS

[furnérozás, préselés]

FURNÉROZÁS: Faipari üzemenkben vállalunk furnérozást, vákuumpréselést. Cím: 18. ker., Budapest, Lakatos utca 61-63. Tel.: +36-30-9326505.

BÉRFURNÉROZÁS, préselés: Bérfurnérozást, svartniragasztást, dekorragasztást, hőpréselést vállalunk sík felületre terítékképzéssel, vagy hozott terítékből. Max. 2500x1200mm méretben. A leggyakoribb hazai furnérokkal rendelkezünk, de bármilyen furnért/svartnit be tudunk szerezni. Igény esetén a hordozó anyagot is elkészítjük, méretre vágjuk, kontakt-csiszoljuk. Rövid határidővel. Nagykálloiban van az üzemenk, és 1, 5 t súlyig házhoz is szállítunk igény esetén! Árjainlat és érdeklődés a 06-30-701-3806-os telefonszámon

[legyéb szolgáltatás]



FOLYAMATOSAN bővülő ügyfélkörrel, növekvő árbevétellel, eladnánk faipari cégünket. Tehermentes, saját tulajdonú ingatlanokkal, készletekkel, gépekkel, üzleti kapcsolatokkal. Telephely: 8706 Nikla, Petőfi u. 42 /M7-es autópálya fonyódi leágazásától 25 km-re D-re, Budapesttől 1,5 óra járásnyira/ Tevékenység: fűrészarugyártás, rönk és fűrészarú bel- és külkereskedelme. Alapítás éve: 1995. Foglalkoztatottak száma: 5. 2012 évi árbevétel: 156 millió Ft. Ár: helyszíni megegyezés szerint.

SZÉKELY KAPUK, kopjafák: Elvégeztem az asztalos-fafaragás liceumot Székelyudvarhelyen, és párhuzamosan ezt a szakmat is gyakorlom. Telefonszámom: 0040748277518, ha nem elérhető, itt a másik 0040746834600. Címünk Nyikómalomfalva, 30. szám. Hargita megye. E-mail: j.gyula@freemail.hu. Postai hivószám: 537169. Skype: jakab.gyula7 www.facebook.com/szekelykapuk. Tel.: +4-074-8277518.

KÖLCSÖNÁJÁNLAT: A pénzügyi nehézségek megoldása érdekében rugalmas visszafizetési tervet és megfizethető éves kamatlatat kínálunk önnek, hogy megkönnyítse életét. Az előnyök velünk: Az éves kamatlat 3% - 1000 és 500.000 € közötti összegű hiteletet nyújtunk - A választott visszafizetési időszakot választja. Ha hitelre van szüksége, kérjük, lépjen velünk kapcsolatba a szükséges hitelkötéletekzettségéért. E-mail címünk: privatfinans3@gmail.com. Tel.: +36-30-9458157.

FELÜLETKEZELÉS: Faipari felületkezelés magas színvonalon. Cím: 18. ker Lakatos utca 61-63 Tel.: +36-30-9326505.

LAPSZABÁSZPROGRAM eladó: Eladó egy lap-szabásztervező program. Akár egyfős műhelynek is ajánlom, gazdaságos, segíti a tervezést. Segítik a használatban, képeket is küldök. Ár: 20 Ft. Tel.: +36-70-6094941.

FAIPARI felületkezelés: Vadonatúj felületkezelőbe vállalunk bér munkát. CNC-bérmunkával kiegészítve. Hívjon bizalommal 06-20-4034919. Tel.: +36-20-2800062.

NAGYFREKVENCIÁS táblásítás: Táblásítást és bértáblásítást is vállalunk! Tömörfa bútorklapok készítését rövid határidővel vállaljuk, akár egyedi méretekben is! Jelenleg I. osztályú műviszártított borovifenyőből dolgozunk, de vállalunk keményfa-táblásítást is. Agépünk maximum: 4000x1250x100 mm terméket tud készíteni. Rendelkeznék sorozatvágóval, 5 fejes gyaluval és kontaktcsiszoló géppel egyaránt! Tel.: +36-30-9258371.

FAIPARI ÜZEM ELADÓ: Folyamatosan bővülő ügyfélkörrel, növekvő árbevétellel, eladnánk faipari cégünket. Tehermentes, saját tulajdonú ingatlanokkal, készletekkel, gépekkel, üzleti kapcsolatokkal. Telephely: 8706 Nikla, Petőfi u. 42 (M7-es autópálya fonyódi leágazásától 25 km-re D-re, Budapesttől 1,5 óra járásnyira). Tevékenység: fűrészarugyártás, rönk és fűrészarú bel- és külkereskedelme. Alapítás éve: 1995. Foglalkoztatottak száma: 5. 2012 évi árbevétel: 156 millió Ft. Ár: helyszíni megegyezés szerint. Tel.: +36-30-6391500. (X)

KAPACITÁS

[gyártót keres]

FESTŐ szabad kapacitás: Festett MDF beltéri ajtó gyártó cég szabad kapacitással rendelkező festőműhelyt keres folyamatos bérmunkára. Ár megegyezés szerint. Hívjon bizalommal. Tel.: +36-70-6646200.

FENYŐBÚTOR-KÉSZÍTÉS: 500.000.- 1.500.000.- Ft termelési érték/hó kapacitású műhelyeket keresünk fenyőbútorok és konyhabútorok készítésére. Cégünk leginkább EGYEDI (borovi) fenyőbútorok és konyhabútorok (tömör fa és laminált) tervezésével, készítésével és forgalmazásával foglalkozik. Számlaképes műhelyek jelentkezését várjuk! Elérhetőségeink: Címünk: 1134 Budapest, Lehel utca 4/b; E-mail: szigedi@szigedi.hu. Mobil: +36 30 951 7110 Web: szigedi.hu. Ár: 2.000.000 Ft. Tel.: +36-1-2370510.

MZ Projekt Pluris Programozás: Keresek olyan magyarországi céget, aki a cimben szereplő géppel dolgozik vagy ismeri. A programozását szeretném megtanulni, a mi gépünket Alphacam segítségével lehet programozni, vagyis kellene. Természetesen nem ingyen kérném a betanítást! Köszönöm! Tel.: +421-903-890022.

[szabad kapacitást kínál]

PROFILLÉGYÁRTÁS egyediben is: 7 fejes Weinig profilozó gyalugépre munkát vállalunk. Kis szeriákat, egyedi profilokat is elkészítünk. 170 mm szélesség 120 mm magasságig! Szükség szerint szerszámokkal. Minden kérés, kérdés érdekel. Ár, anyag és mennyiség függvényében, egyedileg. Tel.: +36-30-9842990.

GYÁRTÁSI kapacitás Szegeden: Ezúton ajánljuk fel szabad gyártókapacitásunkat elsősorban tömörfa alkatrészek és egyszerűbb szerkezetek gyártására Szeged belterületén. Érd: 30 92 55 886. Tel.: +36-30-9255886.

CSISZOLÓGÉPRE munkát vállalok: 4-fejes CSISZOLÓGÉPRE munkát vállalom, keressenek telefonon vagy, e-mail ben. e-mail: cziriak.jeno@upcmail.hu Tel.: +36-30-2732587 Tel.: +36-30-2732587.

FARÜDGYÁRTÁS: Kisgyárás, járókarács közvetlenül a gyártótól. 6-50 mm átmérőben, kör profilal, igény szerinti hosszban. Maximális köralkhússággal, közepes és nagytételben. Versenyképes árak, precíz munka. Tel.: +36-30-3990035.

SOROZATGYÁRTÁS: Sorozatgyártásra, egyedi méretre gyártunk laminált bútorokat és magassfényű akril ajtólapokat a szivárvány színeiben. Szabad kapacitással rendelkezünk lapszabászattal és élzárral is vasmegyében. Igény szerint kiszállítással is. 30/9726430 Tel.: +36-30-9726430.

[CNC-megmunkálás]

CNC-MARÁS: Vállalunk CNC-bérmarást rövid határidővel, akár kontraprofil is. Tel.: 0620-403-4919, +36-20-2800062.

ÁLLÁS

[állást keres]

HÉTVÉGI: Friss asztalos szakmunkás-bizonyítvánnyal hétvégi munkavégzési lehetőséget keresek asztalosipari vállalkozásnál Budapesten, illetve környékén. Főállásban más területen dolgozom jelenleg, ezért csak hétvégi munkavégzést tudok vállalni. Tel.: +36-20-3217592.

HELYSZÍNI szerelés: Egyéni vállalkozóként vállalom bútor-, és nyílászáró helyszíni szerelést, áruarakodást, helyszínen való szortírozást, esetleg projektvezetést. Aktív B kategóriás gépjármű-vezető tapasztalattal rendelkezem. Helyszíni szereléshez szükséges kisgépekkel, szerszámokkal rendelkezem. Tel.: +36-30-6249899.

BÚTORTERVEZŐ munkát keresek: Bútortervező, műszaki rajzoló, gyártás-előkészítő munkát keresek. Átfogó alapanyag ismerettel rendelkezem. Solidworks, Swood, KitchenDraw, sketchup, 3ds max programokat ismerem, használok. Amit kínálok: Bútorok, bútorcsaládok parametrikus tervezése. Automatikus alkatrésztábla kinyerése Excel formátumban Alkatrészarajzok, robbantott ábrák, összműltatási rajzok. Fotóminőségű látványtervek, helyszíni bejárás videók. Megkereséseket a faiparirajz@gmail.com címre várnék. Tel.: +06-30-3949522.

OKLEVELES faipari mérnök: Okleveles faipari mérnök több, mint 10 éves bútortervezői, gyártás-előkészítői, bútorértékesítői gyakorlattal, alapos egyedibútor-gyártási ismeretekkel állást keres (elsősorban Kecskeméten). E-mail: allas_kereses@freemail.hu.

[állást kínál]

ASZTALOS állás: 11 éve sikeresen működő bp.-i bútor tervező/gyártó cég keres X. ker.-i műhelyébe munkatársat. Gyártási és szerelési munkákra. Előny: Legalább néhány éves szakmai tapasztalat, tömörfa/turnérozott bútorgyártási tapasztalat, megbízhatóság és igényesség a munkára, önállóság, csapatjátékos. B jogs. Amit kínálunk: fiatalos légkör, változatos munka, bejelentett állás, családi hangulat, fejlődési lehetőség, versenyképes fizetés. Jelentkezni fényképes önéletrajzzal bcgyartas@gmail.com-re rebutorcreator.hu. Tel.: +36-70-3358451.

TERMÉKMENEDZSER álláslehetőség: Osztrák faipari partnerünk DUNAHARASZTI központjába keresünk termékmenedzser munkatársát! A kiemelt bérézés mellett céges autói is biztosított! Elvárások: felsőfokú faipari/műszaki végzettség, bútorgyártásban szerzett tapasztalat, angol- vagy németnyelv-tudás, B kategóriás jogosítvány, kiváló kommunikációs készség, eredményorientált és nyitott személyiség. A pozíció iránt érdeklődők jelentkezését a zsuzsanna.torda@iventa.at e-mail címen várjuk! Tel.: +36-20-2421464.

GYAKORLOTT, igényes asztalos: Péceli műhelybe keresünk magára és munkájára igényes, gyakorlattal rendelkező asztalos szakembert. Változatos, igényes egyedi belsőépítészeti munkákat vállalunk, melyeket számítógépes tervezéssel készítünk elő, a hatékony és pontos munkavégzés érdekében. Családos emberekként mi sem szeretünk túlórázni, és hétvégén dolgozni. Bérézési képességek és teljesítményarányosan. Jelentkezés telefonon, e-mailben önéletrajzzal: mester.norbert.85@gmail.com. Tel.: +36-20-2421464.

ASZTALOSÁLLÁS: Keresünk önállóan dolgozni tudó, bútoripari gyakorlattal rendelkező asztalos munkatársat. Állás típusa: Teljes munkaidő. Fizetés: 180-240 E Ft. Munkavégzés helye: Kunszentmárton, Véghegy utca. Jelentkezés: Bugió László - 06304722503. Tel.: +36-30-4729779.

PELLÉRDI asztalosműhelyünkbe munkavállalókat felvennénk. – Gyártás-előkészítő–Festő–CNC-gép-kezelő–Asztalos. Bruttó 1500 Ft/óraber. Érdeklődni 20/9473173, Aszmannó Tóth Iida. Tel.: +36-20-5154199.



kastamonu

A sokszínűség
ösztönzi
a kreativitást

Laminált forgácslap

Natúr forgácslap

Munkalap

Fényes MDF

Ajtólap

Laminált padló

www.kastamonu.ro/en

sales@kastamonu.ro

+48 606 283 022

Belevágunk a közepébe...



faipar.hu

MAGYAR ASZTALOS

- ▶ **Naponta frissülő tartalom** hírek, cikkek hiteles forrásból, a fa- és asztalosipart érintő legfontosabb témákban.
- ▶ **Hirdetési lehetőségek**, kampányok az Ön igényei szerint.
- ▶ **Előfizetőként online is olvashatja** a Magyar Asztalos újság aktuális és régebbi számait.

Kérdés esetén forduljon hozzánk bizalommal!
faipar@xmeditor.hu

X M
X M E D I T O R